

CAMPINGAZ®



2 Series Compact L

| | | | |
|---------------------------------------|------|---|-------|
| FR Utilisation et entretien | (8) | DK Anvendelse og vedligeholdelse | (74) |
| GB Operation and maintenance | (14) | FI Käyttö ja ylläpito | (80) |
| IT Uso e manutenzione | (20) | HU Használat és karbantartás | (86) |
| NL Gebruik en onderhoud | (26) | SI Uporaba in vzdrževanje | (92) |
| PT Utilização e manutenção | (32) | SK Použitie a údržba | (98) |
| DE Benutzung und Wartung | (38) | HR Uporaba i održavanje | (104) |
| NO Anvendelse og skjøtsel | (44) | RO Folosire și întreținere | (110) |
| SE Användning och skötsel | (50) | BG Ползване и поддръжка | (116) |
| CZ Použití a údržba | (56) | TR Kullanım ve Bakım | (122) |
| PL Użytkowanie i konserwacja | (62) | GR Χρήση και συντήρηση | (128) |
| ES Utilización y mantenimiento | (68) | | |

| | | | |
|---|--|--|---|
| BE-FR-LU | Spécifications : France/Belgique/Luxembourg | BE | Technische Daten für Belgium |
| <p>Débit calorifique : Qn = 4,4 kW Débit massique : 320 g/h (G30) / 314 g/h (G31) Cat I₃₊ (28-30 / 37) Gaz et pression : Butane (G30) 28-30 mbar / Propane (G31) 37 mbar Repère injecteur : 102</p> | | <p>Wärmeleistung : Qn = 4,4 kW Verbrauch : 320 g/h (G30) / 314 g/h (G31) Cat I₃₊ (28-30 / 37) Gas und Druck : Butan (G30) 28-30 mbar / Propan (G31) 37 mbar Einspritzdüsen - Markierung : 102</p> | |
| CH | Spécifications pour Suisse | GB-IE | Specifications for GB and Irland |
| <p>Débit calorifique : Qn = 4,4 kW Débit massique : 320 g/h (G30) / 314 g/h (G31) Cat I_{3 B/P} (30) Gaz et pression : Butane (G30) 30 mbar / Propane (G31) 30 mbar Repère injecteur : 102</p> | | <p>Heat input: Qn = 4.4 kW Gas flow: 320 g/h (G30) / 314 g/h (G31) Cat I₃₊ (28-30 / 37) Gas and pressure: Butane (G30) 28-30 mbar / Propane (G31) 37 mbar Jet mark: 102</p> | |
| CH | Dati tecnici per Svizzera | PT | Especificações para Portugal |
| <p>Potenza : Qn = 4,4 kW Consumo : 320 g/h (G30) / 314 g/h (G31) Cat I_{3 B/P} (30) Gas e pressione : Butano (G30) 30 mbar / Propano (G31) 30 mbar Riferimento iniettore : 102</p> | | <p>Débito calorífico : Qn = 4,4 kW Débito massa : 320 g/h (G30) / 314 g/h (G31) Cat I₃₊ (28-30 / 37) Gás e pressão : Butano (G30) 28-30 mbar / Propano (G31) 37 mbar Marca injector : 102</p> | |
| CH | Technische Daten für die Schweiz | ES | Especificaciones para España |
| <p>Wärmeleistung : Qn = 4,4 kW Verbrauch : 320 g/h (G30) / 314 g/h (G31) Cat I_{3 B/P} (30) Gas und Druck : Butan (G30) 30 mbar / Propan (G31) 30 mbar Einspritzdüsen-Markierung : 102</p> | | <p>Potencia calorífica : Qn = 4,4 kW Consumo : 320 g/h (G30) / 314 g/h (G31) Cat I_{3 +} (28-30 / 37) Gas y presión : Butano (G30) 28-30 mbar / Propano (G31) 37 mbar Indicación de inyector : 102</p> | |
| IT | Dati tecnici per Italia | SE | Specifikation för Sverige |
| <p>Potenza : Qn = 4,4 kW Consumo : 320 g/h (G30) / 314 g/h (G31) Cat I₃₊ (28-30 / 37) Gas e pressione : Butano (G30) 28-30 mbar / Propano (G31) 37 mbar Riferimento iniettore : 102</p> | | <p>Värmekapacitet : Qn = 4,4 kW Begränsad gaskapacitet (gasbegränsare) : 320 g/tim (G30)/314 g/tim (G31) Cat I_{3 B/P} (30) Gas och tryck : Butanol (G30) 30 mbar/Propanol (G31) 30 mbar Modell gasinjektor (munstycke): 102</p> | |
| NL | Specificaties voor Nederland | NO | Spesifikasjoner for Norge |
| <p>Afgegeven warmte: Qn = 4,4 kW Verbruik : 320 g/h (G30) / 314 g/h (G31) Cat I_{3 B/P} (30) Gas en druk: butaan (G30) 30 mbar / propaan (G31) 30 mbar Kencijfer op de spoeier : 102</p> | | <p>Varmekapasitet: Qn = 4,4 kW Volumkapasitet: 320 g/h (G30) / 314 g/h (G31) Cat I_{3 B/P} (30) Gass og trykk: Butan (G30) 30 mbar / Propan (G31) 30 mbar Munnstykkeemerke: 102</p> | |
| BE | Specificaties voor België | DK | Specifikationer for Danmark |
| <p>Afgegeven warmte : Qn = 4,4 kW Verbruik : 320 g/h (G30) / 314 g/h (G31) Cat I₃₊ (28-30 / 37) Gas en druk : butaan (G30) 28-30 mbar / propaan (G31) 37 mbar Kencijfer op de spoeier : 102</p> | | <p>Varmeydelse : Qn = 4,4 kW Masse mængde : 320 g/h (G30) / 314 g/h (G31) Cat I_{3 B/P} (30) Gas og tryk : Butan (G30) 30 mbar / Propan (G31) 30 mbar Injektormærke : 102</p> | |

| PL | Specyfikacje dla Polski | FI | Tekniset arvot Suomessa |
|----|---|-------|--|
| | <p>Całkowita moc palników : $Q_n = 4,4 \text{ kW}$ Zużycie gazu : 320 g/h (G30) / 314 g/h (G31) Cat I₃P (37) Rodzaj gazu : Propan (G31) 37 mbar Indeks inżektora : 102</p> | | <p>Teho: $Q_n = 4,4 \text{ kW}$ Kaasukulutus: 320 g/h (G30)/314 g/h (G31) Cat I₃ B/P (30) Kaasunpaine: butanol (G30) 30 mbar/Propanol (G31) 30 mbar Suutin: 102</p> |
| SK | Špecifikácia pre (názov krajiny prekladu) | CZ | Specifikace pro Českou Republiku |
| | <p>Tepelný příkon: $Q_n = 4,4 \text{ kW}$ Prietok plynu: 320 g/h (G30) / 314 g/h (G31) Cat I₃B/P (30) Plyn a tlak: Butan (G30) 30 mbar / Propan (G31) 30 mbar Značka dýzy/trubice: 102</p> | | <p>Tepelný příkon : $Q_n = 4,4 \text{ kW}$ Spotřeba plynu : 320 g/h (G30) / 314 g/h (G31) Cat I₃ B/P (30) Plyn a jmenovitý přetlak : butan (G30) 30 mbar / propan (G31) 30 mbar Tryska č. 102</p> |
| HR | Specifikacija za Hrvatsku | SI | Specifikacije za Slovenijo |
| | <p>Ulaz topline: $Q_n = 4,4 \text{ kW}$ Tijek plina: 320 g/h (G30) / 314 g/h (G31) Cat I₃₊ (28-30 / 37) Plin i pritisak: butan, (G30) 28-30 mbar / propan, (G31) 37 mbar Oznaka mlaznice: 102</p> | | <p>Dovedena toplota : $Q_n = 4,4 \text{ kW}$ Pretok plina : 320 g/h (G30) / 314 g/h (G31) Cat I₃ B/P (30) Plin in tlak : butan (G30) 30 mbar / propan (G31) 30 mbar Oznaka curka: 102</p> |
| GR | Τεχνικά χαρακτηριστικά για: Ελλάδα | HU | Műszaki adatok Magyarország számára |
| | <p>Θερμική ισχύς: $Q_n = 4,4 \text{ kW}$ Παροχή μάζας: 320 g/h (G30) / 314 g/h (G31) Cat I₃₊ (28-30 / 37) Αέριο και πίεση: Βουτάνιο (G30) 28-30 mbar / Προπάνιο (G31) 37 mbar Κωδικός εγχειρίδα: 102</p> | | <p>Hőleadás: $Q_n = 4,4 \text{ kW}$ Gáz átfolyás: 320 g/h (G30) / 314 g/h (G31) Cat I₃ B/P (30) Gáz és gáznyomás: Bután (G30) 30 mbar / Propán (G31) 30 mbar Fűvóka jelzés : 102</p> |
| TR | Türkiye için açıklamalar | BG | Спецификации за : България |
| | <p>Isı dağıtıcı debisi: $Q_n = 4,4 \text{ kW}$ Isı yükseltici debi: 320 g/h (G30) / 314 g/h (G31) Cat I₃ B/P (30) Gaz ve basınç : Butan (G30) 30 mbar / Propan (G31) 30 mbar Enjektör işareti: 102</p> | | <p>Нагревателна мощност : $Q_n = 4,4 \text{ kW}$ Количество обработен продукт : 320 г/час (G30) / 314 г/час (G31) Cat I₃ B/P (30) Газ и налягане : Бутан (G30) 30 милибара / Пропан (G31) 30 милибара Знак на дюзата : 102</p> |
| RO | Specificații pentru: România | DE-AT | Technische Daten Für Deutschland und Österreich |
| | <p>Debit caloric: $Q_n = 4,4 \text{ kW}$ Debit specific: 320 g/h (G30) / 314 g/h (G31) Cat I₃ B/P (30) Gaz și presiune: Butan (G30) 30 mbar / Propan (G31) 30 mbar Reper duză: 102</p> | | <p>Wärmeleistung : $Q_n = 4,4 \text{ kW}$ Verbrauch: 320 g/h (G30) / 314 g/h (G31) Cat I₃ B/P (50) Gas und Druck: Butan (G30) 50 mbar / Propan (G31) 50 mbar Einspritzdüsen - Markierung: 91</p> |

2 Series Compact L

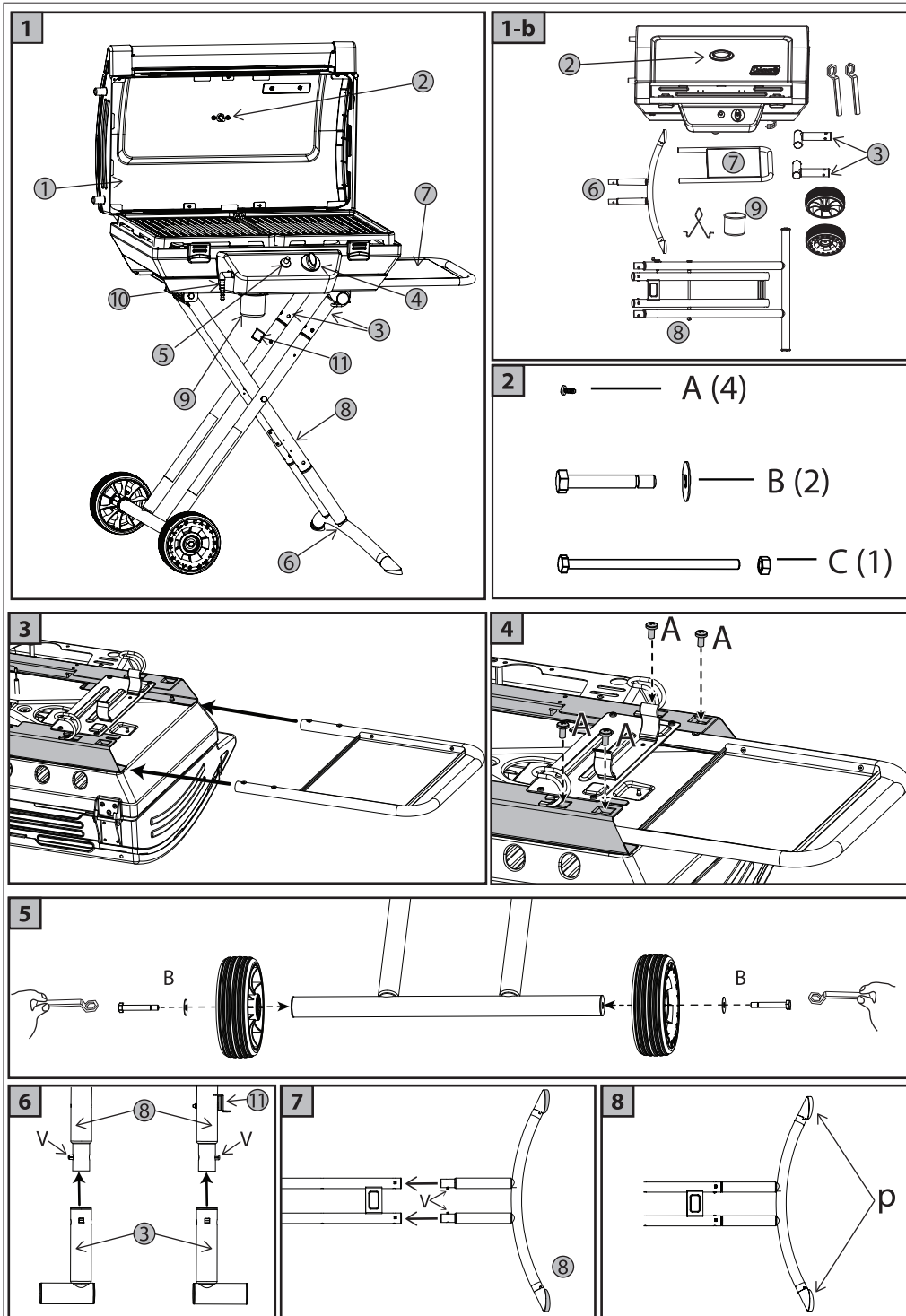

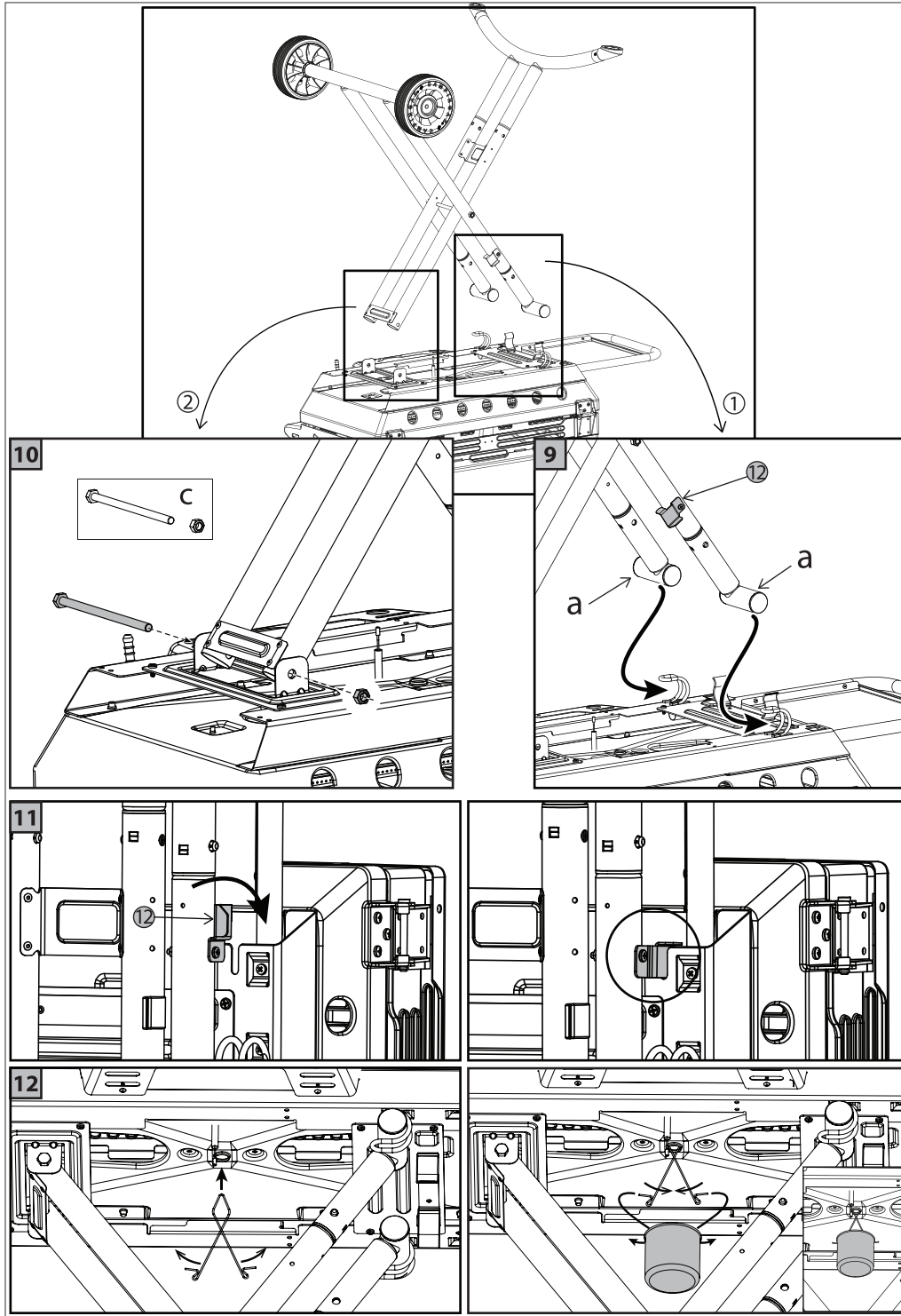

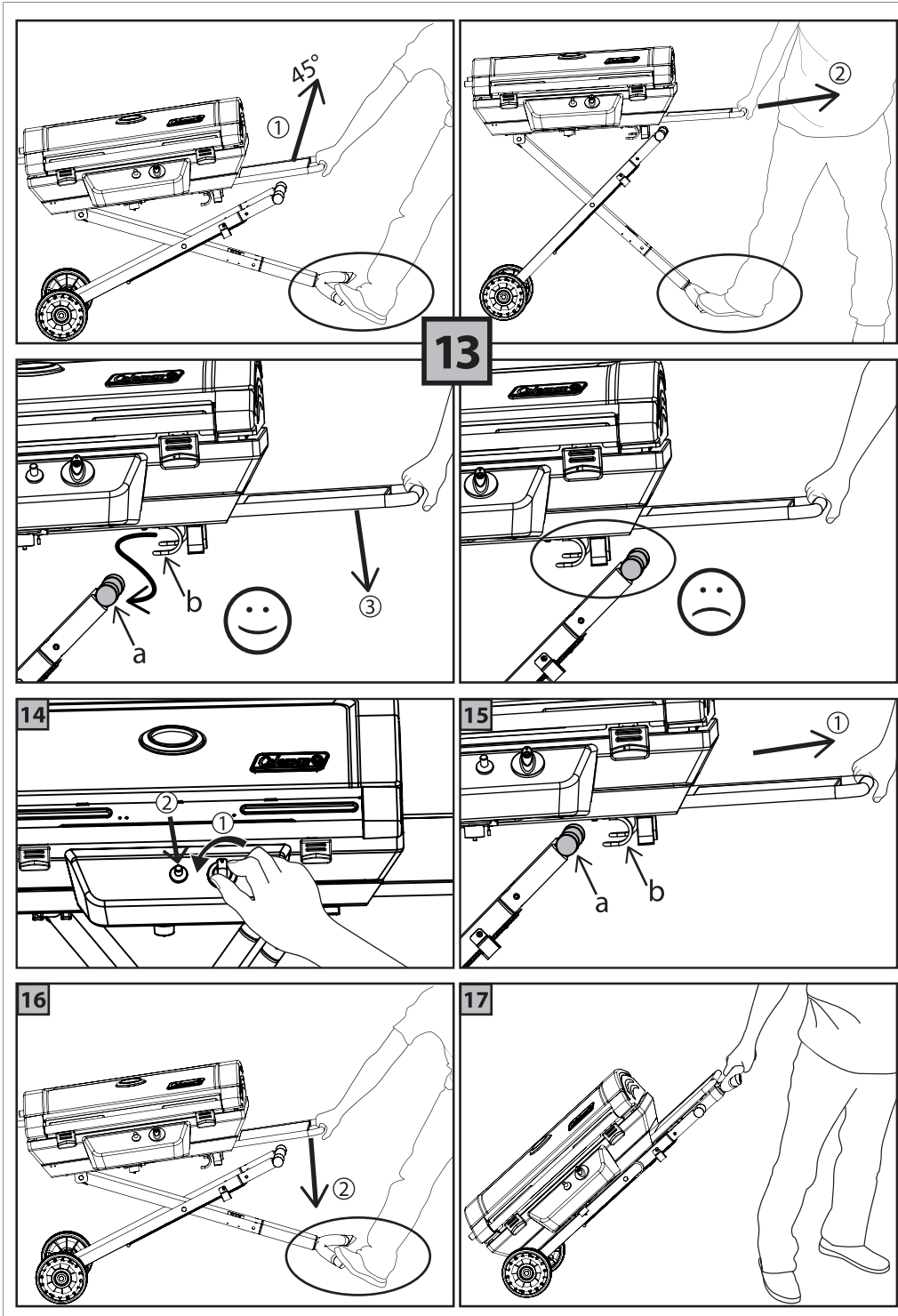

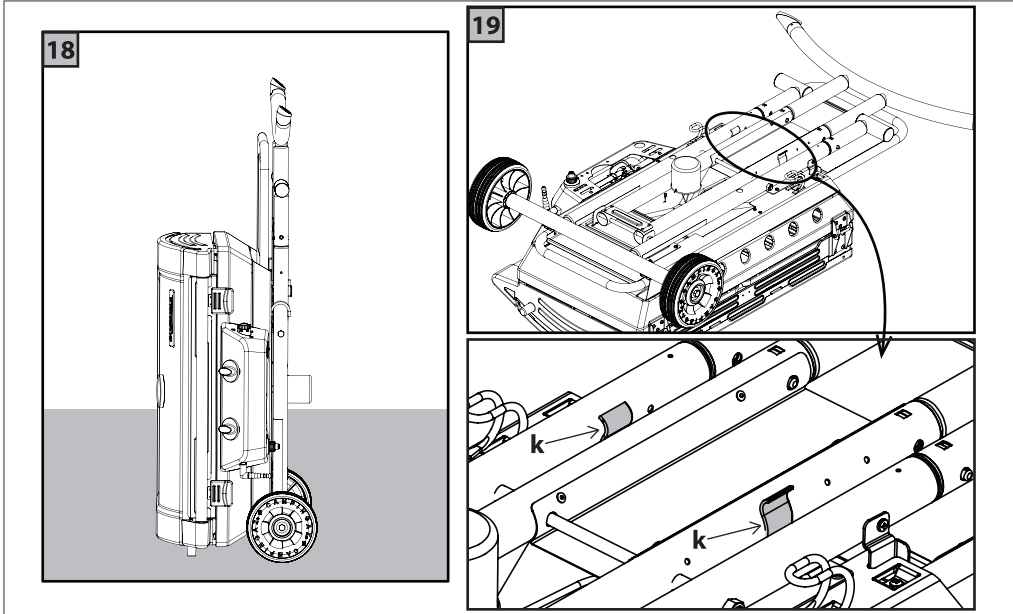

Description

Voir fig. 1 page 4

FR

1 - Couvercle
2 - Thermomètre
3 - Extensions
4 - Manettes de réglages
5 - Bouton d'allumage Piezo

6 - pieds
7 - Tablette fixe
8 - support pliable
9 - Bac récupérateur de graisse
10 - Connection du tuyau

Vues : voir pages 4 à 7

Utilisation et entretien



- Consulter la notice avant utilisation.
- Ne pas utiliser de charbon de bois ou de la pierre de lave.
- Ne pas utiliser de détendeur réglable. Utiliser des détendeurs à réglage fixe conformes à la norme européenne pertinente les couvrant.
- Ne pas recouvrir le fond de cuve de papier d'aluminium
- Ne pas mettre de plaque métallique non conçue ou non recommandée par Campingaz® sur ou à la place des grilles de cuisson.

Le non respect de ces règles d'utilisation peut entraîner une grave détérioration de votre appareil.

a) Pour votre sécurité

- N'entreposez pas et n'utilisez pas d'essence ou d'autres liquides ou vapeurs inflammables à proximité de votre appareil. Cet appareil doit être éloigné des matériaux inflammables durant l'utilisation.
- En cas d'odeur de gaz :
 - 1) Fermez le robinet de la bouteille de gaz.
 - 2) Eteignez toute flamme vive.
 - 3) Ouvrez le couvercle.
 - 4) Si l'odeur persiste, voir paragraphe g) ou informez vous immédiatement auprès de votre revendeur.
- Les parties protégées par le fabricant ou son mandataire ne doivent pas être manipulées par l'utilisateur.
- Fermer le récipient de gaz après usage.

b) Lieu d'utilisation

- Cet appareil ne doit être utilisé qu'à l'extérieur des locaux.
- **ATTENTION** : des parties accessibles peuvent être très chaudes. Eloignez les jeunes enfants.
- Aucun matériau combustible ne doit se trouver dans un rayon de 60 cm environ autour de l'appareil.
- Ne pas déplacer l'appareil pendant son fonctionnement.
- Utiliser l'appareil sur un sol bien horizontal.
- Prévoir un débit d'air neuf de 2 m³/kW/h.

c) Montage

Vérifiez et retirez tous les composants de la boîte (fig. 1 bis et 2).

Montage de la tablette fixe

Poser votre appareil sur une surface plane, couvercle en dessous. Insérez la tablette fixe selon la figure 3. Alinez les trous des vis de la tablette avec ceux du support du barbecue. Serrez les 4 vis "A" (fig. 4).

Montage des roues

Montez les roues sur l'axe du support pliable (8) comme indiqué sur la figure 5. Utilisez la clef fournie pour serrer les vis.

Montage des extensions et des pieds

Posez le support pliable sur une surface plane. Placez-vous sur le côté du support de manière à ce que le levier rouge soit situé sur votre droite, les roues placées à votre opposé et le creux de la plaque noire sur le dessus.

Montage des extensions

Insérez les 2 extensions (3) dans le support pliable comme indiqué sur la figure 6. Verrouillez chaque extension en appuyant sur les boutons de verrouillage "v".

Montage des pieds

Insérez les pieds sur le support pliable comme indiqué sur la figure 7. Verrouillez en appuyant sur les boutons de verrouillage "v".

Important : assurez vous que les patins "p" des pieds soient orientés vers le bas (fig. 8).

Montage du support pliable sur le barbecue

Poser le barbecue à l'envers sur le sol. Positionnez vous derrière le barbecue (charnières du couvercle face à vous) Présentez le support pliable comme indiqué sur la figure 9. Veillez à ce que les roues soient situées sur votre gauche et que le levier rouge (11) soit placé devant vous. Insérez les 2 axes "a" dans les crochets en fils (fig. 9 - étape 1) de la cuve.

Dépliez le support et placez l'extrémité gauche entre les crochets de la cuve (fig. 10). Insérez l'axe "C" et bloquez l'écrou à l'aide des 2 clés fournies (1 pour maintenir l'axe, le second pour serrer l'écrou).

Repliez totalement le support sur le produit. Insérez les tubes dans les crochets élastiques "k" (fig. 19). Abaissez le levier de sécurité rouge dans la fente du support afin de verrouiller le pliage (fig. 11).

Dépliage du barbecue (fig. 13)

Placer le barbecue en position verticale, sur ses roues et plots (position de stockage) (fig. 18).

Déverrouillez le levier de sécurité rouge en le tirant vers vous.

Reposez le barbecue sur le sol en position horizontale. Levez verticalement la poignée de la tablette fixe en maintenant fermement les pieds du barbecue à l'aide de votre pied (fig. 13 - étape 1).

Lorsque le barbecue est incliné à environ 45 degrés, tirez fermement la poignée vers vous en maintenant les pieds du barbecue au sol (fig. 13 - étape 2).
Lorsque les crochets "b" ont dépassé les axes du support "a", posez la cuve en insérant les crochets sur les axes (fig. 13 - étape 3).

Bac récupérateur de graisse

Après dépliage du barbecue, mettre en place le récipient récupérateur de graisse sous le barbecue (fig. 12).

Tablette latérale coulissante

Après dépliage du barbecue, tirez la tablette coulissante pour la mettre en place.

d) Bouteille de gaz

Cet appareil peut être utilisé avec les réservoirs de butane CAMPINGAZ®, type 907 et le détendeur CAMPINGAZ® modèle 28-30 mbar ou 50 mbar.



Il peut également être utilisé avec d'autres réservoirs plus grands de butane ou propane (6 kg, 13 kg) et les détendeurs appropriés (consultez votre revendeur).

- France, Belgique, Luxembourg, Royaume Uni, Irlande, Portugal, Espagne, Italie, Grèce : butane 28-30 mbar / propane 37 mbar

- Pays-Bas, Norvège, Suède, Danemark, Finlande, Suisse, République Tchèque, Slovénie, Slovaquie, Hongrie, Roumanie, Bulgarie, Croatie, Turquie : butane 30 mbar / propane 30 mbar.

- Allemagne, Autriche : butane 50 mbar / propane 50 mbar

- Pologne : propane 37 mbar.

Pour le branchement ou le changement de la bouteille, opérer toujours dans un endroit bien aéré, et jamais en présence d'une flamme, étincelle ou source de chaleur.

La hauteur H de la bouteille doit être inférieure à 70 cm quelque soit la largeur ou le diamètre D de la bouteille.

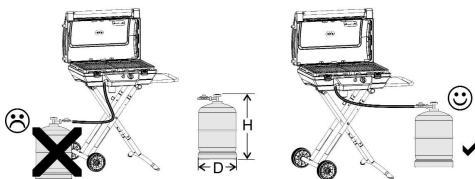

Assurez-vous de placer la bouteille de gaz à droite de votre appareil de manière à assurer un déroulement correct du tuyau et éviter son coincement lors du pliage.

e) Tuyau

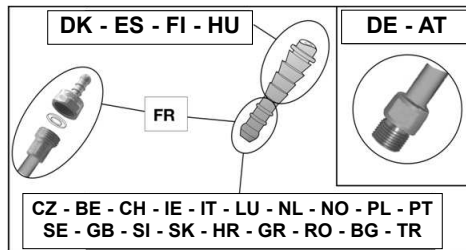

France :

L'appareil doit être utilisé avec le tuyau souple répondant à la norme XPD 36-110 : tuyau souple destiné à être emmanché sur des abouts annelés coté appareil et coté détendeur, immobilisé par des colliers. Longueur préconisée 1,25 m.

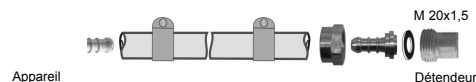

La longueur ne devra pas excéder 1,25 m. Vérifier que le tube souple se développe normalement, sans torsion ou traction, ni contact avec les parois chaudes de l'appareil. Il devra être changé lorsque la date de validité inscrite sur le tuyau sera atteinte ou dans tous les cas s'il est endommagé, s'il présente des craquelures.

- emmancher à fond le tuyau souple sur l'about annelé de l'appareil et du détendeur.
- glisser les colliers derrière les 2 premiers bossages des abouts et les serrer jusqu'à rupture de la tête de serrage.



- l'étanchéité sera vérifiée en suivant les indications du paragraphe G).

Belgique, Luxembourg, Pays-Bas, Royaume Uni, Irlande, Pologne, Portugal, Espagne, Italie, Norvège, Suède, Danemark, Finlande, République Tchèque, Slovénie, Slovaquie, Hongrie, Croatie, Roumanie, Bulgarie, Turquie, Grèce, Suisse :

L'appareil est équipé d'un about annelé. Il doit être utilisé avec un tuyau souple de qualité adaptée à l'utilisation du butane et du propane (tuyau fourni selon les pays). Sa longueur ne devra pas excéder 1,20 m. Il devra être changé s'il est endommagé, s'il présente des craquelures, lorsque les conditions nationales l'exigent ou selon sa validité. Ne pas tirer sur le tuyau ou le vriller. Le tenir éloigné des pièces pouvant devenir chaudes. Vérifier que le tube souple se développe normalement, sans torsion ou traction. L'étanchéité sera vérifiée en suivant les indications du paragraphe G).

Allemagne, Autriche :

L'appareil est livré avec le tuyau souple pré-monté en usine.

Cet appareil doit être utilisé avec un tuyau souple de qualité adaptée à l'utilisation du butane et du propane. Sa longueur ne devra pas excéder 1,50 m. Il devra être changé s'il est endommagé, s'il présente des craquelures, lorsque les conditions nationales l'exigent ou selon sa validité. Ne pas tirer sur le tuyau ou le vriller.

FR

FR

Le tenir éloigné des pièces pouvant devenir chaudes. Vérifier que le tube souple se développe normalement, sans torsion ou traction.

Raccordement du tuyau souple : utiliser 2 clés pour serrer le tuyau souple sur l'about gaz de l'appareil :

- ▶ une clé de 14 pour immobiliser le raccord d'entrée de l'appareil
- ▶ une clé de 17 pour serrer l'écrou du tuyau souple



L'étanchéité sera vérifiée en suivant les indications du paragraphe G).

f) Couvercle

Manipuler le couvercle avec précaution, notamment en cours de fonctionnement. Ne pas se pencher au dessus du foyer.

g) Essai d'étanchéité

- 1) Opérer à l'extérieur des locaux, en éloignant tous les matériaux inflammables. Ne pas fumer.
- 2) S'assurer que les manettes de réglage sont en position "OFF" (O).
- 3) Raccorder le tuyau souple selon e) ci-contre.
- 4) Visser le détendeur sur la bouteille de gaz.
- 5) Ne pas rechercher les fuites avec une flamme, utiliser un liquide détecteur de fuite gazeuse.
- 6) Mettre le liquide sur les raccords bouteille/détendeur/tuyau/appareil. Les manettes de réglage doivent rester en position "OFF" (O). Ouvrir le robinet de la bouteille de gaz.

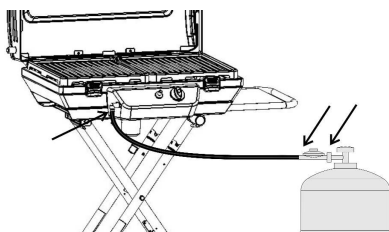

- 7) Si des bulles se forment, cela signifie qu'il y a des fuites de gaz.
- 8) Pour supprimer la fuite, serrer les écrous. Si une pièce est défectueuse, la faire remplacer. L'appareil ne doit pas être mis en service avant que la fuite ait disparu.
- 9) Fermer le robinet de la bouteille de gaz.

Important :

Ne jamais utiliser de flamme pour détecter une fuite de gaz. Il faut effectuer au moins une fois par an le contrôle et la recherche des fuites et à chaque fois qu'il y a changement de la bouteille de gaz.

h) Avant la mise en marche

Ne pas mettre l'appareil en marche avant d'avoir lu attentivement et compris toutes les instructions. S'assurer aussi :

- qu'il n'y a pas de fuites
- que les tubes venturi ne soient pas obstrués (exemple : toiles d'araignées).

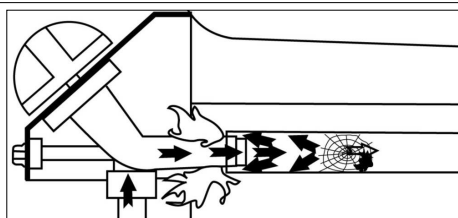

- que le tuyau n'est pas en contact avec des pièces pouvant devenir chaudes.

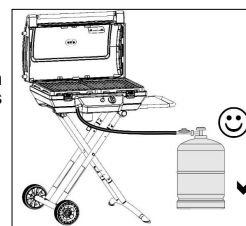

i) Allumage du brûleur (fig. 14)

Lire les points 1 à 5 avant de commencer par le point 1).

- 1) **Ne jamais allumer l'appareil couvercle fermé, mais toujours couvercle ouvert.**
- 2) S'assurer que la manette de réglage est en position "OFF" (O).
- 3) Ouvrir le robinet de la bouteille de gaz.
- 4) Appuyer et tourner la manette de réglage et la mettre en position **Plein débit** (4), puis appuyer immédiatement sur le bouton d'allumage (4) jusqu'au déclic (fig. 14). Si l'allumage ne se produit pas au premier déclic, appuyer 3 ou 4 fois si nécessaire.
- 5) Si le brûleur ne s'allume pas, ramener la manette de réglage en position "OFF" (O). Attendre 5 minutes avant de recommencer l'opération.

Important :

Si après le 2^{ème} essai, le brûleur ne s'allume pas, vérifier si les orifices de sortie du brûleur ainsi que le tube de brûleur ne sont pas obstrués.

j) Allumage manuel du grill

En cas de non fonctionnement de l'allumage automatique, mettre le bouton de réglage sur "OFF" (O). Enlevez une grille de cuisson. Présenter une allumette enflammée à proximité du brûleur puis appuyer sur la manette de réglage et la tourner dans le sens inverse des aiguilles d'une montre. La mettre en position **Plein débit** (4). Remettre en place la grille de cuisson.

k) Extinction du grill

Ramener la manette de réglage en position "OFF" (O), puis fermer le robinet de la bouteille de gaz.

l) Changement de la bouteille de gaz

- Opérer toujours dans un endroit bien aéré et jamais en présence d'une flamme, étincelle ou source de chaleur.
- Ramener la manette de réglage en position "OFF" (O) puis fermer le robinet de la bouteille de gaz.
- Dévisser le détendeur, vérifier la présence et le bon état du joint d'étanchéité.
- Mettre la bouteille pleine en place, revisser le détendeur en veillant à ne pas faire subir de contraintes de torsion ou de traction au tuyau.

m) Utilisation

Il est recommandé de porter des gants protecteurs pour manipuler des éléments particulièrement chauds.

Avant toute cuisson, préchauffer l'appareil environ 10 minutes sur position **Plein débit** (4) et couvercle fermé. Lors de la première utilisation, préchauffer environ 20 minutes, ceci afin d'enlever les odeurs de peinture des pièces neuves.

La vitesse de cuisson peut être modulée en fonction de la position de la manette de réglage : entre la position plein débit (4) et la position débit moyen (3).

Important : Ne pas verrouiller le système de fermeture du couvercle pendant la cuisson.

Pour réduire l'accroche de la nourriture sur les grilles de cuisson, avant de poser la nourriture, badigeonner légèrement les grilles de cuisson avec de l'huile alimentaire.

Pour réduire l'inflammation des graisses durant la cuisson, enlever le surplus de gras de la viande avant cuisson. Nettoyer le barbecue après chaque cuisson pour éviter l'accumulation de graisse et diminuer le risque d'inflammation.

Après la cuisson, fermer le couvercle et mettre l'appareil pendant environ 10 minutes sur position **Plein débit** (4) afin de permettre la combustion des résidus d'aliments ou de graisse sur la grille ou sur les tentes de protection du brûleur (effet d'autonettoyage).

Il est normal que la couleur de la flamme soit jaune.

Important :

S'il arrive, durant le fonctionnement de l'appareil que le brûleur s'éteigne, placer immédiatement la manette de réglage sur "OFF" (0). Ouvrir le couvercle et attendre 5 minutes afin de permettre l'évacuation du gaz non brûlé. Procéder une nouvelle fois à l'opération d'allumage uniquement après ce délai.

n) Nettoyage et entretien

- Ne jamais modifier l'appareil : toute modification peut se révéler dangereuse.
- Afin de maintenir votre appareil en parfait état de fonctionnement, il est recommandé de le nettoyer périodiquement (après 4 ou 5 utilisations).
- Attendre que l'appareil ait refroidi avant toute opération de nettoyage.
- Fermer la bouteille de gaz et dévisser le détendeur.
- Nettoyer le brûleur à l'aide d'une éponge humide (eau additionnée de produit pour la vaisselle). Au besoin utiliser une brosse en acier, humidifiée. Pour cela, enlever les grilles de cuisson.
- Vérifier que les trous de sortie du brûleur ne sont pas bouchés et laisser sécher avant réutilisation. Au besoin utiliser une brosse métallique pour déboucher les trous de sortie du brûleur.
- Si l'appareil n'a pas été utilisé pendant plus de 30 jours, vérifier également que des toiles d'araignées ne bouchent pas les orifices du tube de brûleur, ce qui peut conduire à une diminution de l'efficacité du gril ou à une inflammation dangereuse du gaz hors du brûleur.
- Nettoyer les orifices du tube Venturi ou le brûleur le cas échéant.
- Vérifier périodiquement l'état du tuyau et le changer s'il présente des signes de vieillissement ou des craquelures ou lorsque les conditions nationales l'exigent.
- En France si la date de péremption imprimée sur les tuyaux flexible est atteinte, le tuyau flexible doit être remplacé par un tuyau flexible conforme à la norme XP D 36-110.

N.B. : L'entretien fréquent du brûleur permet de le maintenir en bon état pour de nombreuses utilisations et

d'éviter leur oxydation prématurée, à cause notamment des résidus acides des grillades. L'oxydation du brûleur est toutefois un phénomène normal dans le temps et un brûleur oxydé qui fonctionne normalement ne doit pas être remplacé. Le remplacement du brûleur est nécessaire si son fonctionnement est incorrect : brûleur percé...

FR

- Parois du foyer, couvercle, grilles de cuisson, tableau de commande : nettoyer également périodiquement ces éléments à l'aide d'une éponge additionnée de produit à vaisselle. Ne pas utiliser de produits abrasifs.

- Grille de cuisson : vous pouvez nettoyer vos grilles de cuisson au lave vaisselle.

- Boîte à graisse : elle doit être vidée et nettoyée à l'aide d'une éponge additionnée de produit à vaisselle après chaque usage.

o) Stockage

- Fermer le robinet de la bouteille de gaz après chaque utilisation.

- Si vous entreposez votre barbecue à l'intérieur, débranchez l'alimentation de gaz.

- Si vous l'entreposez à l'extérieur, il est conseillé d'utiliser une housse de protection (voir chapitres accessoires).

- En cas de durée prolongée sans utilisation, il est recommandé d'entreposer l'appareil dans un endroit sec et abrité (ex : garage).

Pliage du barbecue et rangement

Attendre le refroidissement complet de l'appareil avant toute manipulation pour le rangement.

Débranchez l'alimentation de gaz.

Maintenez fermement le pied du barbecue à l'aide de votre pied, puis tirez la poignée de la tablette fixe de manière à extraire les axes "a" des crochets "b" (fig. 15). Tout en maintenant le pied du barbecue avec votre pied, abaissez la poignée (faites passer les crochets "b" au dessus des axes "a") jusqu'au pliage complet de l'appareil. (fig. 16).

Abaissez le levier de sécurité rouge dans la fente du support afin de verrouiller le pliage du support (fig. 11).

Afin d'éviter une détérioration du tuyau (pliage, torsion...), nous vous recommandons de le ranger comme indiqué sur les figures ci-dessous.



(Selon pays)

FR



Si vous ne souhaitez pas débrancher l'alimentation de gaz, assurez-vous que la bouteille de gaz est bien à droite de votre appareil pour éviter le coincement du tuyau dans le chariot lors du pliage.

(Selon pays)

p) Accessoires

ADG recommande l'utilisation systématique de ses barbecues à gaz avec des accessoires et pièces de rechange de marque Campingaz®. ADG décline toute responsabilité en cas de dommage ou de mauvais fonctionnement survenant du fait de l'utilisation d'accessoires et/ou pièces de rechange de marque différente.

q) Protection de l'environnement

Pensez à la protection de l'environnement ! Votre appareil contient des matériaux qui peuvent être récupérés ou recyclés. Remettez-le au service de collecte des déchets de votre commune et triez les matériaux d'emballage.

Anomalies

| Anomalies | Causes probables / remèdes | Anomalies | Causes probables / remèdes |
|---|---|---|--|
| Anomalies / remèdes Le brûleur ne s'allume pas | - Mauvaise arrivée du gaz - Détendeur ne fonctionne pas - Tuyau, robinet, tube venturi ou orifices du brûleur sont bouchés - Le tube venturi ne coiffe pas l'injecteur | La graisse s'enflamme d'une façon anormale | - Le système d'écoulement de la graisse est bouché. Le nettoyer. - Température du gril trop élevée: réduire le débit |
| Le brûleur a des ratés ou s'éteint | - Vérifier s'il y a du gaz - Vérifier le branchement du tuyau - Voir le S.A.V. | Le brûleur s'allume avec une allumette mais pas avec l'allumage « PIEZO » | - Bouton, fil ou électrode défectueux. Contrôler les jonctions du câble de l'allumeur - Contrôler l'état de la céramique et du câble de liaison - Voir le S.A.V. |
| Flammes soufflantes instables | - Bouteille neuve pouvant contenir de l'air. Laisser fonctionner et le défaut disparaîtra - Voir le S.A.V | Chaleur insuffisante | - Injecteur ou tube venturi bouchés - Voir le S.A.V. |
| Grand panache de flammes à la surface du brûleur | - Le porte injecteur est mal positionné dans le tube venturi. Repositionner le venturi. - le tube venturi est obstrué (ex: toiles d'araignées). Nettoyer le venturi - Voir le S.A.V | Fuite enflammée derrière le bouton de réglage | - Robinet défectueux - Arrêter l'appareil - Consulter le S.A.V. |
| Flamme à l'injecteur | - La bouteille est presque vide. Changer de bouteille et le défaut disparaîtra - Voir le S.A.V | Fuite enflammée sous la console | - Arrêter l'appareil - Fermer la bouteille - Voir le S.A.V. |

CONDITIONS D'APPLICATION DE LA GARANTIE

- Le produit bénéficie d'une garantie totale pièces et main d'œuvre de 2 (deux) ans à compter de sa date d'achat.
- La garantie s'applique lorsque le produit livré n'est pas conforme à la commande ou lorsqu'il est défectueux, dès lors que la réclamation est accompagnée d'une pièce justificative de la date d'achat (ex : facture, ticket de caisse) et d'une description du problème rencontré.
- Tout produit fonctionnant au gaz devra être séparé de la cartouche ou du cylindre auquel il est connecté avant d'être retourné à un centre de service après-vente agréé.
- Le produit sera soit réparé, remplacé ou remboursé - en tout ou partie. La garantie est nulle et ne s'applique pas lorsque le dommage est survenu du fait (i) d'un emploi ou stockage incorrect du produit, (ii) d'un défaut d'entretien du produit ou d'un entretien non-conforme aux instructions d'utilisation, (iii) de la réparation, modification, entretien du produit par un tiers non agréé, (iv) de l'utilisation de pièces de rechange qui ne seraient pas d'origine.
- **NOTA** : l'usage professionnel de ce produit est exclu de la garantie.
- Toute prise en charge pendant la période de garantie est sans incidence sur la date d'expiration de la garantie.
- Cette garantie n'affecte en rien les droits légaux du consommateur qui bénéficie en tout état de cause des conditions des articles 1604 et suivants et 1386.1 et suivants du Code Civil relatifs à la garantie légale.
- Consulter notre service consommateurs pour toute réclamation.

France

APPLICATION DES GAZ SA - Service téléphonique information consommateurs :
219, Route de Brignais - BP 55 - 69563 Saint Genis Laval - France
Tél : 33 (0)4 78 86 88 94 / Fax : 33 (0)4 78 86 88 38
E-mail : info.france@coleman.eu

Belgique, Luxembourg

COLEMAN BENELUX B.V., Minervum 7168 - 4817 ZN BREDA - Pays-Bas
Tél : +31-76-572 85 00 / Fax : +31-76-571 10 14

Suisse

CAMPINGAZ SUISSE SA - Tir-Fédéral 10 - 1762 GIVISIEZ - Suisse
Tél : +41 26 460 40 40 - Fax : +41 26 460 40 50
E-Mail: info@campingaz.ch

www.campingaz.com

Description

See Fig. 1 page 4

GB

| | |
|--|---|
| 1 - Lid 2 - Thermometer 3 - Extensions 4 - Adjustment levers 5 - Piezo ignition button 6 - Feet | 7 - Fixed shelf 8 - Collapsible side support 9 - Grease collection tray 10 - Hose connection |
|--|---|

Figures : see pages 4 to 7

Operation and maintenance



- **IMPORTANT:** Read these instructions for use carefully so as to familiarize yourself with the appliance before connecting it to its gas container. Keep these instructions for future reference.
- Use outdoors only
- Do not use charcoal or lava rock.
- Do not use an adjustable low pressure regulator. Use fixed regulators that comply with the European standard concerning them.
- Do not cover the bottom of the base with aluminium foil.
- Never put a metal plate, that has neither been designed nor recommended by Campingaz®, on (or in the place of) the cooking grids.

Follow these instructions carefully to avoid seriously damaging your barbecue.

a) FOR YOUR SAFETY

- Do not store or use petrol and other flammable liquids or vapours in the vicinity of this barbecue. If you smell gas:
 - 1) Close the valve of the cylinder
 - 2) Extinguish all naked flames
 - 3) Open the lid
 - 4) If the smell continues ,see "g. Checking for gas leaks" or immediately seek advice from your local retailer.
- Parts which are protected by the manufacturer or the manufacturer's representative must not be manipulated by the user.
- Close the gas container after use.

b) LOCATION

- This barbecue must only be used outdoors.
- **CAUTION:** accessible parts may get very hot. Keep young children away.
- There should be no combustible materials within a radius of approximately 60 cm around the barbecue
- Do not move the barbecue when alight.
- The appliance should be operated on a level surface.
- Estimated air offtake 2 m³/kW/h.

c) INSTALLATION

Check and remove all components from the box (Fig. 1-b and 2).

Installing the fixed shelf

Place your unit on a flat surface, with the lid facing down. Insert the fixed shelf according to Figure 3. Align the screw holes on the shelf with those on the barbecue. Tighten the 4 "A" screws (Fig. 4).

Wheel assembly

Mount the wheels on the axis of the collapsible support (8), as shown in Figure 5. Use the key provided to tighten the screws.

Installation of the extensions and feet

Place the collapsible support on a flat surface. Stand to the side of the support so that the red lever is located on your right, and the wheels are located opposite of you with the hollow of the black plate on top.

Extension assembly

Insert the 2 extensions (3) in the collapsible support as shown in Figure 6. Lock each extension by pressing the lock buttons "v".

Feet assembly

Insert the feet in the collapsible support as shown in Figure 7. Lock each foot by pressing the lock buttons "v".

Important: Make sure that the skids "p" of the feet are facing downwards (Fig. 8).

Installing the collapsible support on the barbecue

Place the barbecue upside down on the ground. Position yourself behind the barbecue (lid hinges facing you)

Position the collapsible support as shown in Figure 9. Make sure that all the wheels are located on your left, and that the red lever (11) is in front of you.

Insert the 2 "a" axes in the hooks (Fig. 9, step 1) of the vessel.

Unfold the support and place the left end between the hooks of the vessel (fig. 10). Insert the "C" axis and lock the nut by using the 2 keys provided (1 to hold the axis, the other to tighten the nut).

Fully fold the support into the product. Insert the tubes onto the elastic hooks "k" (Fig. 19). Lower the red safety lever into the slot of the support in order to lock the folding table (Fig. 11).

Unfolding the barbecue (fig. 13)

Place the barbecue in an upright position, on its wheels and blocks (Storage position - Fig. 18).

Release the red safety lever by pulling it toward you.

Place the barbecue back on the ground in a horizontal position.

Raise the handle of the fixed shelf to an upright position, firmly holding the feet of the barbecue with your foot (Fig. 13 - step 1).

When the barbecue is tilted about 45 degrees, firmly pull the handle towards you while keeping the feet of the barbecue on the ground (Fig. 13 - step 2). When the "b" hooks protrude beyond the support "a" axes, place the vessel by inserting the hooks on the axes (Fig. 13 - step 3).

Grease collection tray

Once you have unfolded the barbecue, install the grease collection tray under the grill (Fig. 12).

Sliding side shelf

Once you have unfolded the barbecue, pull the sliding shelf in order to put it into place.

d) GAS CYLINDER

This appliance can be used with a CAMPINGAZ® butane cylinder type 907.



It can also be used with other, larger, butane or propane cylinders (4.5 kg to 15 kg) and the appropriate low pressure regulator (consult your dealer).

- **France, Belgium, Luxembourg, United Kingdom, Ireland, Portugal, Spain, Italy, Greece** : butane 28-30 mbar / propane 37 mbar.
- **Netherlands, Czech Republic, Slovakia, Hungary, Slovenia, Norway, Sweden, Denmark, Finland, Switzerland, Bulgaria, Turkey, Romania, Croatia**: butane 30 mbar / propane 30 mbar.
- **Germany, Austria**: butane 50 mbar / propane 50 mbar.
- **Poland**: propane 37 mbar.

In South Africa (butane 2.8 kPa), use 9 kg butane cylinders with an appropriate low pressure 2.8 kPa regulator. Use the platform and hook at the bottom of trolley to hang your cylinder.

Always connect or replace the cylinder in a well-ventilated area, never in the presence of a flame, spark or heat source.

The height H of the bottle must be less than 70 cm regardless of the bottle's width or diameter D.

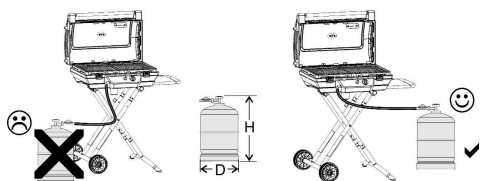

Place the cylinder to the right of the product to ensure proper unwinding of the tube and to avoid jamming it when folded.

e) HOSE

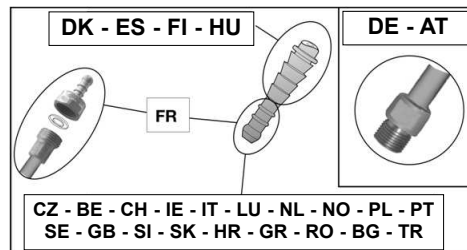

France

- The unit must be used with a flexible hose that meets the XPD-36-110 standards: a flexible hose that is to be fitted on rounded end-pieces on the side of the unit and the regulator, immobilized with clamps. Recommended length 1.25 m.

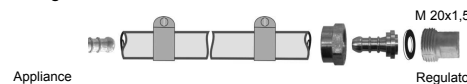

- Hose length should not exceed 1.25 meters and should be changed whenever it is damaged or cracked. Do not pull or pierce the hose. Keep away from any parts of the barbecue that get hot.
- slide the flexible hose onto the ringed tailpiece on both the barbecue and regulator as far as it will go.
- slide the collars behind the two first bosses on the tailpieces and tighten them until the tightening head breaks.



- Check for leaks following the instructions in paragraph g).

Belgium, Luxembourg, United Kingdom, Ireland, Portugal, Spain, Italy, Croatia, Greece, Netherlands, Czech Republic, Slovakia, Hungary, Slovenia, Norway, Sweden, Denmark, Finland, Bulgaria, Turkey, Romania, Poland, Switzerland:

The barbecue is equipped with a circular connector. It should be used with flexible hose (hose supplied according to country) that is suitable for use with butane and propane gas. Hose length should not exceed 1.20 metre. It should be replaced if it is damaged or cracked, when required by national regulations or at the end of the part lifecycle. Do not pull or pierce the hose. Keep away from any parts of the barbecue that get hot. Check that the flexible hose stretches out normally, without twisting or pulling. Check for leaks following the instructions in paragraph g).

Germany, Austria:

The unit comes with a flexible hose that is pre-assembled in the factory.

The barbecue should be used with flexible tubing that is suitable for use with butane and propane gas. Hose length should not exceed 1.50 metre. It should be replaced if it is damaged or cracked, when required by national regulations or at the end of the part lifecycle. Do not pull or pierce the tubing. Keep away from any parts of the barbecue that get hot. Check that the flexible hose stretches out normally, without twisting or pulling.

GB

Flexible tubing connection: to connect the tubing to the connector on the barbecue, tighten the nut on the tubing firmly but without excess force using the two wrenches provided:

- no. 14 wrench to tighten the connector
- no. 17 wrench to tighten the nut on the tubing

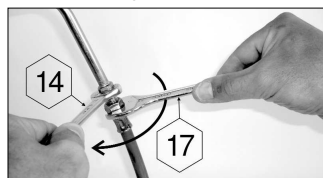

Check for leaks following the instructions in paragraph g.

f) LID

Handle the lid carefully, especially during operation. Do not lean over the base.

g) CHECKING FOR GAS LEAKS

- 1) Work outside, away from all sources of ignition. Do not smoke.
- 2) Make sure the control knobs are in the "off" (O) position.
- 3) Connect the flexible tubing to the connector and barbecue as described in part e).
- 4) Fit the regulator onto the gas cylinder in accordance with its instructions.
- 5) Use a gas leak solution to test for leaks. **Important:** never use a naked flame to check for gas leaks.
- 6) Apply the solution to the connections cylinder/regulator/ hose/ apparatus (the control knobs should remain closed: "off" position (O). Open the gas cylinder valve.

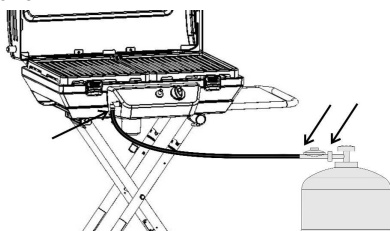

- 7) Bubbles in the gas leak solution indicate that there are gas leaks.
- 8) The leak can be stopped by tightening any hose connection or replacing any faulty component. The barbecue must not be used until the leak is stopped.
- 9) Close the valve on the gas cylinder.

Important:

Check for leaks at least once per year and each time the gas cylinder is replaced.

h) PRIOR TO USE

Never use the barbecue until the instructions have been read carefully and understood. Also, make certain that:

- there are no leaks
- the venturi tubes are not blocked (example: spider webs)

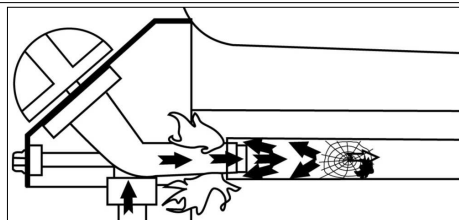

- the hose does not touch any components which may get hot.

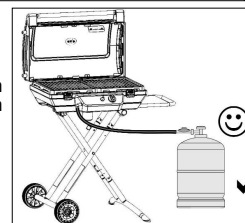

i) LIGHTING THE GRILL BURNERS (fig. 14)

Read steps 1 to 5 before beginning with step 1.

- 1) **Never light the barbecue with the lid closed, only with the lid open.**
- 2) Make sure the control knobs are in the "off" (O) position.
- 3) Open the gas cylinder valve.
- 4) Press one of the 2 control knobs and turn it to the full flow (⚡) position, then immediately press the igniter button (⚡) until you hear the click. Repeat 3 or 4 times if necessary until the burner is lit. If the burner fails to light, turn the control knob to the "off" position (O). Wait 5 minutes before repeating the operation.
- 5) As soon as the burner is lit, the other burner automatically lights when the second control knob is placed in the full flame (⚡) position without pushing the automatic igniter button again.

Important:

If the burner fails to light after the 2nd attempt, turn the control knob to the "off" position (O) and check that the burner outlets and venturi tubes are not blocked.

j) GRILL BURNER-MANUAL LIGHTING

If the automatic ignition should fail to operate, turn the control knob to the "off" position (O). Remove the cooking grate. Light a match and bring it close to a burner, then push in and turn the corresponding control knob anti-clockwise to the Full Flow position (⚡). Replace the cooking grate.

k) EXTINGUISHING THE GRILL

Return the control knobs to the "off" position (O), then close the cylinder valve.

l) REPLACING THE GAS CYLINDER

- Always work in a well ventilated area and never in the presence of a flame, spark or heat source.
- Return the control knobs in the "off" position (O) then close the cylinder valve.
- Remove the regulator, check that the sealing joint is in good condition.
- Put the full cylinder in place, refit the regulator, taking care not to apply stress to the hose. Check for gas leaks.

GB

m) OPERATION

It's recommended that protective gloves be worn to handle components which may be very hot.

Before cooking, preheat the barbecue for about 10 minutes in the **full flow** (4 🔥) position with the lid closed. When using the barbecue for the first time, preheat for about 20 minutes in the **full flow** (4 🔥) position, in order to eliminate the smell of paint from new components.

Cooking speed can be regulated via the adjustment buttons: between the full flow position (4 🔥) and medium flow position (3 🔥).

Important : Do not lock the lid's closure system during cooking.

In order to reduce food from sticking to the grilles, brush the grilles lightly with cooking oil prior to placing any food to be grilled.

In order to reduce the amount of grease catching fire while cooking, remove any surplus fat from the meat prior to placing it on the grille. Clean the barbecue after each use to prevent the accumulation of grease and the risk of it catching fire.

When you have finished cooking, close the lid and put the equipment on the full flow position (4 🔥) for about ten minutes to burn off any food bits or grease left on the grill or on the burner protection caps (self-cleaning effect).

A yellow flame when cooking is normal.

Important:

If the burners go out whilst you are using the barbecue, move the adjustment buttons to "off" immediately (0). Wait five minutes to allow the unburned gas to escape. Only carry out the lighting steps after this time.

n) CLEANING AND MAINTENANCE

- Never modify the barbecue: any modification may prove dangerous.
- In order to maintain your barbecue in perfect operating condition, it is recommended to clean it periodically (after 4 or 5 uses).
- Wait until the barbecue has cooled down before cleaning.
- Close the gas cylinder.
- The grill burners must be cleaned and checked every 3 months. Remove the entire burners and check that no dirt or spider webs block the venturi tubes openings, which may cause the burners to be less efficient or cause a dangerous gas fire outside the burner.
- Clean the top of the burners, as well as the sides and base, using a moist sponge (water with washing up liquid). If necessary, use a damp steel brush. To achieve this, remove the cooking grills and then the burner protection caps, using a screwdriver to loosen their holding screws.
- Check that the burner output holes are not blocked and leave them to dry before you use the barbecue again.
- Check that all burner outlets are clear and let dry before using again. If necessary, use a wire brush to unplug the burner outlets.
- Clean the orifices on the venturi jets or the burner if necessary.
- If you have not used the equipment for over a month, also check for spiders webs blocking the burner tube outlets, which could reduce the grill performance or cause gas to inflame dangerously away from the burner.
- Periodically check the condition of the hose and replace it if it shows signs of ageing or cracking or when required by local regulations.

- In France, if the expiration date printed on the hoses has been reached, the hose must be replaced with a flexible hose in compliance with Standard XP D 36-110.

N.B.: Frequent cleaning of the burners maintains them in good condition for many uses and prevents premature oxidation, notably due to acid residue from cooking. Oxidation of the grill burners are, however, normal.

South Africa: in case of burn back (ignition under the burner cap) switch the product off, allow it to cool down (approximately five minutes), then reignite the appliance. If the problem of burn back persists, then please contact your local Campingaz® representative.

- Base walls, lid, cooking grids, control panel:
Clean these elements from time to time using a sponge with washing up liquid. Do not use abrasive products.

- cooking grids:
Cooking grids can be washed in a dishwasher.

- Grease trap:
the trap must be emptied and cleaned with a sponge dipped in dishwasher detergent after each use.

o) STORAGE

- Close the gas cylinder valve after use.
- If you store your barbecue indoors, disconnect the gas cylinder and store the cylinder outdoors.
- If you store your barbecue outdoors, it is recommended that a protective cover be used.
- When not used for a long period of time, it is recommended that the barbecue be stored in a dry, sheltered place (eg: garage).

Folding the barbecue and storing

Wait for the barbecue to cool down completely before handling it to return it to its place of storage.

Disconnect the gas cylinder.

If you do not wish to disconnect the gas cylinder, be sure that the cylinder is on the right side of the product to avoid jamming the tube in the trolley when folded.

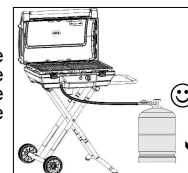

Firmly hold the base of the barbecue with your foot, then pull the handle of the fixed shelf in order to extract the "a" axes from the "b" hooks.

While holding the base of the barbecue with your foot, lower the handle (move the "b" hooks above the "a" axes) until the unit is completely folded (fig. 16).

Lower the red safety lever into the slot of the support in order to lock the folding table (Fig. 11).

To avoid damage to the hose (bending, torsion...), we recommend that you store the hose as shown in the figures below.

GB

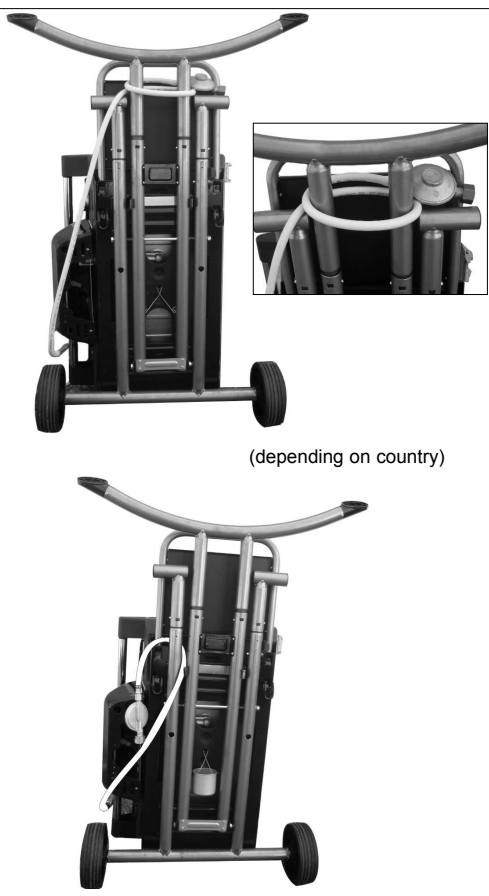

p) ACCESSORIES

ADG advises that its gas barbecues should systematically be used with accessories and replacement parts from Campingaz®. ADG accepts no responsibility for any damage or malfunction due to the use of accessories and/or replacement parts from other brands.

q) PROTECTING THE ENVIRONMENT

Think about protecting the environment! Your equipment contains materials which can be recovered or recycled. Hand them in to the waste collection service in your municipality and sort the packing materials.

GB

TROUBLE SHOOTING: you can expect years of useful service from your barbecue once it is properly assembled, adjusted and you have learned to operate it. Should you experience any difficulty, you might find solutions below.

| Problems | Probable causes / remedies | Problems | Probable causes / remedies |
|--|---|--------------------------------|---|
| Burner won't light | <ul style="list-style-type: none"> - Lack of gas supply - Regulator does not work - Hose, valve, jet, venturi tube or burner openings are blocked. - venturi tube not seated over jet | Fire at any connection | <ul style="list-style-type: none"> - Leaking connection - Turn off gas supply at cylinder immediately - Tighten connections and check for leaks - Contact After Sales Service |
| Burner "pops" or blows itself out | <ul style="list-style-type: none"> - Check gas supply - Check hose connections - Contact the After Sales Service | Incomplete flame around burner | <ul style="list-style-type: none"> - Defective or clogged burner: relocate the venturi. - Clogged jets: clean the venturi - Contact After Sales Service |
| Excessive flare-up | <ul style="list-style-type: none"> - Grill temperature too high: lower flame - Grease drain system is clogged clean. | Lack of Heat | <ul style="list-style-type: none"> - Clogged jet or venturi tube - Contact After Sales Service |
| Burner lights with a match, but not with the "PIEZO" igniter | <ul style="list-style-type: none"> - Faulty igniter, wire or electrode - Check igniter cable connections - Check condition of electrode and connection wire - Contact the After Sales Service | Fire behind control knob | <ul style="list-style-type: none"> - Defective tap unit - Turn off gas supply at cylinder immediately - Contact After Sales Service |
| | | Fire under control panel | <ul style="list-style-type: none"> - Turn off gas supply at cylinder immediately - Contact After Sales Service |

TERMS OF APPLICATION OF THE GUARANTEE

- The product is covered by a total parts and labor warranty for a period of 2 (two) years from its purchase date.
- The warranty applies to products that do not conform to the order or that are defective.
- Within the guarantee period, the product shall be either repaired, replaced or reimbursed - in full or in part.
- Liability to Buyer under a claim shall in no event exceed the price of the product.
- The warranty is null and void and does not apply should the damage arise from (i) abuse of the products (ii) failure to operate and maintain the products in accordance with the instructions of use (iii) repair, service, alteration or modification of the product by unauthorized third parties (iv) original parts are not used. The warranty is excluded in case of professional use.
- Proof of the purchase date (ie. invoice, till receipt) and claim report are required to obtain a free warranty service.
- Do not return the appliance with the gas container (cylinder or cartridge) fitted; ensure it is dismantled before sending back. Service under the guarantee does not affect the expiry date of the warranty.
- All other claims including for damages resulting from this warranty are excluded unless ADG's liability is legally mandatory.
- This guarantee in no way affects a Buyer's statutory rights. In the event of difficulty, please contact the Local Customer Service in your country. List of contacts is available in this leaflet.

CONSUMER SERVICE

In case of continued difficulty, please contact your local retailer who will give you details of the nearest After Sales Service point, or call the Campingaz® Customer Service at:

COLEMAN UK LTD - Gordano Gate Wyndham Way - Portishead - BRISTOL BS20 7GG - ENGLAND
 Tel: 01275 845 024 - Fax: 01275 849 255

WARNING: Due to our policy of continual product development, the company reserves the right to alter or modify this product without prior notice.

www.campingaz.com

DESCRIZIONE

Vedere la Fig. 1 a pagina 4

IT

| | |
|--|---|
| 1 - Coperchio 2 - Termometro 3 - Estensioni 4 - Leve regolatrici 5 - Pulsante accensione piezoelettrica 6 - Piedi | 7 - Ripiano fisso 8 - Supporto laterale pieghevole 9 - Vassoio di raccolta grasso 10 - Raccordo flessibile |
|--|---|

Schemi: consultare le pagine 4 e 7

FUNZIONAMENTO E MANUTENZIONE



- Consultare le avvertenze prima dell'uso.
- Utilizzare esclusivamente all'aperto.
- Non utilizzare carbone di legna o pietra lavica.
- Non utilizzare regolatori di pressione variabili. Utilizzare valvole di regolazione fissa conformi alla norma europea in materia di coperture.
- Non ricoprire il fondo della vaschetta con carta di alluminio.
- Non mettere piastre metalliche non ideate o non raccomandate da Campingaz®, sulla o al posto della griglie di cottura.

IL MANCATO RISPETTO DI QUESTE REGOLE DI UTILIZZAZIONE PUO' COMPORTARE UN GRAVE DETERIORAMENTO DEL VOSTRO APPARECCHIO.

a) PER LA VOSTRA SICUREZZA

- Non immagazzinare e non utilizzare benzina o altri liquidi o vapori infiammabili nelle vicinanze dell'apparecchio.
- Qualora avvertite odore di gas:
 - 1) Chiudere il rubinetto della bombola del gas
 - 2) Spegnere qualsiasi fiamma
 - 3) Aprire il coperchio
 - 4) Se l'odore dovesse persistere, rivolgetevi immediatamente al vostro rivenditore.
- Le parti protette dal fabbricante o dal suo mandatario non devono essere manipolate dall'utilizzatore.
- Dopo l'uso, chiudere il recipiente di raccolta del gas.

b) DOVE UTILIZZARE IL BARBECUE

- Questo apparecchio deve essere utilizzato esclusivamente all'aria aperta.
- **ATTENZIONE:** alcune parti esposte possono riscaldarsi. Tenere lontano dalla portata dei bambini.
- Nessun materiale combustibile deve trovarsi ad una distanza inferiore a 60 cm dall'apparecchio.
- Non spostare l'apparecchio durante l'uso.
- Utilizzare l'apparecchio su di una superficie perfettamente piana.
- Prevedere un ricambio d'aria di 2m³/h.

c) MONTAGGIO

Controllare ed estrarre tutti i componenti dalla scatola (Fig. 1-b e 2).

Installazione del ripiano fisso

Posizionare l'unità su una superficie piana, con il coperchio rivolto verso il basso. Inserire il ripiano fisso conformemente alla Figura 3. Allineare i fori per le viti presenti sul ripiano con quelli presenti sul barbecue. Serrare le 4 viti "A" (Fig. 4).

Gruppo ruote

Montare le ruote sull'asse del supporto del supporto pieghevole (8), come mostrato nella Figura 5. Utilizzare la chiave in dotazione per serrare le viti.

Installazione delle estensioni e dei piedi

Posizionare il supporto pieghevole su una superficie piana. Stare al lato del supporto in modo che la leva rossa si trova sulla vostra destra, e le ruote si trovano di fronte a voi con il cavo della banda nera sulla parte superiore.

Gruppo estensione

Inserire le 2 estensioni (3) nel supporto pieghevole come mostrato nella Figura 6. Fissare ciascuna estensione premendo i pulsanti di bloccaggio "v".

Gruppo piedi

Inserire i piedi nel supporto pieghevole come mostrato nella Figura 6. Fissare ciascun piede premendo i pulsanti di bloccaggio "v".

Importante: verificare che i pattini "p" dei piedi siano rivolti verso il basso (Fig. 8).

Installazione del supporto pieghevole sul barbecue

Posizionare il barbecue capovolto a terra. Posizionarsi dietro il barbecue (con le cerniere del coperchio rivolte verso se stessi).

Posizionare il supporto pieghevole come mostrato nella Figura 9.

Verificare che tutte le ruote siano alla propria sinistra e che la leva rossa (11) sia di fronte.

Inserire i 2 assi "a" nei ganci (Figura 9, fase 1) del contenitore.

Aprire il supporto e posizionare l'estremità sinistra tra i ganci del vassoio (fig. 10). Inserire l'asse "C" e bloccare il dado utilizzando le 2 chiavi in dotazione (1 per tenere fermo l'asse, l'altra per serrare il dado).

Chiudere completamente il supporto nel prodotto. Inserire i tubi sui ganci elastici "k" (Fig. 19). Abbassare la leva di sicurezza rossa nella scanalatura del supporto allo scopo di bloccare il piano pieghevole (Fig. 11).

IT

Apertura del barbecue (fig. 13)

Posizionare il barbecue in posizione verticale, sulle sue ruote e blocchi (Posizione di conservazione - Fig. 18). Rilasciare la leva di sicurezza rossa tirandola verso se stessi.

Porre la parte posteriore del barbecue a terra in posizione orizzontale.

Sollevare la maniglia del ripiano fisso e porla in posizione verticale, mantenendo fermamente i piedi del barbecue con il piede (Fig. 13 - fase 1).

Una volta che il barbecue sia inclinato di circa 45 gradi, tirare fermamente la maniglia verso se stessi mantenendo i piedi del barbecue a terra (Fig. 13 - fase 2).

Quando i ganci "b" sporgono oltre gli assi "a" del supporto, collocare il contenitore inserendo i ganci sugli assi (Fig. 13 - fase 3).

Vassoio di raccolta grasso

Una volta aperto il barbecue, installare il vassoio di raccolta grasso sotto la griglia (Fig. 12).

Ripiano laterale scorrevole

Una volta aperto il barbecue, tirare il ripiano scorrevole allo scopo di porlo in posizione.

d) LA BOMBOLA DEL GAS

Questo apparecchio può essere usato con le bombole butano CAMPINGAZ®, tipo 907.



Può anche essere usato con altre bombole più grandi di butano o di propano (4,5 kg, 15 kg) e i regolatori di pressione appropriati (consultare il rivenditore):

- **Francia, Belgio, Lussemburgo, Inghilterra, Irlanda, Portogallo, Spagna, Italia, Grecia:** butano 28-30 mbar / propano 37 mbar.
- **Olanda, Norvegia, Svezia, Danimarca, Finlandia, Svizzera, Repubblica Ceca, Ungheria, Slovenia, Slovacchia, Bulgaria, Turchia, Romania, Croazia:** butano 30 mbar / propano 30 mbar.
- **Germania, Austria:** butano 50 mbar / propano 50 mbar.
- **Polonia:** propano 37 mbar.

Per collegare o sostituire la bombola, effettuare questa operazione sempre in un luogo aerato e mai vicino ad una fiamma, ad una scintilla o ad una fonte di calore.

L'altezza H della bombola deve essere di almeno 70 cm indipendentemente dalla larghezza o dal diametro D della bombola.

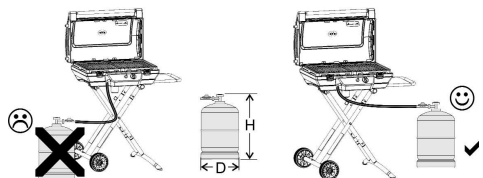

Sistemare la bombola a destra del prodotto in modo da poter svolgere completamente il tubo ed evitare che rimanga incastrato durante la piegatura.

e) IL TUBO

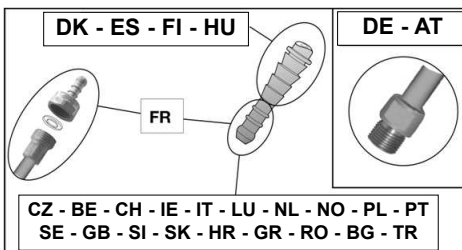

Francia

L'unità deve essere usata con un tubo flessibile che sia conforme agli standard XPD-36-110: un tubo flessibile che deve essere montato su raccordi terminali smussati lateralmente all'unità e sul regolatore, fissati mediante fascette di fissaggio.

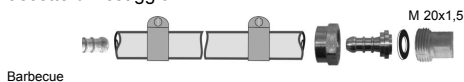

La sua lunghezza non dovrà superare 1,25 m. Non tirare il tubo e non perforarlo. Verificare che il tubo flessibile si sviluppi normalmente, senza torsioni o trazioni, né contatto con le pareti calde dell'apparato. Esso dovrà essere sostituito al sopraggiungere della data di scadenza, o in caso di danno e presenza di screpolature.

- calettare a fondo il tubo flessibile sul terminale ondulato dell'apparato e della valvola di riduzione.
- far scivolare le fasce dietro alle prime 2 protuberanze dei terminali e stringerle fino alla rottura della testa di serraggio.



la tenuta sarà verificata seguendo le indicazioni del paragrafo g).

Belgio, Lussemburgo, Inghilterra, Irlanda, Portogallo, Spagna, Italia, Croazia, Grecia, Olanda, Norvegia, Danimarca, Finlandia, Repubblica Ceca, Ungheria, Slovenia, Slovacchia, Bulgaria, Turchia, Romania, Polonia, Svizzera:

L'apparecchio è dotato di un'estremità anellata: deve essere utilizzato con un tubo flessibile di qualità adatta all'uso del butano e del propano (tubo flessibile fornito in base al paese). La sua lunghezza non dovrà essere superiore a 1,20 m.

Dovrà essere sostituito se è danneggiato o se presenta delle screpolature. Non tirare il tubo e non perforarlo. Tenerlo lontano dagli elementi che possono diventare caldi.

Verificare che il tubo flessibile si sviluppi normalmente, senza torsioni o trazioni.

la tenuta sarà verificata seguendo le indicazioni del paragrafo g).

Germania, Austria:

L'unità è dotata di un tubo flessibile pre-assemblato in fabbrica.

Questo apparecchio deve essere utilizzato con un tubo flessibile di qualità adatta all'uso del butano e del propano. La sua lunghezza non dovrà superare 1,50 m. Dovrà essere sostituito se è danneggiato, se presenta delle crepe, quando le condizioni nazionali lo impongono o a seconda della sua validità. Non tirare il tubo e non

IT

perforarlo. Tenerlo lontano dagli elementi che possono diventare caldi.

Collegamento del tubo flessibile: per collegare il tubo all'estremità dell'apparecchio, stringere forte il dado del tubo, senza esagerare, con le 2 chiavi previste:

- chiave 14 per bloccare l'estremità
- chiave 17 per avvitare il dado del tubo

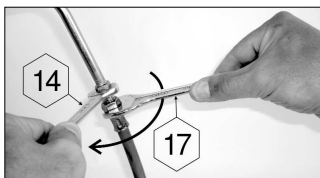

f) IL COPERCHIO

Maneggiare il coperchio con precauzione, in particolare durante l'uso. Non sporgersi sul focolare.

g) PROVE DI TENUTA

- 1) Eseguire il controllo all'aperto, allontanando tutti i materiali infiammabili. Non fumare.
- 2) Assicurarsi che le manopole di regolazione siano sulla posizione "OFF" (O).
- 3) Inserire a fondo le estremità del tubo flessibile sul portagomma del regolatore di pressione e del barbecue (situato dietro al pannello di comando). L'applicazione di acqua saponata sui portagomma facilita l'inserimento del tubo.
- 4) Avvitare il regolatore di pressione sulla bombola del gas.
- 5) Non cercare le fughe di gas con la fiamma, utilizzare un liquido rivelatore delle fughe di gas.
- 6) Mettere il liquido sui raccordi della bombola / regolatore di pressione / tubo / apparecchio (le manopole di regolazione devono restare chiuse : posizione "OFF" (O). Aprire il rubinetto della bombola del gas.

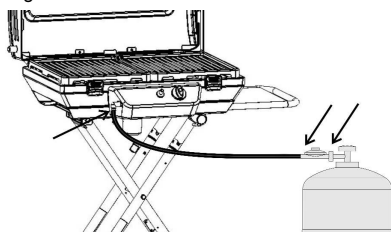

- 7) Il formarsi di bollicine sta ad indicare che vi sono fughe di gas.
- 8) Per sopprimere la fuga di gas, stringete eventualmente il dado di fissaggio del regolatore di pressione alla bombola dopo esservi assicurati della presenza e del buono stato della guarnizione, oppure inserite a fondo il tubo all'estremità. Se un pezzo risultasse difettoso, farlo sostituire. L'apparecchio non deve essere rimesso in funzione fino a quando la fuga di gas non sia stata eliminata.
- 9) Chiudere il rubinetto della bombola del gas.

IMPORTANTE:

Non utilizzare mai delle fiamme per individuare una fuga di gas. Si consiglia di effettuare il controllo e la ricerca di fughe almeno una volta all'anno e ogni qual volta venga sostituita la bombola del gas.

h) PRIMA DELLA MESSA IN FUNZIONE

Non mettere in funzione l'apparecchio senza aver letto attentamente queste istruzioni ed averle comprese a fondo. Assicurarsi inoltre:

- che non vi siano fughe di gas
- che i tubi venturini non siano ostruiti (ad esempio: ragnatele)

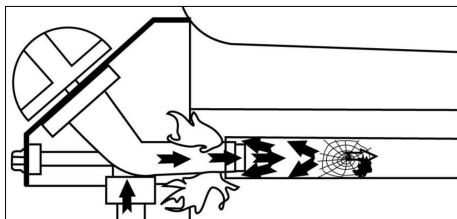

- che il tubo non sia in contatto con parti che possono surriscaldarsi.

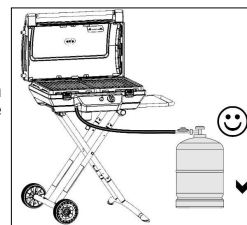

i) ACCENSIONE DEI BRUCIATORI DEL GRILL (fig. 14)

Leggere i punti da 1 a 5 prima di cominciare dal punto 1.

- 1) **Non accendere mai l'apparecchio con il coperchio chiuso, ma sempre con il coperchio aperto.**
- 2) Assicurarsi che le 2 manopole di regolazione siano sulla posizione "OFF" (O).
- 3) Aprire il rubinetto della bombola del gas.
- 4) Premere su una delle 2 manopole di regolazione e metterla in posizione di MASSIMA EROGAZIONE (☿), poi premere subito sul pulsante d'accensione (⚡) fino allo scatto. Se l'accensione non avviene al primo scatto, premere 3 o 4 volte se necessario. Se il bruciatore non si accende, rimettere la manopola di regolazione in posizione "OFF" (O). Aspettare 5 minuti prima di ripetere l'operazione.
- 5) Non appena il bruciatore si accende, l'accensione dell'altro bruciatore avviene automaticamente dopo che la seconda manopola di regolazione verrà aperta in posizione di MASSIMA EROGAZIONE (☿) e senza che sia necessario premere sul bottone di accensione automatica.

IMPORTANTE : Se dopo il secondo tentativo, il bruciatore non si sarà acceso, verificare che gli orifizi di uscita del bruciatore ed i tubi del bruciatore non siano ostruiti.

j) ACCENSIONE MANUALE DEL BRUCIATORE DEL BARBECUE

Nell'eventualità in cui l'accensione automatica non dovesse funzionare, mettere il pulsante di regolazione in posizione "OFF" (O). Rimuovere la griglia di cottura. Togliere la griglia di cottura in modo da liberare l'accesso alla superficie dei bruciatori. Aprire una manopola di regolazione in posizione di MASSIMA EROGAZIONE (☿). Avvicinare un fiammifero acceso al relativo bruciatore. Riposizionare la griglia di cottura.

k) ESTINZIONE DEL BARBECUE

Riportare la manopola di regolazione in posizione "OFF" (O), poi chiudere il rubinetto della bombola del gas.

l) CAMBIO DELLA BOMBOLA DEL GAS

- Operare sempre in un ambiente ben aerato e mai in presenza di fiamme, scintille o altre fonti di calore.
- Rimettere le manopole di regolazione in posizione "OFF" (O), quindi chiudere il rubinetto della bombola del gas.
- Svitare il regolatore di pressione, assicurarsi della presenza e del buono stato della guarnizione di tenuta.
- Mettere la bombola piena al suo posto, riavvitare il regolatore di pressione facendo attenzione a non forzare il tubo.

m) USO

Si raccomanda di indossare guanti da lavoro per maneggiare elementi particolarmente caldi.

Prima di ogni operazione di cottura, preriscaldare l'apparecchio per circa 10 minuti sulla posizione di MASSIMA EROGAZIONE (☛ 🔥) e con il coperchio chiuso. Al momento della prima utilizzazione, preriscaldare per circa 20 minuti al fine d'eliminare l'odore di vernice tipico delle parti nuove.

La velocità di cottura può essere regolata in funzione della posizione dei pulsanti di regolazione : fra la posizione a pieno flusso (☛ 🔥) e quella a flusso medio (🔥).

Importante :
Importante: non bloccare il sistema di chiusura del coperchio durante la cottura.

Prima di posare gli alimenti da cuocere sul grill di cottura, ungere leggermente lo stesso con olio alimentare in modo da evitare che gli alimenti " si attacchino ".

Togliere l'eccesso di grasso della carne prima della cottura, in modo da ridurre la combustione dei grassi. Per evitare l'accumulo di grasso e diminuire il rischio di combustione, pulire il barbecue dopo ogni cottura.

Dopo la cottura, chiudere il coperchio e regolare l'apparecchio, per circa 10 minuti, in posizione Massima Erogazione (☛ 🔥) per consentire la combustione dei residui di cibo o di grasso rimasti sulla griglia o sulle tende di protezione dei bruciatori (effetto autopulente).

È NORMALE CHE IL COLORE DELLA FIAMMA DIVENTI ARANCIONE DURANTE LA COTTURA.

Importante :
Qualora, durante il funzionamento dell'apparecchio, si spegnessero i bruciatori, girare immediatamente le manopole di regolazione su "OFF" (O). Attendere 5 minuti, al fine di permettere l'espulsione del gas non bruciato, per poi procedere un'altra volta all'operazione di accensione, da effettuarsi a seguito di tale attesa.

n) PULIZIA E MANUTENZIONE

- Non modificare mai l'apparecchio: qualsiasi modifica può essere pericolosa.
- Attendere che l'apparecchio si sia raffreddato prima di iniziare qualsiasi operazione di pulizia.
- Chiudere la bombola del gas e svitare il regolatore di pressione.
- Bruciatore del grill : ogni tre mesi, il bruciatore deve essere pulito e controllato. Togliere il bruciatore completo, controllare se nella parte inferiore dei tubi venturi vi sono delle ragnatele...

- Questo procedimento è necessario anche se l'apparecchio non è stato utilizzato per più di un mese.
- Sporczia o ragnatele possono produrre una diminuzione del calore o un'accensione pericolosa del gas fuori dal bruciatore.
- Pulire la parte superiore del bruciatore ed il fondo della vaschetta con una spugna umida (acqua con detersivo per stoviglie). Se è il caso, utilizzare una paglietta inumidita. Per far ciò, togliere le griglie di cottura, smontare le tende di protezione dei bruciatori estraendo con un cacciavite le relative viti di fissaggio.
- Verificare che i fori di uscita dei bruciatori non siano ostruiti e fare asciugare prima di riutilizzare. Se necessario, utilizzare una spazzola metallica per liberare i fori di uscita del bruciatore.
- Sistemare il bruciatore del barbecue sulla vaschetta.
- Pulire i fori del tubo venturi o, se necessario, il bruciatore.
- Verificare regolarmente lo stato del tubo e sostituirlo se presenta segni d'invecchiamento o fessure o se le norme nazionali lo richiedono.
- In Francia, alla data di scadenza stampata sul tubo flessibile, si deve procedere alla sostituzione di tale tubo con un tubo flessibile conforme alla norma XP D 36-110.

N.B.:Una frequente manutenzione dei bruciatori consente di conservarli in buono stato più a lungo evitandone l'ossidazione precoce causata, tra l'altro, dai residui acidi dei cibi cotti sulla griglia. Tuttavia, con il passare del tempo, l'ossidazione dei bruciatori è un fenomeno normale e non occorre sostituire un bruciatore ossidato che funzioni normalmente. La sostituzione del bruciatore è necessaria se il suo funzionamento non è corretto o se il bruciatore è forato.

- PARETI DEL FOCOLARE COPERCHIO, GRIGLIE DI COTTURA, PANNELLO DI COMANDO :

Pulire anche questi elementi periodicamente utilizzando una spugna e del detersivo liquido per stoviglie. Non utilizzare prodotti abrasivi.

- GRIGLIE DI COTTURA :

È possibile pulire le griglie di cottura in lavastoviglie.

- SCATOLA DI RACCOLTA DEL GRASSO :

Va svuotata e pulita, dopo ogni uso, con una spugna intrisa di detersivo per i piatti.

o) SISTEMAZIONE DOPO L'USO

- Chiudere il rubinetto della bombola del gas dopo ogni uso.
- Se conservate il vostro barbecue al coperto, staccate l'alimentazione del gas.
- Se lo conservate all'aperto, si consiglia di utilizzare una fodera di protezione (vedere il capitolo accessori).
- Nel caso in cui si preveda di non usare l'apparecchio per lungo tempo, si raccomanda di riporre il barbecue in un luogo asciutto e riparato (es : un garage).

Riporre l'apparecchio

Prima di manipolarlo o di rimetterlo al suo posto, aspettare che l'apparecchio si sia completamente raffreddato.

Tenere ferma la base del barbecue con il piede, quindi tirare la maniglia del ripiano fisso allo scopo di estrarre gli assi "a" dai ganci "b" (fig. 15).

Mantenendo ferma la base del barbecue con il piede, abbassare la maniglia (spostare i ganci "b" al di sopra degli assi "a") fino a quando l'unità sia completamente piegata (fig. 16).

Abbassare la leva di sicurezza rossa nella scanalatura del supporto allo scopo di bloccare il piano pieghevole (Fig. 11).

IT

Per evitare danni al tubo (flessione, torsione ...), si consiglia di memorizzare, come mostrato nelle figure seguenti.



(A seconda del paese)



Qualora non desideraste staccare l'alimentazione del gas, Assicuratevi che la bombola sia correttamente sistemata a destra del prodotto per evitare che il tubo rimanga bloccato dentro il carrello durante la piegatura.

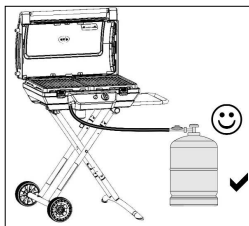

p) ACCESSORI

ADG consiglia di utilizzare sistematicamente i barbecue a gas con accessori e pezzi di ricambio di marca Campingaz®. ADG declina qualunque responsabilità per eventuali anomalie o danni dovuti all'utilizzazione di accessori e/o pezzi di ricambio di altre marche.

q) TUTELA DELL'AMBIENTE

Pensate a proteggere l'ambiente ! Il vostro apparecchio contiene materiali riciclabili o recuperabili. Depositatelo presso il servizio di raccolta degli scarti del vostro comune e differenziate gli imballaggi.

Anomalie / rimedi

| Anomalie | Probabile causa Rimedi | Anomalie | Probabile causa Rimedi |
|--|--|---|---|
| I bruciatore non si accende | <ul style="list-style-type: none"> - Bruciatore incrostato : da pulire - Arrivo irregolare del gas - Il regolatore di pressione non funziona - Il tubo, il rubinetto, l'iniettore, il tubo venturi o gli orifici del bruciatore sono ostruiti - Il tubo venturi non calza bene sull'iniettore | Fughe di gas o fiamme a livello del raccordo | <ul style="list-style-type: none"> - Tenuta difettosa del raccordo - Interrompere subito l'erogazione del gas |
| Il bruciatore perde colpi o si spegne : | <ul style="list-style-type: none"> - Verificare che vi sia del gas - Verificare il collegamento del tubo - Rivolgersi al Servizio Assistenza | Circuito di fiamme non uniforme | <ul style="list-style-type: none"> - Bruciatore difettoso o ostruito : Riposizionare il venturi. - Iniettori ostruiti : Pulire il venturi. - Rivolgersi al Servizio Assistenza |
| Il grasso si infiamma in modo anormale | <ul style="list-style-type: none"> - Temperatura del grill troppo alta : abbassare il fuoco - Il sistema di eliminazione del grasso è ostruito : pulirlo | Calore insufficiente | <ul style="list-style-type: none"> - Iniettore o tubi venturi ostruiti - Rivolgersi al Servizio Assistenza |
| Il bruciatore si accende con un fiammifero ma non con l'accensione "PIEZO" | <ul style="list-style-type: none"> - Pulsante, filo o elettrodo difettosi - Controllare le saldature del cavo del dispositivo di accensione - Controllare lo stato della ceramica e del cavo di collegamento | Fughe di gas o fiamme dietro la manopola di regolazione | <ul style="list-style-type: none"> - Rubinetto difettoso - Spegner l'apparecchio - Rivolgersi al Servizio Assistenza |
| | | Fughe di gas o fiamme sotto il pannello di regolazione | <ul style="list-style-type: none"> - Spegner l'apparecchio - Chiudere la bombola del gas - Rivolgersi al Servizio Assistenza |

CONDIZIONI D'APPLICAZIONE DELLA GARANZIA

- Il prodotto gode di una garanzia totale pezzi e manodopera di 2 (due) anni a decorrere dalla data dell'acquisto.
- La garanzia si applica quando il prodotto consegnato non è conforme all'ordine o è difettoso e quando il reclamo è accompagnato da un documento comprovante la data dell'acquisto (ad es. : fattura, scontrino) nonché da un descrittivo del problema riscontrato.
- Prima di essere rispediti al servizio assistenza competente, i prodotti funzionanti con gas dovranno essere separati dalla cartuccia o dalla bombola alla quale sono collegati.
- Il prodotto oggetto del reclamo verrà riparato, sostituito o rimborsato, in tutto o in parte.
- La garanzia non è valida e non si applica quando il danno è conseguente (i) ad un uso o ad una conservazione non conforme del prodotto, (ii) ad un difetto di manutenzione del prodotto o ad una manutenzione non conforme alle istruzioni, (iii) alla riparazione, modifica, manutenzione del prodotto da parte di terzi non autorizzati, (iv) all'uso di pezzi di ricambio non originali.
- **NOTA** : l'uso del prodotto in ambito professionale è escluso dalla garanzia.
- La presente garanzia non influisce sui diritti legali del consumatore.
- La garanzia non incide sui diritti legali del consumatore.
- Il nostro Servizio Consumatori si tiene a disposizione per qualunque reclamo.

Se non riuscite a risolvere il problema, contattate il rivenditore che vi indicherà il Servizio Assistenza più vicino al vostro domicilio, oppure telefonate al Servizio Informazioni Consumatori CAMPINGAZ®:

CAMPING GAZ ITALIA Srl - Via Ca' Nova, 11 - 25010 Centenaro di Lonato (BS) - ITALIA
Tel: 39 (0)30 999 21 / Fax: 39 (0)30 910 31 72

SERVIZIO ASSISTENZA TECNICA: 800 111147

CAMPINGAZ SA - Service clientèle - Tir-Fédéral 10 - 1762 GIVISIEZ - Svizzera
Tel: +41 26 460 40 40 - Fax: +41 26 460 40 50
E-Mail: info@campingaz.ch

www.campingaz.com

Omschrijving

Zie fig. 1 blz. 4

NL

| | |
|--|---|
| 1 - Deksel 2 - Thermometer 3 - Verlengstukken 4 - Instelhefboom 5 - Piezo-ontstekingsknop 6 - Poten | 7 - Vaste zijtafel 8 - Inklapbare zijsteun 9 - Vetopvangschaal 10 - Slangkoppeling |
|--|---|

Aanzichten: zie bladzijde 4 en 7

Gebruik en onderhoud



- **BELANGRIJK:** Lees deze gebruiksaanwijzing aandachtig om het apparaat beter te leren kennen voordat u de cartouche aansluit. Bewaar deze gebruiksaanwijzing altijd op een vaste plaats zodat u deze kunt raadplegen indien dit nodig is.
- Dit apparaat mag enkel buiten ruimtes gebruikt worden.
- Gebruik geen houtskool of van de lavastenen.
- Gebruik geen regelbare drukregelaar. Gebruik reduceerventielen met vaste regeling conform de betreffende Europese wetgeving.
- Leg geen aluminiumfolie op de brander huisbodem.
- Leg op de Bakplaten nooit een metalen plaat die niet door Campingaz® is ontworpen of aanbevolen.

DOOR HET NIET NALEVEN VAN DEZE GEBRUIKSAANWIJZINGEN KAN UW TOESTEL ERNSTIG BESCHADIGD WORDEN.

a) VOOR UW VEILIGHEID

Bewaar of gebruik geen benzine of andere ontvlambare vloeistoffen of gasen in de buurt van het toestel.

Indien u gas ruikt :

- 1) Draai dan de kraan van de gasfles dicht.
 - 2) Doof alle vlammen.
 - 3) Open het deksel.
 - 4) Indien u nog steeds gas ruikt, raadpleeg § g of raadpleeg dan onmiddellijk uw dealer.
- De door de fabrikant of zijn vertegenwoordiger beveiligde onderdelen mogen door de gebruiker niet gemanipuleerd worden.
 - Sluit de gascilinder na gebruik.

b) PLAATS VAN GEBRUIK

- Dit toestel mag uitsluitend buiten gebruikt worden.
- **LET OP :** bepaalde onderdelen kunnen heel heet zijn. Denk om de kinderen.
- Er mogen zich binnen een straal van 60 cm rond het toestel geen brandbare materialen bevinden.
- Verplaats het toestel niet terwijl het brandt.
- Gebruik het toestel op een horizontale ondergrond.
- Benodigde toevoer van verse lucht : 2 m³ /kW /Uur.

c) MONTAGE

Neem alle onderdelen uit de doos en controleer ze (fig. 1-b en 2).

Het vaste zijtafel installeren

Zet uw eenheid op een vlakke ondergrond met het deksel naar onderen. Zet het vaste zijtafel erin zoals weergegeven in figuur 3. Breng de schroefopeningen in het schap in lijn met die in de barbecue. Draai de 4 schroeven "A" aan (fig. 4).

De wielen monteren

Zet de wielen op de as van de inklapbare steun (8), zoals weergegeven in figuur 5. Gebruik de meegeleverde sleutel om de schroeven aan te draaien.

Verlengstukken en poten installeren

Zet de inklapbare steun op een vlakke ondergrond. Staan aan de zijde van de steun, zodat de rode hendel bevindt

zich aan uw rechterhand, en de wielen liggen tegenover van u met de holte van de zwarte plaat bovenop.

Verlengstukken monteren

Steek de 2 verlengstukken (3) in de opklapbare steun zoals weergegeven in figuur 6. Vergrendel elk van de verlengstukken door op de vergrendelingsknoppen "v" te drukken.

Poten monteren

Steek de poten in de opklapbare steun zoals weergegeven in figuur 7. Vergrendel elk van de poten door op de vergrendelingsknoppen "v" te drukken.

Belangrijk: Zorg ervoor dat de uiteinden "p" van de poten naar beneden wijzen (fig. 8).

De opklapbare steun op de barbecue monteren

Zet de barbecue ondersteboven op de grond. Ga zelf achter de barbecue staan (scharnieren van het deksel naar u toe gericht)

Stel de opklapbare steun op zoals weergegeven in figuur 9. Zorg dat alle wielen links van u staan en dat de rode hefboom (11) zich tegenover u bevindt. Steek de 2 assen "a" in de hoeken (fig. 9, stap 1) aan de bak.

Klap de steun uit en plaats het linkerdeel tussen de hoeken aan de bak (fig. 10). Steek as "C" erin en draai de moer met behulp van de 2 meegeleverde sleutels aan (1 om de as tegen te houden, de ander om de moer aan te draaien).

Klap de steun helemaal in. Plaats de buizen op de klemveren "k" (fig. 19). Duw de rode veiligheidshefboom naar beneden in de sleuf in de steun om de uitklaptafel te vergrendelen (fig. 11).

De barbecue uitklappen (fig. 13)

Zet de barbecue rechtop op zijn wielen en blokken (opslagstand - fig. 18).

Maak de rode veiligheidshendel los door hem naar u toe te trekken.

Zet de barbecue horizontaal terug op de grond.

Zet de handgreep van het vaste zijtafel in verticale stand en houd daarbij de poten van de barbecue met uw voet krachtig tegen (fig. 13 - stap 1).

Terwijl de barbecue ongeveer 45 graden schuin staat, de hefboom krachtig naar u toe trekken en daarbij de poten van de barbecue stevig op de grond houden (fig. 13 - stap 2).

Terwijl de haken "b" buiten de assen "a" van de steun uitsteken de bak plaatsen door de haken op de assen te zetten (fig. 13 - stap 3).

Vetopvangschaal

Zodra u de barbecue hebt uitgeklaapt, installeert u de vetopvangschaal onder de grill (fig. 12).

Inschuifbare zijtafel

Zodra u de barbecue hebt uitgeklaapt trekt u het tafeltje uit om hem op zijn plaats aan te brengen.

d) GASFLES

Dit toestel kan gebruikt worden met CAMPINGAZ® butaangasflessen type 907.



Het kan tevens gebruikt worden met grotere butaan- of propaangasflessen (4,5 kg, 15 kg ...) en met de bijpassende drukregelaars (raadpleeg uw verkoper):

- **Frankrijk, België, Luxemburg, Verenigd Koninkrijk, Ierland, Portugal, Spanje, Italië, Griekenland:** butaan 28-30 mbar, propaan 37 mbar.

- **Nederland, Noorwegen, Zweden, Denemarken, Finland, Zwitserland, Hongarije, Slovenië, Slowakije, Tsjechische Republiek, Bulgarije, Turkije, Roemenië, Kroatië :** butaan 30 mbar, propaan 30 mbar.

- **Duitsland, Oostenrijk:** butaan 50 mbar, propaan 50 mbar.

- **Polen:** propaan 37 mbar.

Gebruik in Zuid-Afrika (butaan 2.8 kPa) butaancilinders van 9 kg met een geschikte lagedrukregelaar met 2.8 kPa. Gebruik het platform en de haak aan de onderkant van de kar om uw cilinder op te hangen.

De gasfles moet vervangen of aangesloten worden op een goed ventilerende plaats waar zich geen vlammen, vonken of warmtebronnen mogen bevinden.

De hoogte H van de fles moet minder zijn dan 70 cm afgezien van de breedte of de diameter D van de fles.

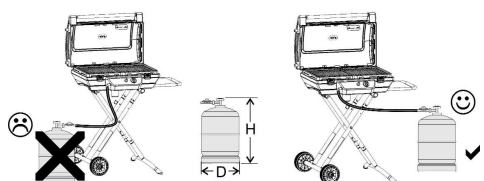

Plaats de fles rechts van het product en zorg ervoor dat u de slang correct afrolt en bij het buigen niet afklemt.

e) SLANG

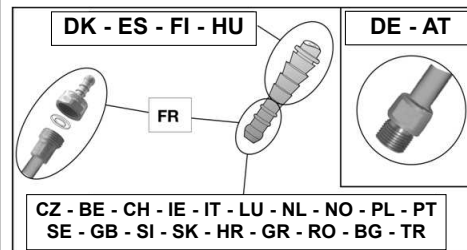

Frankrijk

De eenheid moet worden gebruikt met een flexibele slang die aan de norm XPD-36-110 voldoet: Een flexibele slang die zowel aan de kant van de eenheid als van de regelaar op afgeronde eindstukken moet zijn bevestigd en met klemmen vastgezet moet zijn.

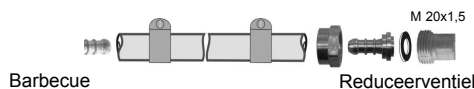

De slang mag niet langer dan 1,25 m zijn.

Controleer of de slang niet gespannen staat of gedraaid is en niet in contact komt met de warme delen van het toestel. De gas slang moet worden vervangen als de vervaldatum op de slang is bereikt of als deze beschadigd is of barstjes vertoont.



De dichtheid moet worden gecontroleerd aan de hand van de aanwijzingen in paragraaf g).

België, Luxemburg, Nederland, Verenigd Koninkrijk, Ierland, Polen, Portugal, Spanje, Italië, Noorwegen, Zweden, Denemarken, Finland, Hongarije, Slovenië, Slowakije, Kroatië, Tsjechische republiek, Bulgarije, Turkije, Roemenië, Griekenland, Zwitserland:

Het apparaat is uitgerust met een ringkop-einde. Het dient gebruikt te worden met een gas slang geschikt voor butaan- of propaangas (slang wordt per land geleverd). De slang mag niet langer dan 1,20 m zijn.

De slang moet vervangen worden indien ze beschadigd is of barsten vertoont, wanneer de nationale voorschriften dit vereisen of volgens haar geldigheid. Controleer of de slang niet gespannen staat of gedraaid is. Laat de slang nooit onderdelen raken die heet kunnen worden.

De dichtheid moet worden gecontroleerd aan de hand van de aanwijzingen in paragraaf g).

Duitsland, Oostenrijk:

De eenheid wordt geleverd met een flexibele slang die in de fabriek is voormonteerd.

Het gebruik van een flexibele gas slang geschikt voor butaan of propaangas is voorgeschreven.

De slang mag niet langer dan 1,50 m zijn. De slang moet vervangen worden indien ze beschadigd is of barsten vertoont, wanneer de nationale voorschriften dit vereisen of volgens haar geldigheid.

Controleer of de slang niet gespannen staat of gedraaid is. Laat de slang nooit onderdelen raken die heet kunnen worden.

NL

Aansluiting van de slang: de slang aan het kopeinde van het apparaat aansluiten door de moer stevig, maar niet te strak, aan te draaien met behulp van 2 passende sleutels:

- Nr 14 moersleutel om het kopeinde te blokkeren.
- Nr 17 moersleutel om de moer van de slang vast te draaien.

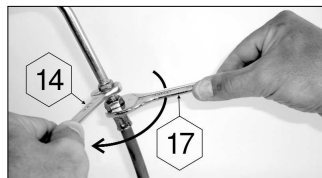

De dichtheid moet worden gecontroleerd aan de hand van de aanwijzingen in paragraaf g).

f) DEKSEL

Hanteer het deksel voorzichtig, vooral als het toestel brandt. Niet over het grillhuis buigen.

g) DICHTHEIDSTET

- 1) Deze test moet buiten worden uitgevoerd, uit de buurt van ontvlambare materialen. Niet roken.
- 2) Plaats de barbecue op een vlak oppervlak en ga na of de regelknoppen zich wel degelijk op de stand "OFF" (O) bevinden.
- 3) Schuif de uiteinden van de slang op de gaspilaar van het de drukregelaar en op die van de barbecue (achter het bedieningspaneel). Door zeepwater op de gaspilaren aan te brengen gaat dit gemakkelijker.
- 4) Schroef de drukregelaar op de gasfles.
- 5) Probeer nooit een lek op te sporen met behulp van een vlam, gebruik hiervoor een speciale vloeistof voor het opsporen van gaslekken.
- 6) Breng de vloeistof aan op de plaatsen aangegeven op de schets (de regelknoppen moeten gesloten blijven : stand OFF - (O)). Open de kraan van de gasfles.

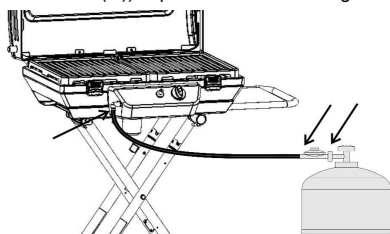

- 7) De vorming van luchtballen wijst op gaslekken.
- 8) Om het lek te dichten eventueel de bevestigingsschroef van de drukregelaar op de fles goed vastschroeven nadat u de aanwezigheid en de goede staat van de pakking gecontroleerd heeft, ofwel de slang verder op de gaspilaar schuiven. Beschadigde onderdelen onmiddellijk laten vervangen. Het toestel mag niet gebruikt worden zolang er gas blijft ontsnappen.
- 9) Draai de kraan van de gasfles dicht, schroef de drukregelaar los.

BELANGRIJK:

Gebruik nooit vuur om een gaslek op te sporen. Eventuele gaslekken moeten minstens eenmaal per jaar gecontroleerd en opgespoord worden en telkens bij het aansluiten van een nieuwe gasfles.

h) VOOR DE INGEBRUIKNAME

Het toestel niet in gebruik nemen vooraleer alle instructies gelezen te hebben. Zorg er ook voor:

- dat er geen gas ontsnapt
- dat de venturi-buisjes niet verstopt zijn (bijv. door spinnenwebben)

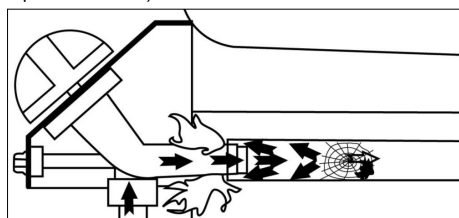

- dat de slang niet in contact staat met onderdelen die heet kunnen worden.

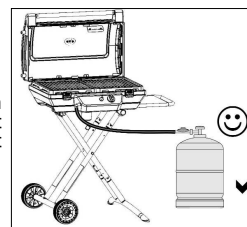

i) DE BRANDERS VAN DE BARBECUE AANSTEKEN (fig. 14)

Lees de punten 1 tot 5 door vooraleer met punt 1 te beginnen.

- 1) **DE BARBECUE STEEDS AANSTEKEN MET OPEN DEKSEL.**
- 2) Controleer of de regelknoppen (5) op de stand "OFF" (O) staan.
- 3) Open de kraan van de gasfles.
- 4) Druk een van de regelknoppen in en draai die op de stand "MAXIMUM" (4); druk daarna onmiddellijk op de ontstekingsknop (4) tot u een klik hoort. Indien de brander niet bij de eerste klik gaat branden, de ontstekingsknop opnieuw « enige keren » indrukken. Indien de brander nog steeds niet brandt, draai dan de regelknop opnieuw op de stand "OFF" (O). Wacht 5 minuten vooraleer opnieuw te beginnen.
- 5) Zodra de brander brandt, kan de andere brander automatisch aangestoken worden door de 2de regelknop op de stand "MAXIMUM" (4) te plaatsen zonder dat het daarbij nodig is de ontstekingsknop in te drukken.

BELANGRIJK : Indien de brander na de tweede poging nog steeds niet brandt, ga dan na of de gasaanvoeringen van de brander of de venturibuisjes niet verstopt zijn. Vooraleer de lade uit te nemen, steeds de kraan van de gasfles dichtdraaien en de drukregelaar van de kraan losschroeven.

j) MANUELE ONTSTEKING

Controleer of de instelknoppen op OFF-stand staan (O). Verwijder het grillrooster.

Haal het rooster weg zodat er een vrije toegang ontstaat tot de oppervlakte met de branders. Open een afstelknop en zet deze op de positie VOLLEDIG VOLUME (4). Houd een aangestoken lucifer voor de betreffende brander. Plaats het grillrooster terug.

k) DE BARBECUE DOVEN

Breng de regelknoppen in de stand "OFF" (O) en sluit vervolgens de kraan van de gasfles.

l) VERVANGING VAN DE GASFLES

- Vervang de gasfles steeds op een goed ventilerende plaats waar zich geen vlammen, vonken of warmtebronnen bevinden.
- Draai de ergelknop op de drukregelaar naar de "OFF"-stand (O) en sluit vervolgens de kraan van de gasfles.
- Schroef de drukregelaar los en ga na of het rubberdje op zijn plaats zit en in goede staat verkeert.
- Breng de volle gasfles aan, schroef de drukregelaar opnieuw vast en let er hierbij op dat de slang niet geforceerd wordt.

m) GEBRUIK

Het is raadzaam hittebestendige handschoenen te gebruiken bij het hanteren van de hete onderdelen.

Laat het toestel voor elk gebruik 10 minuten branden op de stand "MAXIMUM" (4) en met gesloten deksel. Voor de eerste ingebruikneming ongeveer 20 minuten laten voorverwarmen om alle verfguren van de nieuwe onderdelen te verwijderen.

De baksnelheid kan worden aangepast met de stand van de regelknoppen: tussen de volledig open stand (4) en de half open stand (5).

Belangrijk:

het sluitsysteem van het deksel niet vergrendelen terwijl u bakt.

Om te voorkomen dat de etenswaren op de bakroosters vastbakken en aankoeken kunt u de roosters met een beetje slaolie insmeren.

Om te voorkomen dat het vet tijdens het bakken vlamvat, kunt u voor het bakken het overtollige vet van het vlees verwijderen. Maak de barbecue na elk gebruik schoon om vetophoping te voorkomen en zo de kans op vlamvatten te verminderen.

Als u klaar bent met bakken, sluit u het deksel en zet u het toestel ongeveer 10 minuten op volle stand (4) om alle voedings- of vetresten op het rooster of op de beschermnetjes van de brander volledig te verbranden (zelfreinigend effect).

HET IS NORMAAL DAT DE VLAM TIJDENS HET GRILLEN ORANJE WORDT.**Belangrijk:**

Als een van de branders uitgaat, terwijl het toestel in werking is, zet dan de instelknoppen meteen op "OFF" (O). Wacht 5 minuten om het niet-verbrande gas te laten ontsnappen. Voer nogmaals de handelingen uit om de barbecue aan te steken, uitsluitend nadat u hebt gewacht.

n) REINIGING EN ONDERHOUD

- Breng nooit wijzigingen aan uw toestel aan Dit zou gevaar met zich kunnen meebrengen.
- WEGNEEMBARE LADE : Om de goede werking van uw toestel te blijven garanderen, is het raadzaam de lade regelmatig (om de 4 a 5 keer) te reinigen.
- Wacht voor het reinigen steeds totdat het toestel is afgekoeld. Draai de kraan van de gasfles dicht en schroef de drukregelaar los. Verwijder de lade en reinig de bovenzijde van de brander, de wanden en de bodem met een in water en wat afwasmiddel gedompelde

spons. Indien nodig een natgemaakte stalen borstel gebruiken. Hiervoor verwijdert u het bakrooster, demonteert u met behulp van een schroevendraaier de beschermnetjes van de branders door de schroeven, die ze vasthouden, los te maken.

- Controleer of de gaatjes van de brander niet verstopt zijn en laat hem drogen vooraleer opnieuw te gebruiken. Gebruik indien nodig een metalen borstel om de gaatjes van de brander te ontstoppen.
- Wanneer het toestel meer dan 30 dagen niet wordt gebruikt, moet u eveneens nakijken of er geen spinnenwebben zitten voor de openingen van de brander.
- Hierdoor kan de grill minder goed werken of kan het gas buiten de brander gevaarlijk ontvlammen.
- Maak zo nodig de openingen van de venturi-buizen of de brander schoon.
- Controleer regelmatig de staat van de slang en vervang deze bij tekenen van slijtage of barstjes en telkens wanneer vereist door de nationale regelgeving.
- In Frankrijk moeten de slang en alle koppelingen overeenkomstig de norm XP D 36-110 worden vervangen zodra de vervaldatum, vermeld op de slang, is bereikt.

N.B. Door de branders regelmatig schoon te maken, houdt u ze in een goede staat, kunt u de barbecue heel dikwijls gebruiken en voorkomt u vroegtijdig roesten, wat hoofdzakelijk wordt veroorzaakt door zuurresten van geroosterd vlees. Na verloop van tijd is de oxidatie van branders echter een normaal fenomeen. Een geoxideerde brander die goed werkt, moet niet worden vervangen. Vervanging van de brander is slechts noodzakelijk bij abnormale werking.

Gebruik in Zuid-Afrika: In geval van terugbranding (ontsteking onder de branderdop), schakel het product uit, laat deze (circa vijf minuten) afkoelen en schakel het apparaat opnieuw in. Als de terugbranding zich opnieuw voordoet, neem contact op met uw lokale Campingaz®-handelaar.

- WANDEN VAN HET GRILLHUIS, DEKSEL ROOSTERS, BEDIENINGSPANEEL

Deze onderdelen ook regelmatig schoonmaken met een spons en wat afwasmiddel. Gebruik geen schurende producten.

- BAKPLATEN

U kunt uw bakroosters reinigen in de vaatwasser.

- VETPOT

Hij moet na elk gebruik leeggemaakt en gereinigd worden met een spons die gedrenkt is in afwasmiddel.

o) OPBERGEN

- De kraan van de gasfles na elk gebruik dichtdraaien.
- Indien u uw barbecue binnen opbergt, verwijder dan de gas slang.
- Indien u uw toestel buiten opbergt, is het raadzaam een beschermende hoes te ghebruiken.
- Indien het toestel tijdens een lange periode niet gebruikt wordt, is het raadzaam de branderlade weg te nemen en deze op een droge en beschutte plaats op te bergen (vb. : garage).

Bergen

Laat het barbecue helemaal afkoelen voordat u het opbergt.

Houd de onderkant van de barbecue met uw voet krachtig tegen, trek dan aan de hefboom van de vaste zijtafel om de assen "a" uit de hoeken "b" te trekken (fig. 15).

Terwijl u de onderkant van de barbecue met uw voet tegenhoudt, de hefboom omlaag duwen (verplaats de hoeken "b" tot boven de assen "a") tot de barbecue helemaal is ingeklapt (fig. 16).

NL

Duw de rode veiligheidshefboom naar beneden in de sleuf in de steun om de uitklaptafel te vergrendelen (fig. 11).

Om beschadiging van de pijp (buiging, torsie ...) te vermijden, raden wij u aan de slang vast te maken, zoals in de onderstaande figuren.



(Afhankelijk van het land)



Als u de gastoevoer niet wilt loskoppelen, verzeker u dan dat de fles effectief rechts zit van het product om te verhinderen dat de slang tijdens het buigen afgeklemd wordt in de kar.

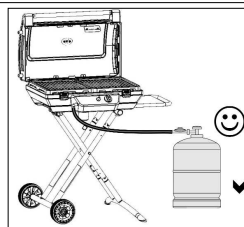

p) ACCESSOIRES

ADG adviseert zijn gasbarbecues systematisch te gebruiken met accessoires en onderdelen van het merk Campingaz®. ADG wijst elke aansprakelijkheid af in geval van beschadiging of slechte werking ten gevolge van het gebruik van accessoires en/of onderdelen van een ander merk.

q) BESCHERMING VAN HET MILIEU

Denk aan de bescherming van het milieu! Uw apparaat bevat materialen die ingezameld of gerecycled kunnen worden. Breng het naar de milieustraat in uw gemeente en scheidt de verpakkingsmaterialen.

NL

| Storingen | Mogelijke oorzaken/actie | Storingen | Mogelijke oorzaken/actie |
|--|---|--|--|
| De brander gaat niet aan | - Slechte gastoevoer - de drukregelaar werkt niet - De slang, de kraan, de VENTURI-buis of de gaatjes van de brander zijn verstopt - De VENTURI-buis bedekt niet het inspuitsmondstuk | Het vet slaat op abnormale wijze in vlam | - Het vetafvoersysteem is verstopt. Reinigen - De temperatuur van de grill is te hoog: een lagere stand kiezen |
| De brander werkt onregelmatig of gaat uit | - Controleer dat gas wordt aangevoerd - Controleer de aansluiting van de slang - Raadpleeg de klantenservice | De brander is met een lucifer aan te krijgen, maar niet met de elektronische aansteker | - Foutieve knop, bedrading of elektrode - Controleer de aansluitingen van de kabel van de aansteker - Controleer de staat van de ceramiek elementen en van de verbindingkabel - Raadpleeg de klantenservice |
| Onregelmatige lawaaijerige vlam | - Nieuwe gasfles: kan lucht bevatten. Laten branden, het probleem lost zich vanzelf op - Raadpleeg de klantenservice | Vlammend lek bij het verbindingstuk | - Lek verbindingstuk - De gastoevoer onmiddellijk afsluiten - Raadpleeg de klantenservice |
| Grote vlammen aan het oppervlak van de brander | - De inspuitsmondstuksteun zit verkeerd in de VENTURI-buis. Plaats de venturi-buis opnieuw. - De VENTURI-buis is verstopt (bij voorbeeld: spinnewebben). Maak de venturi-buis schoon. - Raadpleeg de klantenservice | Onvoldoende hitte | - Verstopt inspuitsmondstuk of VENTURI-buis - Raadpleeg de klantenservice |
| Vlam bij het inspuitsstuk | - De gasfles is bijna leeg. De gasfles vervangen: het probleem lost zich vanzelf op - Raadpleeg de klantenservice | Vlammend lek achter de regelknop | - Foutieve kraan - Het apparaat stoppen - Raadpleeg de klantenservice |
| | | Vlammend lek onder het bedieningspaneel | - Het apparaat stoppen - De gasfles sluiten - Raadpleeg de klantenservice |

TOEPASSINGSVOORWAARDEN VAN DE GARANTIE

- Op het product zit volledige garantie van onderdelen en arbeidskracht gedurende 2 (twee) jaar vanaf de datum van aankoop.
- De garantie is van toepassing wanneer een geleverd product niet conform de bestelling is of wanneer het defect is,
- Binnen de garantieperiode zal het produkt worden gerepareerd, vervangen of worden terugbetaald - in zijn geheel of voor een gedeelte.
- De garantie is niet geldig en is niet van toepassing wanneer de schade ontstaan is door (i) onjuist gebruik of onjuiste opslag van het product, (ii) gebrek aan onderhoud van het product of onderhoud dat niet in conform is aan de gebruiksinstructies, (iii) reparatie, wijziging, onderhoud van het product door niet erkende derde personen, (iv) het gebruik van niet-originele reserveonderdelen.
- **NOTA BENE:** professioneel gebruik van dit product valt niet onder de garantie.
- Een bewijs van aankoop (factuur of kassabon) zijn noodzakelijk voor afhandeling onder garantie.
- Ieder product dat op gas werkt moet gescheiden worden van de vulling of van de cylinder waarmee het verbonden is, voordat deze teruggezonden wordt naar het erkende reparatiecentrum.
- Deze garantie heeft geen invloed op de wettelijke rechten van de consument.
- De behandeling van het product tijdens de garantieperiode heeft geen gevolgen voor de vervaldatum van de garantie.
- Raadpleeg onze klantenservice in geval van klachten.

Indien u de storing niet zelf kunt oplossen, neemt u dan contact op met uw dealer die u de dichtstbijzijnde klantenservice afdeling zal opgeven of neem contact op met Campingaz®:

COLEMAN BENELUX B.V. Minervum 7168 - 4817 ZN BREDA - NEDERLAND
Tel: +31 76 572 85 00 Fax: + 31 76 571 10 14

www.campingaz.com

Descrição

Consulte a Fig. 1 na página 4

PT

| | |
|---|---|
| 1 - Tampa 2 - Termómetro 3 - Extensões 4 - Botões de controle 5 - Botão de ignição Piezo 6 - Pés | 7 - Prateleira fixa 8 - Mesa de apoio lateral desdobrável 9 - Compartimento para gordura 10 - Conexão da mangueira |
|---|---|

Vistas: consulte as páginas 4 e 7

Utilização e manutenção



- Antes de utilizar, ler as instruções
- Utilizar apenas ao ar livre.
- Não utilizar carvão de madeira ou pedras de lava.
- Não utilizar nenhum redutor regulável. Utilizar as válvulas de regulação fixa em conformidade com a norma europeia que os abrange.
- Não cobrir o fundo da fomalha com papel alumínio.
- Não pôr nenhuma placa metálica que não tenha sido concebida ou recomendada por Campingaz®, sobre ou em vez das grelhas de cozedura.

CASO NÃO RESPEITE AS REGRAS DE UTILIZAÇÃO PODE PROVOCAR GRAVES ETERIORAÇÕES NO VOSSO APARELHO.

a) PARA VOSSA SEGURANÇA

Não armazenar nem utilizar gasolina ou outros líquidos ou vapores inflamáveis na proximidade do aparelho. No caso de cheiro a gás :

- 1) Fechar a torneira da garrafa de gás
- 2) Desligar todas as chamas vivas
- 3) Abrir a tampa
- 4) Se o cheiro persistir, ver § g ou informar-se junto do vendedor

- As partes protegidas pelo fabricante ou respetivo mandatário não devem ser manipuladas pelo utilizador.
- Fechar o recipiente de gás depois da utilização.

b) LUGAR DE UTILIZAÇÃO

- Este aparelho só deve ser utilizado no exterior.
- **ATENÇÃO** : as partes acessíveis podem ficar muito quentes. Mantenha as crianças afastadas.
- Nenhum material combustível se deve encontrar num raio de 60 cm ao redor do aparelho.
- Não deslocar o aparelho durante o funcionamento.
- Utilizar o aparelho num terreno bastante plano.
- Prever um débito de ar novo de 2 m³/kW/h.

c) MONTAGEM

Verifique e retire todos os componentes da caixa (Fig. 1-b e 2).

Instalação da prateleira fixa

Coloque o aparelho sobre uma superfície plana, com a tampa virada para baixo. Insira a prateleira fixa de acordo com a Figura 3. Alinhe os orifícios dos parafusos na prateleira com os do barbecue. Aperte os 4 parafusos "A" (Fig. 4).

Montagem das rodas

Monte as rodas no eixo do suporte rebatível (8), conforme apresentado na Figura 5. Utilize a chave fornecida para apertar os parafusos.

Instalação das extensões e pés

Coloque o suporte rebatível sobre uma superfície plana.

Fique ao lado do suporte de modo que a alavanca vermelha está localizado à sua direita, e as rodas estão localizados em frente de você com o oco da placa preta em cima.

Montagem das extensões

Insira as 2 extensões (3) no suporte rebatível conforme apresentado na Figura 6. Fixe cada extensão pressionando os botões de bloqueio "v".

Montagem dos pés

Insira os pés no suporte rebatível conforme apresentado na Figura 7. Fixe cada pé pressionando os botões de bloqueio "v".
 Importante: certifique-se de que as partes rolantes "p" dos pés estão viradas para baixo (Fig. 8).

Instalação da mesa de apoio lateral desdobrável

Coloque o barbecue no chão, virado para baixo. Posicione-se atrás do barbecue (com as dobradiças da tampa viradas para si). Posicione a mesa de apoio lateral revatível conforme apresentado na figura 9
 Certifique-se de que todas as rodas estão localizadas do seu lado esquerdo e o botão vermelho (11) está à sua frente.
 Insira os 2 eixos "a" nos ganchos (Fig. 9, passo 1) do recipiente.
 Desdobre o suporte e coloque a extremidade esquerda entre os ganchos do recipiente (Fig. 10). Insira o eixo "C" e fixe a porca utilizando as 2 chaves fornecidas (1 para fixar o eixo, a outra para apertar a porca).

Dobre completamente o suporte no produto. Insira os tubos nos ganchos elásticos "k" (Fig. 19). Baixe o botão de segurança vermelho para dentro da ranhura do suporte para bloquear a mesa desdobrável (Fig. 11).

Desdobrar o barbecue (fig. 13)

Coloque o barbecue na posição vertical, sobre as respectivas rodas e bloqueios (posição de Armazenamento - Fig. 18). Solte o botão vermelho de segurança (12) puxandoa para si.
 Volte a colocar o barbecue no chão na posição horizontal.

Levante a pega da prateleira fixa para a posição vertical enquanto segura firmemente os pés do barbecue com o

seu pé (Fig. 13, passo 1). Quando o barbecue apresentar uma inclinação de cerca de 45 graus, puxe a alavanca com firmeza na sua direcção sem deixar que os pés do barbecue saiam do chão (Fig. 13, passo 2). Quando os ganchos "b" sobressaírem dos eixos "a" do suporte, coloque o recipiente inserindo os ganchos nos eixos (Fig. 13, passo 3).

Compartimento para gordura

Uma vez desdobrado o barbecue, instale o compartimento para gordura por baixo do barbecue (Fig. 12).

Mesa de apoio lateral desdobrável

Uma vez desdobrado o barbecue, puxe a mesa de apoio lateral desdobrável até encaixar no lugar.

d) GARRAFA DE GÁS

O aparelho pode ser utilizado com os garrafas de butano CAMPINGAZ®, tipo 907.



Pode também ser utilizado com outras garrafas maiores de butano ou propano (4,5 kg, 15 kg) e os redutores adequados (consulte o seu revendedor):

- França, Bélgica, Luxemburgo, Reino Unido, Irlanda, Portugal, Espanha, Itália, Grécia: butano 28-30 mbar / propano 37 mbar.
- Países Baixos, Noruega, Suécia, Dinamarca, Finlândia, Suíça, Hungria, Eslovénia, República Chua, Eslováquia, Bulgária, Turquia, Roménia, Croácia: butano 30 mbar / propano 30 mbar.
- Alemanha, Áustria: butano 50 mbar / propano 50 mbar.
- Polónia: propano 37 mbar.

Para a ligação ou a mudança da garrafa, efectuar a operação sempre num local bem arejado, e nunca em presença de uma chama, faísca ou fonte de calor.

A altura A da garrafa tem de ser inferior a 70 cm, independentemente da sua largura ou diâmetro D.

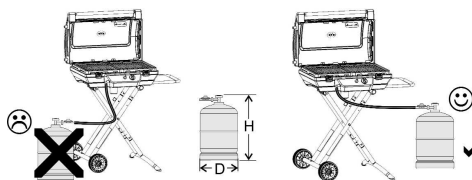

Colocar a botija à direita do produto, de modo a garantir um desenrolar correto do tubo e evitar que fique entalado quando for dobrado.

e) MANGUEIRA

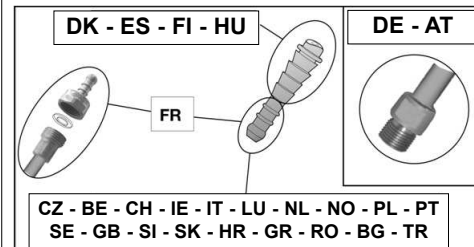

França

De eenheid moet worden gebruikt met een flexibele slang die aan de norm XPD-36-110 voldoet: Een flexibele slang die zowel aan de kant van de eenheid als van de regelaar op afgeronde eindstukken moet zijn bevestigd en met klemmen vastgezet moet zijn. Comprimento previsto 1,25m.

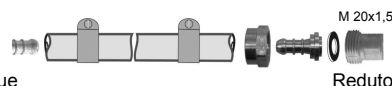

Barbecue

Redutor

Verificar que o tubo flexível apresente um aspecto normal, sem torções ou apertos, nem contacto com as paredes quentes do aparelho. Deverá ser substituído assim que atinja a data de validade gravada no tubo ou sempre que apresente danos ou fissuras.

- introduzir a fundo o tubo flexível na ponteira anelada do aparelho e do regulador.
- deslizar as abraçadeiras para trás dos 2 primeiros ressaltos das ponteiros e apertá-las até apertar totalmente.



A estanquicidade deverá ser verificada seguindo as indicações do parágrafo g).

Bélgica, Luxemburgo, Países Baixos, Reino Unido, Irlanda, Polónia, Portugal, Espanha, Itália, Noruega, Suécia, Dinamarca, Finlândia, Croácia, Hungria, Eslovénia, República Chua, Eslováquia, Grécia, Bulgária, Turquia, Roménia, Suíça:

O aparelho está equipado com um terminal anelado. Deve ser utilizado com um tubo de borracha de qualidade apropriada para uso com gás butano e propano (tubo fornecido localmente).

O seu comprimento não deverá exceder os 1,20 metros. Deve ser substituído caso esteja danificado, apresente fissuras ou quando a legislação nacional assim o exija ou conforme a validade. Não puxar pelo tubo nem torcê-lo. Mantê-lo afastado de partes ou de componentes do aparelho que possam aquecer. Verificar que o tubo flexível um aspecto normal, sem torções ou apertos.

A estanquicidade deverá ser verificada seguindo as indicações do parágrafo g).

Alemanha, Áustria:

O aparelho é fornecido com um tubo flexível previamente montado pelo fabricante.

O aparelho deve ser utilizado com um tubo de borracha de qualidade adaptado para uso com gás butano e propano.

PT

PT

O seu comprimento não deverá exceder os 1,50 metros. Deve ser substituído caso esteja danificado, apresente fissuras ou quando a legislação nacional assim o exija ou conforme a validade.
 Não puxar pelo tubo nem torcê-lo. Mantê-lo afastado de partes ou de componentes do aparelho que possam aquecer.
 Verificar que o tubo flexível um aspecto normal, sem torções ou apertos.

Ligação do tubo de borracha : para ligar o tubo ao terminal do aparelho apertar a porca do tubo firmemente mas sem força excessiva com duas chaves apropriadas :

- chave de 14 para fixar o terminal
- chave de 17 para enroscar a porca do tubo

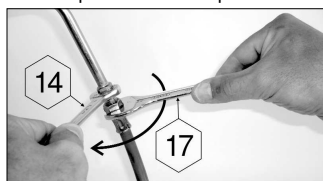

f) TAMPÁ

Manipular a tampa com precaução, nomeadamente durante o funcionamento. Não se deve debruçar por cima da cuba.

g) ENSAIO DE ESTANQUICIDADE

- 1) Efectuar a operação no exterior, afastando todos os materiais inflamáveis. Não fumar.
- 2) Se certificar-se que as alavancas de regulação estão em posição "OFF" (O).
- 3) Encaixar ao máximo as extremidades do tubo flexível sobre a tomada do redutor e do aparelho. A aplicação de água de sabão sobre as tomadas facilita o encaixe.
- 4) Roscar o redutor sobre a garrafa de gás.
- 5) Não procure identificar fugas com uma chama, utilize um líquido detector de fugas de gás.
- 6) Pôr o líquido sobre as ligações entre garrafa/redutor/tubo/aparelho. As alavancas de regulação devem ficar em posição "OFF" (O). Abrir a torneira da garrafa de gás.

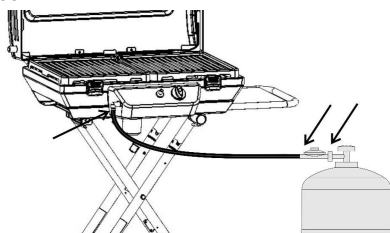

- 7) Se se formarem bolhas, isso significa que há fugas de gás.
- 8) Para suprimir a fuga, apertar as porcas ou encaixar com precisão o tubo sobre a tomada respectiva. Se houver uma peça defeituosa, efectuar a substituição. O aparelho não deve ser posto em funcionamento antes da fuga ter sido suprimida.
- 9) Fechar a torneira da garrafa de gás.

IMPORTANTE:

Nunca utilize uma chama para detectar uma fuga de gás. É necessário efectuar pelo menos uma vez por ano o controle e a busca de fugas que devem ser efectuadas igualmente quando de mudança da garrafa de gás.

h) ANTES DE PÔR EM FUNCIONAMENTO

Não pôr o aparelho em funcionamento sem ter lido atentamente e compreendido todas as instruções. Assegure-se também :

- que não há fugas
- que os tubos venturi não estejam obstruídos (exemplo: teias de aranha).

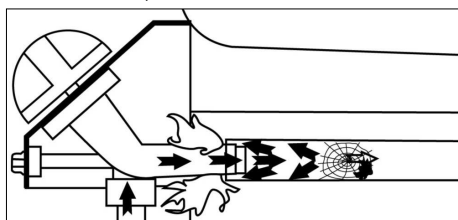

- que o tubo não está em contacto com peças que possam aquecer.

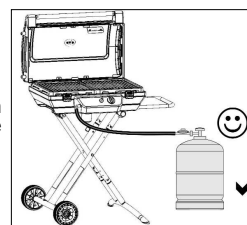

i) ACENDER OS QUEIMADORES DA GRELHA (Fig. 14)

Ler os pontos 1 a 5 antes de começar pelo ponto 1.

- 1) **NUNCA ACENDER O APARELHO COM A TAMPÁ FECHADA MAS SEMPRE COM A TAMPÁ ABERTA.**
- 2) Verificar se os 2 botões de regulação estão na posição "OFF" (O).
- 3) Abrir a torneira da garrafa de gás.
- 4) Carregar sobre um dos 2 botões de regulação e pô-lo na posição DÉBITO MÁXIMO (4). Imediatamente depois carregar no botão do acendimento (4) até ao disparo. Se o acendimento não se efectuar ao primeiro disparo, carregar 3 ou 4 vezes se for necessário. Se o queimador não se acender, colocar de novo o botão de regulação na posição "OFF" (O). Esperar 5 minutos antes de recommençar a operação.
- 5) Assim que o queimador funcionar, o acendimento do outro queimador é obtido automaticamente depois da abertura do 2º botão de regulação para a posição DÉBITO MÁXIMO (4) sem que seja necessário carregar no botão de acendimento automático.

IMPORTANTE :

Se depois do 2º ensaio o queimador não se acender, verifique se os orifícios de saída do queimador assim como os todos do queimador estão obstruídos.

j) ACENDIMENTO MANUAL DA GRELHA

No caso de não funcionamento do acendedor automático, pôr o botão de regulação na posição "OFF" (O). Retirar a grelha de cozedura de modo a permitir um acesso livre à superfície dos queimadores. Abrir o manípulo de regulação na posição de ABERTURA TOTAL (4). Chegar um fósforo aceso ao queimador correspondente. Volte a colocar a grelha.

k) DESLIGAR/APAGAR O GRELHADOR

Colocar de novo os botões de regulação na posição "OFF" (O), e depois fechar a torneira da garrafa.

l) MUDANÇA DA GARRAFA DE GÁS

- Efectuar sempre a operação num local arejado e nunca em presença de chamas, faíscas ou fonte de calor.
- Colocar novamente as manetes de regulação na posição "OFF" (O) e depois fechar a torneira da garrafa.
- Desenroscar o redutor, verificar a presença e o estado da junta de estanqueidade.
- Colocar a garrafa cheia no lugar, rosca de novo o redutor tendo o cuidado de manter o mangueira flexível livre de estrangulamentos.

m) UTILIZAÇÃO

É recomendado a utilização de luvas de protecção quando da manipulação de elementos muito quentes.

Antes de qualquer cozedura, aquecer previamente o aparelho durante cerca de 10 minutos na posição DÉBITO MÁXIMO (☹), com a tampa fechada. Quando da primeira utilização, aquecer previamente durante cerca de 20 minutos, para eliminar o cheiro de pintura das peças novas.

A velocidade de cozedura pode ser controlada em função da posição dos botões de regulação: entre a posição abertura total (☹) e a posição média (☺).

Importante:

Non bloccare il sistema di chiusura del coperchio durante la cottura.

Para reduzir a aderência dos alimentos contra as grelhas, untar as grelhas com óleo de cozinhar, antes de colocar os alimentos sobre a mesma.

Para reduzir as chamas ocasionadas pelas gorduras na altura de grelhar, retirar o excesso de gordura das carnes antes do cozinhado. Limpar o barbecue após o grelhado para evitar a acumulação de gordura e assim diminuir o risco de inflamação.

Quando o cozinhado estiver pronto, fechar a tampa e colocar o aparelho durante cerca de 10 minutos na posição de Abertura total (☹) para queimar os resíduos de alimentos ou gorduras que se encontrem na grelha ou na protecção do queimador (efeito de auto-limpeza).

É NORMAL QUE A COR DA CHAMA SE TORNE COR DE LARANJA DURANTE A ASSADURA.

Importante:

Se durante o funcionamento do aparelho, acontecer que os queimadores se apaguem, colocar imediatamente a manete de regulação na posição "OFF" (O). Aguardar 5 minutos para permitir a saída do gás não queimado. Repetir a operação de acendimento apenas após este período.

n) LIMPEZA E MANUTENÇÃO

Nunca modificar o aparelho : qualquer modificação pode revelar-se ser perigosa. Esperar que o aparelho tenha arrefecido antes de efectuar qualquer operação de limpeza. Fechar a garrafa de gás.

QUEIMADOR DA GRELHA: a cada 30 dias, o queimador deve ser limpo e controlado. Tirar o queimador completo, controlar por baixo os tubos venturi para ver se existem

teias de aranha etc. Esse procedimento também é necessário se a grelha não tiver sido utilizada durante mais de um mês. Sujeiras ou teias de aranha podem produzir uma diminuição do calor ou uma inflamação perigosa do gás fora do queimador.

Limpar a parte superior do queimador assim como o fundo da cuba com uma esponja húmida (água adicionada de detergente para a louça).

Se necessário utilizar uma escova de aço molhada. Para isso, retirar as grelhas de cozedura, depois desmontar as protecções dos queimadores, retirando com uma chave de parafusos os parafusos que as fixam.

Verificar que os orifícios de saída dos queimadores não estejam entupidos e deixar secar antes de voltar a utilizar. Caso seja necessário utilizar uma escova metálica para destapar os orifícios de saída do queimador. Substituir o queimador corretamente na cuba.

Limpar os orifícios do tubo venturi ou o queimador se for esse o caso.

Verificar periodicamente o estado do tubo e substituí-lo no caso de apresentar sinais de envelhecimento ou fendas ou sempre que a regulamentação nacional assim o exija.

Em França, se a data de validade impressa no tubo flexível tiver sido atingida, o tubo flexível com parafusos nas extremidades deve ser substituído por um tubo flexível aprovado pela Norma XP D 36-110.

N.B. : A manutenção frequente dos queimadores permite mantê-los em bom estado para muitas utilizações e evitar a oxidação prematura, devido nomeadamente aos resíduos ácidos dos grelhados. A oxidação dos queimadores é no entanto um fenómeno normal ao longo do tempo e um queimador oxidado que funcione normalmente não deverá ser substituído. A substituição do queimador é necessária se o funcionamento do mesmo não estiver correto : queimador furado ...

PAREDES DA FORNALHA, TAMPA, GRELHAS DE COZEDURA, PAINEL DE COMANDO

Limpar igualmente estes elementos periodicamente, com uma esponja com detergente para a louça. Não utilize produtos abrasivos. Não limpar as grelhas num forno tipo limpeza automática, a temperatura excessiva podendo estragar as partes cromadas.

GRELHAS DE COZEDURA

Você pode limpar suas grelhas na máquina de lavar.

TINA PARA RECOLHA DE GORDURA

Depois de cada utilização, deve ser esvaziada e limpa utilizando uma esponja com um produto lava-loiça.

o) ARRUMAÇÃO

- Fechar a torneira da garrafa de gás depois de cada utilização
- Se arrumar o aparelho no interior, desligue a alimentação de gás
- Se o arrumar no exterior, é aconselhado a utilização de uma capa de protecção (Ver capítulo acessórios).
- No caso de longos períodos sem utilização, é recomendado conservar o aparelho em um lugar seco e protegido (ex : garagem).

Arrumação

Esperar o esfriamento completo do aparelho antes de qualquer manipulação para arrumação.

Segure firmemente a base do barbecue com o pé e, em seguida, puxe a pega da prateleira fixa para extrair os eixos "a" dos ganchos "b" (fig. 15).

PT

PT

Segurando a base do barbecue com o pé, baixe a pega (levante os ganchos "b" acima dos eixos "a") até o aparelho ficar completamente dobrado (fig. 16).
 Baixe a alavanca de segurança vermelha para dentro da ranhura do suporte para bloquear a mesa desdobrável (Fig. 11).

Para evitar danos ao tubo (flexão, torção ...), recomendamos que você guarde como mostrado nas figuras abaixo.



(Dependendo do país)



Caso não pretenda desligar a alimentação de gás, certifique-se que a botija está efetivamente à direita do produto para evitar o entalamento do tubo no carrinho, quando for dobrado.

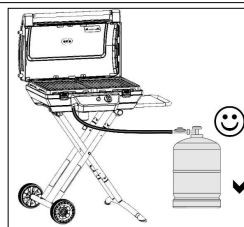

p) ACESSÓRIOS

ADG recomenda a utilização sistemática dos seus assadores ao gás com os acessórios e peças sobresselentes da marca Campingaz®. ADG declina toda a responsabilidade em caso de mau funcionamento sobrevivendo do facto de uma utilização de acessórios e/ou peças sobresselentes de marca diferente.

q) PROTECÇÃO DO MEIO-AMBIENTE

Pense na protecção do meio-ambiente! O seu aparelho contém materiais que podem ser recuperados ou reciclados. Entregue-o Ecocentro da sua zona e separe os materiais da embalagem.
 Protecção do meio-ambiente
 Pense na protecção do meio-ambiente! O seu aparelho contém materiais que podem ser recuperados ou reciclados. Entregue-o Ecocentro da sua zona e separe os materiais da embalagem.

Problemas / soluções

| Problemas | Causas prováveis soluções | Problemas | Causas prováveis soluções |
|---|--|---|---|
| O queimador não acende | - Má chegada do gás - Redutor não funciona - Mangueira, torneira, tubo venturi ou orifícios do queimador estão entupidos. - O tubo venturi não cobre o injector | A gordura inflama-se de um modo anormal | - O sistema de evacuação da gordura está entupido: Limpar - Temperatura do grill demasiado alta: reduzir a potência (reduzir fluxo de gás) |
| O queimador tem falhas ou apaga-se | - Verificar se há gás - Verificar a ligação da mangueira - Ver o S.A.V. | O queimador acende com um fósforo mas não com o acendedor "PIEZO" | - Botão, fio ou eléctrodo defeituoso - Controlar as uniões do cabo do acendedor - Controlar o estado da cerâmica e do cabo de ligação - Ver o S.A.V. |
| Chamas instáveis em sopro | - Garrafa nova que pode conter ar. - Deixar funcionar e o defeito desaparece. - Ver o S.A.V. | Fuga inflamada na união | - União não estanque - Fechar imediatamente a chegada do gás - Ver o S.A.V. |
| Grande penacho de chamas na superfície do queimador | - O porta-injector está mal posicionado no tubo venturi. Recolocar o venturi. - O tubo venturi está obstruído (exemplo: teias de aranha). Limpar o venturi. - Ver o S.A.V. | Calor insuficiente | - Injector ou tubo de venturi tapados - Ver o S.A.V. |
| Chama no injector | - A garrafa está quase vazia. Substituir a garrafa e o defeito desaparece - Ver o S.A.V. | Chamaradas atrás da torneira | - Torneira defeituosa - Parar o aparelho - Consultar o S.A.V. |
| | | Chamaradas debaixo do barbecue | - Parar o aparelho - Fechar a garrafa - Ver o S.A.V. |

PT

CONDIÇÕES DE APLICAÇÃO DA GARANTIA

- O produto beneficia de uma garantia total nas peças e mão-de-obra durante 2 (dois) anos a contar da data de aquisição.
- A garantia é activada quando o produto entregue não está em conformidade com a encomenda ou quando apresenta uma avaria, desde que a reclamação seja acompanhada de um documento justificativo da data de aquisição (Exp.: factura, talão de caixa) e descrição do problema encontrado.
- Qualquer produto que funcione a gás deverá ser separado do cartucho ou do cilindro ao qual está ligado antes de ser devolvido a um centro de assistência pós-venda certificado.
- O produto será reparado, substituído ou reembolsado - na totalidade ou em parte.
- A garantia é anulada e não será accionada quando o problema seja resultado (i) de utilização ou armazenagem incorrecta do produto, (ii) de manutenção incorrecta do produto ou de uma manutenção contrária às instruções de utilização, (iii) da reparação, alteração, manutenção do produto por terceiros não autorizados, (iv) da utilização de peças de substituição que não sejam de origem.
- **OBSERVAÇÃO:** A utilização profissional deste produto está excluída da garantia.
- Qualquer reparação durante o período de garantia não altera a data de validade da mesma.
- Esta garantia não afecta em nada os direitos legais do consumidor.
- Consultar o nosso serviço ao cliente para qualquer reclamação.

Caso não seja possível resolver o problema, é favor contactar o seu revendedor que lhe indicará o Serviço Pós-Venda mais próximo do seu domicílio. Poderá também contactar com o Serviço de Informações ao Consumidor Campingaz®:

SERVIÇO CONSUMIDORES

Camping Gaz International Portugal
Apoio ao cliente

Tel: (+351) 21 41 54 066 - Fax: (+351) 21 41 54 067

www.campingaz.com

BESCHREIBUNG

Siehe Abb. 1 Seite 4

DE

| | |
|--|---|
| 1 - Abdeckung 2 - Thermometer 3 - Verlängerungen 4 - Einstellungshebel 5 - Piezozündschalter 6 - FüÙe | 7 - Ablage 8 - Klappbare Seitenstütze 9 - Fettauffangschale 10 - Schlauchanschluss |
|--|---|

Ansichten: Siehe Seiten 4 und 7

BENUTZUNG UND WARTUNG



- Vor Gebrauch Bedienungsanleitung lesen.
- Nur im Freien benutzen.
- Keine Holzkohle oder Lavasteine benutzen.
- Keinen verstellbaren Druckregler benutzen. Druckminderer mit fester Einstellung nach der entsprechenden europäischen Norm verwenden.
- Den Boden der Grillwanne nicht mit Aluminiumfolie auslegen.
- Nur eine von Campinggaz® hergestellte oder empfohlene Metallplatte auf den Grillrost (oder an deren Stelle) legen.

BEI NICHTBEACHTUNG DIESER GEBRAUCHSANWEISUNGEN KANN IHR GERÄT ERNSTHAFT BESCHÄDIGT WERDEN.

a) ZU IHRER SICHERHEIT

- Kein Benzin, andere brennbare Flüssigkeiten oder Dämpfe in der Nähe des Gerätes lagern oder benutzen.

Bei Gasgeruch:

- 1) Den Hahn der Gasflasche schließen.
- 2) Flammen sofort löschen.
- 3) Den Deckel öffnen.
- 4) Wenn der Gasgeruch nicht nachlässt, vgl. Abschnitt g) "Dichtheitskontrolle" oder sofort bei Ihrem Händler nachfragen.

- Der Benutzer darf die vom Hersteller oder seinem Beauftragten geschützten Teilen nicht verändern.
- Gasbehälter nach der Benutzung schließen.

b) VERWENDUNGSORT

- Dieses Gerät darf nur im Freien verwendet werden.
- **VORSICHT:** die zugänglichen Teile können sehr heiß sein. Kleine Kinder fernhalten.
- Zu brennbarem Material muss ein Mindestabstand von 60 cm eingehalten werden.
- Den Grill in heißem Zustand nicht bewegen.
- Das Gerät auf ebenem Boden benutzen.
- Eine Frischluftzufuhr von 2 m³/kW-Stunde vorsehen.

c) MONTAGE

Überprüfen Sie alle Komponenten und nehmen Sie sie aus dem Behälter (Abb. 1-b und 2).

Einbau der Ablage

Stellen Sie das Gerät auf eine ebene Fläche mit der Abdeckung nach oben hin. Setzen Sie die Ablage gemäß Abbildung 3 ein. Richten Sie die Schraubenbohrungen an der Ablage mit denen am Grill aus. Ziehen Sie die 4 Schrauben "A" fest (Abb. 4).

Räder

Bringen Sie die Räder an der Achse der klappbaren Stütze (8) an, wie in Abbildung 5 gezeigt. Verwenden Sie zum Festziehen der Schrauben den mitgelieferten Schlüssel.

Einbau der Verlängerungen und der FüÙe

Platzieren Sie die klappbare Stütze auf einer ebenen Fläche. Stellen Sie sich so an die Seite der Stütze, dass der rote Hebel zu Ihrer Rechten ist und die Räder Ihnen gegenüber sind und mit der Höhle des schwarzen Platte oben befindet.

Verlängerungen

Setzen Sie die 2 Verlängerungen (3) in die klappbare Stütze ein, wie in Abbildung 6 gezeigt. Arretieren Sie jede Verlängerung durch Drücken der Arretierungsknöpfe "v".

FüÙe

Setzen Sie die FüÙe in die klappbare Stütze ein, wie in Abbildung 7 gezeigt. Arretieren Sie jeden Fuß durch Drücken der Arretierungsknöpfe "v".

Wichtig: Stellen Sie sicher, dass die Bremschuhe "p" der FüÙe nach unten zeigen (Abb. 8).

Einbau der klappbaren Stütze am Grill

Stellen Sie den Grill kopfüber auf den Boden. Stellen Sie sich hinter den Grill, so dass die Scharniere der Abdeckung zu Ihnen hin zeigen

Positionieren Sie die klappbare Stütze so, wie in Abbildung 9 dargestellt.

Stellen Sie sicher, dass alle Räder links von Ihnen sind und dass der rote Hebel (11) vor Ihnen ist.

Setzen Sie die 2 Achsen "a" in die Haken (Abb. 9, Schritt 1) der Grillwanne ein.

Klappen Sie die Stütze auf und platzieren Sie das linke Ende zwischen den Laschen der Grillwanne (Abb. 10).

Setzen Sie die Achse "C" ein und arretieren Sie die Mutter mithilfe der 2 mitgelieferten Schlüssel (ein Schlüssel zum Halten der Achse und der andere zum Festziehen der Mutter).

Klappen Sie die Stütze vollständig in den Grill ein. Setzen Sie die Rohre auf die elastischen Klammern "k" (Abb. 19). Senken Sie den roten Sicherheitshebel in die Aussparung der Stütze, um den Klapptisch zu arretieren (Abb. 11).

Den Grill aufklappen (Abb. 13)

Platzieren Sie den Grill in einer aufrechten Position auf seinen Rädern und Blöcken (Lagerungsposition - Abb. 18). Lösen Sie den roten Sicherheitshebel (12), indem Sie ihn zu sich hin ziehen.

Platzieren Sie den Grill wieder auf dem Boden in einer horizontalen Position.

Heben Sie den Griff der Ablage in eine aufrechte Position und halten Sie dabei die Füße des Grills mit Ihren Füßen fest (Abb. 13 - Schritt 1).
 Wenn der Grill etwa 45 Grad geneigt ist, ziehen Sie den Griff fest zu sich hin und halten Sie dabei die Füße des Grills am Boden (Abb. 13 - Schritt 2).
 Sobald die Haken "b" über die Achsen "a" der Stütze hinausragen, platzieren Sie die Grillwanne, indem Sie die Haken auf die Achsen schieben (Abb. 13 - Schritt 3).

Fettauffangschale

Wenn der Grill aufgeklappt ist, bauen Sie die Fettauffangschale unter dem Grill ein (Abb. 12).

Schiebeablage

Wenn der Grill aufgeklappt ist, ziehen Sie die Schiebeablage heraus.

d) GASFLASCHE

Für dieses Gerät können CAMPINGGAZ® Butan- gasflaschen vom Typ 907 und einem CAMPINGGAZ® Druckregler - Modell 50 mbar für Geräte, die in Deutschland und in Österreich gekauft wurden, verwendet werden.



Es kann auch mit anderen und größeren Butan- und Propangasflaschen (4,5 kg, 15 kg ...) und den entsprechenden Druckreglern betrieben werden (bei Ihrem Händler erhältlich):

- **Frankreich, Belgien, Luxemburg, Großbritannien, Irland, Portugal, Spanien, Italien, Griechenland:** Butan 28-30 mbar/Propan 37 mbar
- **Niederlande, Norwegen, Schweden, Dänemark, Finnland, Schweiz, Tschechische Republik, Ungarn, Slowenien, Slowakei, Bulgarien, Türkei, Rumänien, Kroatien:** Butan 30 mbar/Propan 30 mbar
- **Deutschland, Österreich:** Butan 50 mbar/Propan 50 mbar
- **Polen:** Propan 37 mbar

Den Anschluss bzw. Wechsel der Flasche immer an einem gut belüfteten Ort fern von offenen Flammen, Funken oder Wärmequellen vornehmen.

Die Höhe H der Flasche darf 70 cm nicht überschreiten, ungeachtet der Breite bzw. des Durchmessers D der Flasche.

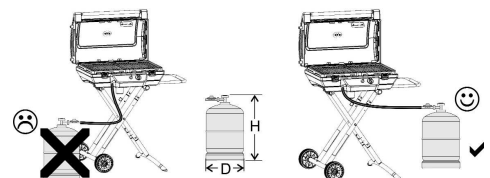

Flasche rechts vom Gerät anbringen, damit der Schlauch richtig verläuft und beim Klappen nicht geklemmt wird.

e) SCHLAUCH

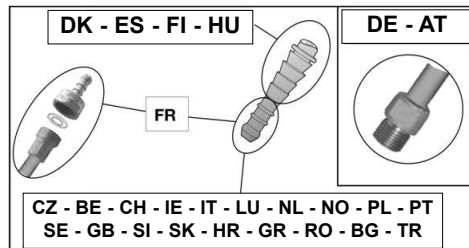

Frankreich

Das Gerät muss mit einem flexiblen Schlauch verwendet werden, der den XPD-36-110 Normen entspricht: Ein flexibler Schlauch, der an den gerundeten Endstücken an der Seite des Geräts und am Regulierer anzubringen und mit Klemmen zu fixieren ist. Empfohlene Länge 1,25 m.

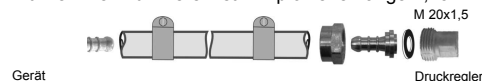

Der Schlauch darf nicht länger als 1,25 m sein. Prüfen, ob der Schlauch normal verläuft, ohne Drall oder Zug und ohne die heißen Wände des Geräts zu berühren. Er muss bei Erreichen des Verfalldatums auf dem Schlauch ausgewechselt werden oder immer, wenn er beschädigt ist oder Risse aufweist. Nicht am Schlauch ziehen und ihn nicht verdrehen.

Schlauch bis zum Ende auf den Schlauchanschluss des Geräts und des Druckminderers aufstecken. Schellen hinter die ersten beiden Buckel des Anschlusses schieben und bis zum Bruch des Spannkopfes anziehen.



Dichtheit nach Angaben von Abschnitt g) prüfen.

Belgien, Luxemburg, Niederlande, Großbritannien, Irland, Portugal, Spanien, Italien, Kroatien, Polen, Norwegen, Schweden, Dänemark, Finnland, Tschechische Republik, Ungarn, Slowenien, Slowakei, Griechenland, Bulgarien, Türkei, Rumänien, Schweiz:

Das Gerät ist mit einem gerillten Anschluss versehen, an den ein nach den jeweiligen Landesvorschriften (NF, BS, UNI, UNE usw.) für Butan und Propan geeigneter flexibler Gasschlauch angeschlossen wird (Schlauch wird vom jeweiligen Land geliefert). Dieser darf nicht länger als 1,20 m sein.

Zu ersetzen bei Beschädigungen, Rissen, wenn es die Vorschriften des Landes verlangen oder je nach seiner Gültigkeit. Alle Gasschläuche tragen ein Haltbarkeitsdatum (Jahreszahl) (den Ländern nach). Wenn dieses erreicht ist, muss der weiche Schlauch ersetzt werden.

Nicht am Schlauch ziehen und ihn nicht verdrehen. Von Teilen entfernt halten, die heiß werden können. Prüfen, ob der Schlauch normal verläuft, ohne Drall oder Zug.

Dichtheit nach Angaben von Abschnitt g) prüfen.

Deutschland, Österreich:

Das Gerät wird mit einem flexiblen Schlauch geliefert, der im Werk vormontiert wird.

Das Gerät muss mit einem Schlauch verwendet werden, der für den Einsatz von Butan und Propan geeignet ist.

DE

DE

Dieser darf nicht länger als 1,50 m sein. Zu ersetzen bei Beschädigungen, Rissen, wenn es die Vorschriften des Landes verlangen oder je nach seiner Gültigkeit. Nicht am Schlauch ziehen und ihn nicht verdrehen. Von Teilen entfernt halten, die heiß werden können.

Prüfen, ob der Schlauch normal verläuft, ohne Drall oder Zug.

Schlauchanschluss: für den Anschluss des Schlauchs am Geräteansatz mit 2 passenden Schlüsseln die Schlauchmutter festziehen, ohne zu überdrehen:

- 14er-Schlüssel zum Blockieren des Ansatzstücks
- 17er-Schlüssel zum Festziehen der Schlauchmutter

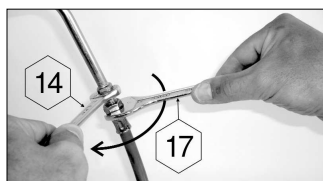

f) DECKEL

Den Deckel insbesondere bei Gerätebetrieb vorsichtig handhaben. Sich nicht über die Grillwanne beugen.

g) DICHTHEITSKONTROLLE

- 1) Die Kontrolle im Freien vornehmen und dabei alle Gegenstände aus brennbaren Materialien vom Grill entfernen. Nicht rauchen.
- 2) Sicherstellen, dass die Schaltknöpfe auf "OFF" (O) stehen.
- 3) Die Schlauchenden ganz auf den Anschlussstutzen des Druckreglers und auf den Gerätestutzen schrauben.
- 4) Den Druckregler auf die Gasflasche schrauben.
- 5) Leckstellen nicht mit einer offenen Flamme suchen, sondern geeignete Lecksuchspray dazu verwenden.
- 6) Die Flüssigkeit auf die Anschlüsse (Flasche/Druckregler/ Schlauch/Gerät) auftragen. Die Schaltknöpfe müssen geschlossen bleiben (OFF-Stellung). Das Ventil der Gasflasche öffnen.

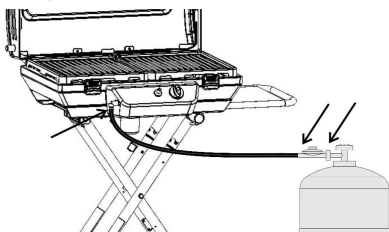

- 7) Entstehen Seifenblasen, so zeigt dies eine undichte Stelle an.
- 8) Zur Behebung der undichten Stelle die Muttern anziehen. Defekte Teile austauschen. Das Gerät darf erst wieder in Betrieb genommen werden, wenn keine undichte Stelle mehr vorhanden ist.
- 9) Das Ventil der Gasflasche schließen.

WICHTIG: Niemals eine Flamme verwenden, um undichte Stellen zu suchen!
Die Kontrolle und Suche nach undichten Stellen muss mindestens einmal im Jahr und jedesmal bei Auswechseln der Gasflasche vorgenommen werden.

h) VOR DER INBETRIEBNAHME

Nehmen Sie das Gerät nicht in Betrieb, bevor Sie die Betriebsanleitung sorgfältig gelesen und alle Hinweise verstanden haben. Sichergehen, dass:

- keine undichten Stellen vorliegen,
- die Venturirohre nicht verstopft sind (z.B. durch Spinnweben)

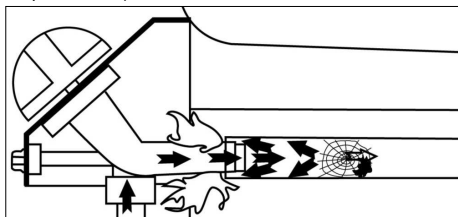

- der Schlauch nicht mit Teilen in Berührung steht, die heiß werden können.

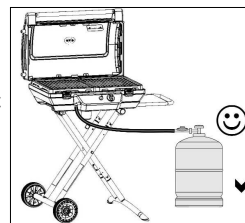

i) ANZÜNDEN DER BRENNER (Abb. 14)

Die Punkte 1 bis 5 durchlesen, bevor mit Punkt 1 begonnen wird.

- 1) **DAS GERÄT NIEMALS BEI GESCHLOSSEM, SONDERN IMMER BEI GEÖFFNETEM DECKEL ANZÜNDEN.**
- 2) Sich vergewissern, dass die 2 Schaltknöpfe auf "OFF" (O) stehen.
- 3) Das Ventil der Gasflasche öffnen.
- 4) Auf einen der 2 Schaltknöpfe drücken und auf **VOLLE LEISTUNG** (4) drehen, dann sofort bis zum Klicken auf den Zündknopf (4) drücken. Erfolgt die Zündung nicht beim ersten Klicken, noch 3-4mal drücken. Wenn sich der Brenner nicht entzündet, den Schaltknopf auf "OFF" (O) stellen. 5 Minuten warten, dann den Vorgang wiederholen.
- 5) Sobald der Brenner in Betrieb ist, erfolgt die Zündung des anderen Brenners automatisch, wenn der zweite Schaltknopf auf "**VOLLE LEISTUNG**" (4) gestellt wird, ohne dass der automatische Zündknopf gedrückt werden muss.

WICHTIG:

Wenn sich der Brenner nach dem zweiten Versuch nicht anzünden lässt, überprüfen, ob die Auslassdüsen des Brenners sowie die Brennerrohre nicht verstopft sind.

j) ZÜNDEN VON HAND

Sollte die automatische Zündung nicht funktionieren, den Schaltknopf auf "OFF" (O) stellen.

Einen Grillrost entfernen, damit die Oberfläche der Brenner gut zugänglich ist. Regelknopf auf **VOLLE LEISTUNG** (4) stellen. Ein brennendes Streichholz vor den entsprechenden Brenner halten. Setzen Sie den Grillrost wieder ein.

k) AUSSCHALTEN DES GRILLS

Die Schaltknöpfe auf OFF (O) stellen, dann das Ventil der Gasflasche schließen.

l) AUSWECHSELN DER GASFLASCHE

- Das Auswechseln immer an einem belüfteten Ort und fern von Flammen, Funken oder Wärmequellen vornehmen.
- Einstellräder auf Stellung "OFF" (O), dann Gasflaschenventil schließen.
- Den Druckregler abschrauben; überprüfen, ob die Dichtung an der Gasflasche vorhanden und in gutem Zustand ist.
- Die volle Gasflasche unter den Grill stellen, den Druckregler wieder anschrauben. Darauf achten, dass der Schlauch nicht beansprucht wird.
- Dichtheitskontrolle durchführen (siehe Abschnitt g)).

m) GEBRAUCH

Zur Handhabung besonders heißer Teile empfiehlt sich das Tragen von Schutzhandschuhen.

Vor jedem Grillen das Gerät ca. 10 Min. auf der Stellung "VOLLE LEISTUNG" (4) und mit geschlossenem Deckel vorheizen. Bei Erstbenutzung ca. 20 Minuten vorheizen, damit der Lackgeruch der neuen Teile verschwindet.

Die Gargeschwindigkeit kann je nach Stellung der Einstellknöpfe reguliert werden: zwischen den Stellungen voll (4) und mittel (3).

Wichtig: Während des Kochvorgangs das Schließsystem des Deckels nicht verriegeln.

Vor dem Auflegen der Speisen die Grillroste leicht mit Speiseöl bestreichen, damit die Grillstücke nicht hängenbleiben.

Um ein Entflammen des Fetts während des Grillens zu vermeiden, vorher das überflüssige Fett am Fleisch entfernen. Nach jedem Grillvorgang das Gerät reinigen, um eine Fettsammlung zu vermeiden und die Entflammungsgefahr zu mindern.

Nach dem Garen Deckel schließen und Gerät ca. 10 Minuten auf Stellung Volle Leistung (4) lassen, damit Speise- oder Fettreste am Rost und an den Brennerschutzplatten verbrennen können (Selbstreinigung).

ES IST NORMAL, WENN DIE FLAMME WÄHREND DES GRILLENS GELB WIRD.

Wichtig:

Falls die Brenner während des Betriebs des Gerätes ausgehen, sofort die Einstellgriffe auf "OFF" (O) stellen. 5 Minuten warten, damit das nicht verbrannte Gas abziehen kann. Erst danach einen neuen Zündvorgang starten.

n) REINIGUNG UND WARTUNG

Das Gerät nie verändern: jede Änderung kann sich als gefährlich erweisen.

Um Ihr Gerät in einwandfreiem betriebsfähigem Zustand zu halten, wird empfohlen, es in regelmäßigen Abständen zu reinigen (nach 4- bis 5maliger Benutzung).

Das Gerät vor dem Reinigen völlig abkühlen lassen.

Die Gasflasche schließen und den Druckregler abschrauben.

Den oberen Teil der Brenner mit einem feuchten Schwamm (Wasser mit Spülmittelzusatz) reinigen. Notfalls eine angefeuchtete Stahlbürste benutzen. Grillroste entfernen und Brennerschutzplatten nach Entfernen der

Halteschrauben mit einem Schraubendreher abnehmen. Überprüfen, dass die Auslassöffnungen der Brenner nicht verstopft sind und vor Wiederverwendung trocknen lassen. Notfalls eine Stahlbürste benutzen, um die Auslassdüsen des Brenners zu reinigen.

Wenn das Gerät mehr als 30 Tage nicht benutzt wurde, sollten Sie auch überprüfen, ob nicht Spinnweben die Öffnungen des Brennerrohres verstopfen, was zu verringerter Grillleistung oder zu einer gefährlichen Entzündung des Gases außerhalb des Brenners führen kann. Bei Bedarf die Öffnungen des Venturirohres oder den Brenner reinigen.

Regelmäßig den Zustand des Schlauchs überprüfen und ihn auswechseln, wenn er Anzeichen für eine Alterung bzw. Risse aufweist oder wenn die nationalen Vorschriften es erforderlich machen.

Wenn in Frankreich das auf den Schläuchen aufgedruckte Verfallsdatum erreicht ist, muss der Schlauch durch einen Schlauch nach der Norm XP D 36-110 ersetzt werden.

Anmerkung: Durch regelmäßige Reinigung bleibt Ihr Grillgerät für viele Jahre in gutem Zustand, vorzeitiges Oxidieren durch säurehaltige Grillreste kann verhindert werden. Das Oxidieren der Brenner ist jedoch mit der Zeit eine normale Erscheinung. Ein oxidiertes Brenner, der problemlos funktioniert, muss nicht ausgewechselt werden. Er muss nur ausgewechselt werden, wenn die Funktion beeinträchtigt ist (durchgebrochener Brenner usw.).

SEITENWÄNDE DER WANNE, DECKEL, GRILLROST, SCHALTKONSOLE

Diese Teile ebenfalls regelmäßig mit Schwamm und Spülmittel reinigen. Keine Scheuermittel verwenden. Nach dem Reinigen und Trocknen die Grillroste leicht mit Fett bestreichen, um sie vor Korrosion zu schützen. Die Roste nicht in einem selbstreinigenden Herd reinigen, dessen außerordentlich hohe Temperatur die verchromten Teile beschädigen kann.

GRILLROST

Sie können Ihre Grillroste in der Spülmaschine reinigen.

FETTSCHALE

Sie muss nach jeder Benutzung ausgeleert und mit einem Schwamm mit Spülmittel gereinigt werden.

o) AUFBEWAHRUNG

- Das Ventil der Gasflasche nach jedem Gebrauch schließen.
- Wird der Grill in geschlossenen Räumen aufbewahrt, die Gasflasche abmontieren. Gasflasche im Freien lagern.
- Wird er draußen aufbewahrt, mit einer Schutzhülle abdecken.
- Bei längerem Nichtgebrauch sollte der Grill an einem trockenen und geschützten Ort aufbewahrt werden (z. B. Garage).

Wegräumen

Vor dem Anfassen des Geräts zum Wegräumen usw. abwarten, bis es ausreichend abgekühlt ist.

Halten Sie die Basis des Grills mit Ihrem Fuß fest und ziehen Sie dann am Griff der Ablage, um die Achsen "a" aus den Haken "b" zu ziehen (Abb. 15).

Während Sie die Basis des Grills mit Ihrem Fuß festhalten, senken Sie den Griff ab (bringen Sie die Haken "b" über die Achsen "a"), bis das Gerät vollständig zusammengeklappt ist (Abb. 16).

Senken Sie den roten Sicherheitshebel in die Aussparung der Stütze, um den Klapptritt zu arretieren (Abb. 11).

DE

DE

Um eine Beschädigung des Rohres (Biegung, Torsion ...) zu vermeiden, empfehlen wir, dass Sie speichern, wie in den Abbildungen gezeigt.



(je nach Land)



Wenn Sie die Gasversorgung nicht abschalten möchten, sorgen Sie dafür, dass sich die Flasche rechts vom Gerät befindet und der Schlauch beim Klappen nicht im Wagen geklemmt wird.

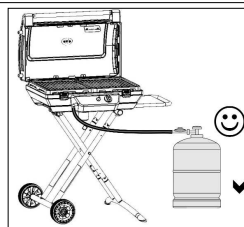

p) ZUBEHÖRTEILE

ADG empfiehlt für seine Gasgrillgeräte grundsätzlich den Gebrauch von Zubehör- und Ersatzteilen der Marke Campingaz®. ADG haftet nicht für Schäden oder Funktionsstörungen aufgrund des Einsatzes von Zubehör- und/oder Ersatzteilen einer anderen Marke.

q) UMWELTSCHUTZ

Beachten Sie die Umweltschutzvorschriften! Ihr Gerät besteht aus Materialien, die wieder verwertet oder recycelt werden können. Bringen Sie das Gerät zur Abfallsammelstelle Ihrer Gemeinde und sortieren Sie das Verpackungsmaterial aus.

FELHERSUCHE

| STÖRUNGEN | VERMUTLICHE URSACHE-ABHILFE | STÖRUNGEN | VERMUTLICHE URSACHE-ABHILFE |
|---|---|--------------------------------|---|
| Brenner lässt sich nicht anzünden | <ul style="list-style-type: none"> - Verschmutzter Brenner: reinigen - Probleme in der Gaszufuhr - Regler defekt - Leitung, Hahn, Einspritzdüse, Venturirohre oder Brennerdüsen verstopft - Venturirohre decken die Einspritzdüse nicht ab | Flammen am Anschlussstutzen | <ul style="list-style-type: none"> - Anschlussstutzen undicht: Gaszufuhr sofort abstellen - Kundendienst kontaktieren |
| Brenner hat Fehlzündungen | <ul style="list-style-type: none"> - Prüfen, ob Gas vorhanden ist - Anschluss der Leitung prüfen - Kundendienst kontaktieren | Flammenkranz ungleich | <ul style="list-style-type: none"> - Brenner defekt oder verstopft - Einspritzdüsen verstopft: Venturi reinigen. - Kundendienst kontaktieren |
| Das Fett entzündet sich anders als sonst | <ul style="list-style-type: none"> - Zu hohe Grilltemperatur: Leistung vermindern - Das Fettablaufsystem ist verstopft: es reinigen | Heizleistung unzureichend | <ul style="list-style-type: none"> - Einspritzdüse oder Venturirohre: Kundendienst kontaktieren |
| Der Brenner lässt sich mit einem Streichholz anzünden, aber nicht mit der piezoelektrischen Zündung | <ul style="list-style-type: none"> - Knopf, Draht oder Elektrode der Piezozündung defekt - Die Anschlüsse des Zünderdrahtes prüfen - Den Zustand der Keramik und des Verbindungsdrahtes überprüfen. | Flammen hinter dem Schaltknopf | <ul style="list-style-type: none"> - Ventil defekt: Gerät ausschalten - Kundendienst kontaktieren |
| | | Flammen unter der Ablage | <ul style="list-style-type: none"> - Gerät ausschalten - Glasflasche schließen - Kundendienst kontaktieren |

DE

GARANTIEBEDINGUNGEN

- Für das Produkt gilt eine vollständige Garantie von 2 (zwei) Jahren ab Kaufdatum für Teile und Verarbeitung.
- Die Garantie kommt zur Anwendung, wenn das gelieferte Gerät nicht der Bestellung entspricht oder fehlerhaft ist; dazu muss der Reklamation ein Nachweis des Kaufdatums (z.B.: Rechnung, Kassenbeleg) und eine Beschreibung des festgestellten Problems beigelegt werden.
- Jedes mit Gas betriebene Gerät muss von der angeschlossenen Kartusche oder dem Zylinder getrennt werden, bevor es an ein zugelassenes Kundendienstzentrum zurückgeschickt wird.
- Das Gerät wird entweder repariert, ersetzt oder erstattet - ganz oder teilweise.
- Die Garantie ist unwirksam und kommt nicht zur Anwendung, wenn der Schaden verursacht wurde (i) durch falsche Bedienung oder Lagerung des Geräts, (ii) durch einen Wartungsfehler oder nicht gemäß den Bedienungsanweisungen durchgeführte Wartung des Geräts, (iii) durch Reparatur, Änderung, Wartung des Geräts durch einen nicht zugelassenen Dritten, (iv) durch Verwendung von nicht Original-Ersatzteilen.
- **Anmerkung:** die gewerbliche Verwendung des Geräts ist von der Garantie ausgeschlossen.
- Jede Übernahme während der Garantiezeit ist ohne Auswirkung auf das Ablaufdatum der Garantie.
- Diese Garantie beeinträchtigt keinesfalls die gesetzlichen Ansprüche des Verbrauchers.
- Für jede Reklamation wenden Sie sich bitte an unseren Verbraucher-Service.

VERBRAUCHERSERVICE DEUTSCHLAND/ÖSTERREICH
CAMPING GAZ (DEUTSCHLAND) GmbH: Ezetilstraße 5 - D-35410 Hungen-Inheiden
 Tel. D: 06402 89-0 - Fax D: 06402 89-246
 Tel. A: 01 6165118 - Fax A: 01 6165119
 E-Mail: info@campingaz.de

VERBRAUCHERSERVICE SCHWEIZCAMPINGAZ SA
 Tir-Fédéral 10 - 1762 GIVISIEZ - Schweiz
 Tel: +41 26 460 40 40 - Fax: +41 26 460 40 50
 E-Mail: info@campingaz.ch

www.campingaz.com

Beskrivelse

Se fig. 1 side 4

NO

1 - Deksel
2 - Termometer
3 - Forlengelser
4 - Justeringshåndtak
5 - Piezo-tenningsknapp
6 - Ben

7 - Fast hylle
8 - Sammenleggbare sidestøtte
9 - Oppsamlingsbrett for fett
10 - Slangetilkobling

Figurer: Se side 4-7

Anvendelse og skjøtsel



- Les bruksanvisningen før du begynner å bruke apparatet.
- Skal kun brukes utendørs.
- Anvend ikke kull i eller til lavastein
- Anvend ikke en regulerbar reduksjonsventil. Bruk trykkregulatorer med fast innstilling som samsvarer med gjeldende europeiske forskrifter på området.
- Bunnen må ikke dekkes av aluminiumsfolie.
- Anvend ikke metallplater eller lignende som ikke er anbefalt av Campingaz® på eller som erstatning for grillrist.

Apparatet risikerer alvorlige skader hvis ikke disse anvisninger etterfølges.

a) FOR DIN EGEN SIKKERHET

- Lagre og anvend ikke bensin eller andre lettebrennbare væsker eller damper i nærheten av apparaten.

Hvis du kjenner gasslukt:

- 1) Lukk kranen til gassbeholderen.
- 2) Slukk åpne flammer.
- 3) Åpne lokket.
- 4) Hvis det fremdeles lukter, se § g eller kontakt umiddelbart din forhandler.

- Deler som er beskyttet av produsenten eller dennes mellomledd, skal ikke håndteres av brukeren.

- Steng gassbeholderen etter bruk.

b) ANVENDELSESPLASS

- Dette apparatet må kun brukes ute.
- **ADVARSEL:** tilgjengelige deler kan bli svært varme. Hold barn på avstand.
- Pass på at det ikke er brennbart materiale nærmere enn ca. 60 cm fra apparatet.
- Flytt aldri på apparatet mens det er i bruk.
- Bruk alltid apparatet på en horisontal overflate.
- Forutsett et nytt luftskifte på 2m³/kW/h.

c) MONTERING

Kontroller og fjern alle komponenter fra boksen (fig. 1b og 2).

Installere den faste hyllen

Plasser enheten din på en jevn overflate med dekselet vendt nedover. Sett inn den faste hyllen i henhold til figur 3. Tilpass skruhellene på hyllen med de på grillen. Stram de 4 "A"-skruene (fig. 4).

Hjulmontering

Monter hjulene på aksene til den sammenleggbare støtten (8), som vist på figur 5. Bruk nøkkelen som medfølger for å stramme skruene.

Installasjon av forlengelsen og bena

Plasser den sammenleggbare støtten på en jevn overflate. Stå på siden av støtten, slik at den røde hendelen befinner seg på høyre side og hjulene er plassert på motsatt side av deg. Campingaz® logoen skal stå på toppen av platen.

Forlengelsesmontering

Sett inn de 2 forlengelsene (3) i den sammenleggbare støtten som vist i figur 6. Lås hver forlengelse ved å trykke på låseknappene "v".

Benmontering

Sett inn bena i den sammenleggbare støtten som vist i figur 7. Lås hver fot ved å trykke på låseknappene "v".

Viktig: Sørg for at meiene "p" på bena vender nedover (fig. 8).

Installasjon av den sammenleggbare støtten på grillen

Plasser grillen oppned på bakken. Plasser deg selv bak grillen (med dekselhengslene mot deg).

Plasser den sammenleggbare støtten som vist på figur 9. Sørg for at alle hjulene befinner seg til venstre for deg, og at det røde håndtaket (11) er foran deg.

Sett inn 2 "a"-aksene i krokene (fig. 9, trinn 1) på beholderen.

Brett ut støtten og plasser den vesntre enden mellom krokene på beholderen (fig. 10). Sett inn "C"-aksen og løs mutteren ved å bruke de 2 nøklene som medfølger (1 for å holde aksene, den andre for å stramme mutteren).

Brett støtten helt inn i produktet. Sett slangene på de elastiske krokene "k" (fig. 19). Senk det røde sikkerhetshåndtaket ned i sporet på støtten for å låse det sammenleggbare bordet (fig. 11).

Brette ut grillen (fig. 13)

Plasser grillen i loddrett stilling, på dens hjul og blokker. (Oppbevaringsposisjon - fig. 18).

Frigjør det røde sikkerhetshåndtaket (12) ved å trekke det mot deg.

Plaser grillen tilbake på bakken i horisontal posisjon.

Hev håndtaket på den faste hyllen til loddrett posisjon, hold grillens ben fast med foten din (fig. 13 - trinn 1).

Når grillen er tiltet rundt 45 grader, må du trekke håndtaket bestemt mot deg mens du holder foten på grillen på bakken (fig. 13 - trinn 2).

Når "b"-krokene går gjennom støtte "a"-aksene, må du plassere beholderen ved å sette krokene inn på aksene (fig. 13 - trinn 3).

Oppsamlingsbrett for fett

Når du har brettet ut grillen må du installere oppsamlingsbrettet for fett under grillen (fig. 12).

Glidende sidehyll

Når du har brettet ut grillen må du trekke i den glidende hyllen for å sette den på plass.

d) GASSBEHOLDER

Apparatet benyttes med butanbeholder CAMPINGAZ®, modell 907.



Det kan likeledes benyttes med andre, større beholdere med butan eller propan (4,5 kg, 15 kg...) og egnede trykkforminskere (forhør Dem med Deres forhandler).

- **Frankrike, Belgia, Luxembourg, Storbritannia og Nord-Irland, Irland, Portugal, Spania, Italia, Hellas:** butan 28-30 mbar / propan 37 mbar.
- **Nederland, Tsjekkisk Republikk, Norge, Sverige, Danmark, Finland, Sveits, Ungarn, Slovenia, Slovakia, Bulgaria, Tyrkia, Romania, Kroatia:** butan 30 mbar / propan 30 mbar.
- **Tyskland, Østerrike:** butan 50 mbar / propan 50 mbar.
- **Polen:** propan 37 mbar.

Ved påkobling eller skifte av beholder, skal det alltid arbeides på en godt ventilt plass. Gjør det aldri på et sted hvor flammer, gnister eller varmekilder finnes i nærheten.

Høyden H på flasken må være under 70 cm uavhengig av flaskens bredde eller diameter D.

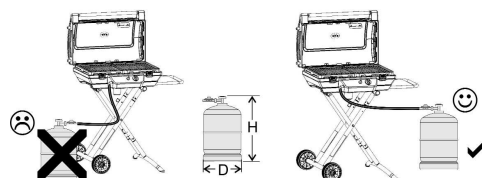

Sett flasken til høyre for produktet slik at slangen kan ruller ut korrekt og man unngår at den blir klemt.

e) SLANGE

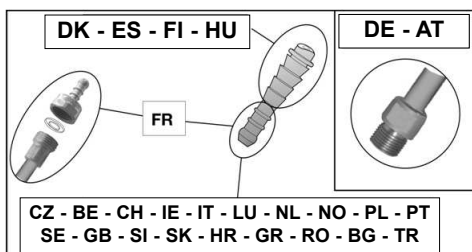

Frankrike

Enheten må brukes med en fleksibel slange som oppfyller standardene i XPD-36-110. En fleksibel slange som skal settes på runde endestykker på siden av enheten og regulatoren, og festes med klemmer.

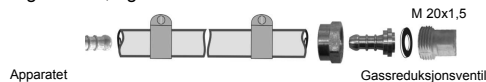

Anbefalt lengde 1,25 m.

Slangens lengde skal ikke overstige 1,25 m. Den skal byttes når den er skadet eller sprukket. Dra ikke i slangen og ikke tvinn den. Kontroller at slangen løper normalt, uten vridninger eller stramminger, og ikke er i kontakt med de varme delene på apparatet. Slangen må skiftes ut når holdbarhetsdatoen som står på den går ut, eller hvis den er skadet eller har sprekker.

- trekk slangen helt inn på apparatets munnstykke og på dysen.
- trekk ringene på bak de to første rillene på munnstykke og stram godt til.



Du kan kontrollere om koblingen er vanntett ved å følge henvisningene i avsnitt g).

Belgia, Luxembourg, Nederland, Storbritannia og Nord-Irland, Irland, Polen, Portugal, Spania, Italia, Tsjekkisk Republikk, Norge, Sverige, Danmark, Finland, Hellas, Kroatia, Bulgaria, Tyrkia, Romania, Ungarn, Slovenia, Slovakia, Sveits:

Apparatet er utstyrt med et rundt koplingsstykke. Det skal brukes med en slange som egner seg til bruk med butan og propan. Den skal ikke være over 1,20 m lang. Den må skiftes ut hvis den er skadet, hvis den har sprekker, hvis den nasjonale lovgivningen tilsier det eller i henhold til dens levetid. Dra ikke i slangen og ikke tvinn den. Hold slangen unna deler som kan bli varme.

Du kan kontrollere om koblingen er vanntett ved å følge henvisningene i avsnitt g).

Tyskland, Østerrike:

Enheten kommer med en fleksibel slange som er forhåndsmontert på fabrikken.

Apparatet skal brukes med en slange som egner seg til bruk med butan og propan. Den skal ikke være over 1,50 m lang. Den må skiftes ut hvis den er skadet, hvis den har sprekker, hvis den nasjonale lovgivningen tilsier det eller i henhold til dens levetid. Dra ikke i slangen og ikke tvinn den. Hold den unna deler som kan bli varme.

Kopling av den myke slangen: For å kople slangen til apparatets kopling, stram til slangens mutter uten å overdrive med følgende to nøkler:

- nøkkel på 14 for å holde koblingen fast
- nøkkel på 17 for å skru slangens mutter.

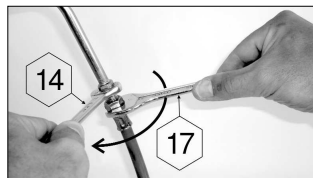

NO

NO

f) Lokk

Håndtere lokket forsiktig når apparatet er i bruk! Pass på at ingen lener seg over lokket når apparatet er i bruk.

g) SJEKKE ETTER GASSLEKKASJER

- 1) Arbeid på god avstand fra alt brannfarlig materiell. Røyk ikke!
- 2) Se til at regulerknappen står i "fra"-modus (O).
- 3) Pass på at den fleksible slangen er dratt helt over reduksjonsventilen og apparatets ende. Det blir enda lettere å utføre gasslekkasjetesten om endene er påsmurt litt såpevann.
- 4) Skru på reduksjonsventilen på gassbeholderen.
- 5) Let aldri etter gasslekkasjer med flamme! Bruk væske for sporing av gasslekkasjer, for eksempel såpevann.
- 6) Påfør væsken på forbindelsene mellom beholder/reduksjonsventil/slangen/apparatet. Regulerknappen skal fremdeles være i "fra"-modus. Åpne så kranen til gassbeholderen.

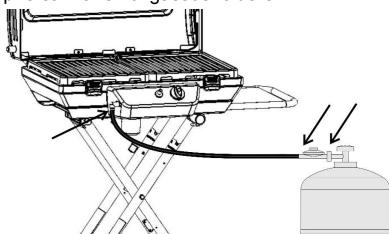

- 7) Dersom det nå oppstår bobler på slangen eller i forbindelsene/koblingene, betyr det at det er en gasslekkasje.
- 8) For å stoppe lekkasjen, dra til mutterene, sjekk at slanger sitter som de skal og sjekk endestykker. Hvis en del er defekt, må den skiftes ut. Apparatet skal ikke brukes før gasslekkasjen er borte!
- 9) Lukk kranen til gassbeholderen.

VIKTIG:

Bruk aldri levende flamme for å oppdage en gasslekkasje!
Du bør sjekke etter gasslekkasje minst én gang årlig, samt hver gang det skiftes gassbeholder.

h) FØR BRUK

Bruk aldri apparatet uten at du har lest gjennom og forstått alle instruksjonene. Kontroller også:

- at det ikke er gasslekkasjer
- at ikke Venturi-røret er tildekt (for eksempel av spindellev).

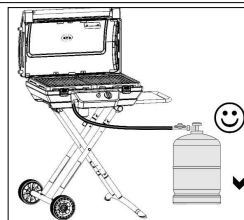
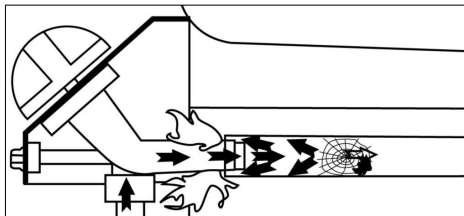

- at ikke slangen er i kontakt med deler som kan bli varme.

i) TENNING AV GRILLENS BRENNERE (fig. 14)

Les gjennom punktene 1 til 5, før du begynner på punkt 1.

- 1) Tenn aldri apparatet med lokket lukket.
- 2) Se til at bryterne står i -AV posisjon (O).
- 3) Monter slangen til apparatet og regulatoren/reduksjonsventilen. Sjekk at koplingen er tett.
- 4) Vri en av bryterne til full styrke (I), og trykk så umiddelbart på tenningsknappen (J) til denne lager en kneppe lyd. Hvis ikke apparatet tenner ved første forsøk gjenta dette 3-4 ganger. Hvis ikke brenneren vil tenne, sett bryteren i -AV (O) posisjon. Vent så i 5 minutter før nytt forsøk foretas.
- 5) Så fort brenneren tenner vil den andre delen av brenneren tennes automatisk ved at man setter bryteren i -PÅ (K) posisjon.

VIKTIG:

Hvis ikke brenneren tennes etter andre forsøk, kontroller at ingen av tilførselsdelene er tette og at tenneren gir gnist.

j) TENNE GRILLEN MANUELLT

Hvis ikke den automatiske piezo tenningen fungerer kan grillen tennes manuelt.

- Sett bryteren(e) i -AV (O) posisjon.
- Fjern platen til oppsamling av fett.
- Tenn en fyrstikk, plasser den i nærheten av brenneren.
- Trykk ned og vri reguleringsknappen mot klokkeretningen, sett den på full styrke (I).
- Når brenneren er tent, kan du sette fettopsamlingsbrettet på plass igjen.

k) SLUKKING AV GRILLEN

Sett grillen i fra-modus. Lukk deretter kranen til gassbeholderen.

l) SKIFTE AV GASSBEHOLDER

- Arbeid alltid på et godt ventilert sted, og aldri i nærheten av åpne flammer, gnister eller varmekilder.
- Plasser bryterne i fra-modus og steng av kranen på gassbeholderen.
- Skru bort reduksjonsventilen, kontroller at tetningspakningen er på plass og i god stand.
- Sett på plass den nye gassbeholderen. Sjekk nøye at ikke slangen er for stram eller vridd.

m) ANVENDELSE

Beskyttelseshansker anbefales for håndtering av apparatets varme deler.

Før all grilling må apparatet forvarmes i ca. 10 minutter på full styrke (I) og med lokket lukket. Når apparatet anvendes for første gang må det forvarmes i ca. 20 minutter. Dette for å ta bort rester av lukt fra maling etc.

Kokehastigheten kan reguleres ved hjelp av reguleringsbryterne : mellom posisjonene full styrke (4) og middels styrke (2).

Viktig:

Ikke lås lokkets lukkesystem under matlagingen.

For at maten skal henge mindre fast på stekeristene, så smør disse lett med matolje før du legger på maten. For å minske antennelsen av fettstoffer under steking, skjær bort overflødig fett på kjøttet før du steker det. Rengjør grillen etter hver bruk for å unngå oppsamling av fett og redusere risikoen for antennelse.

Etter matlagingen stenger du dekselet og setter apparatet på full styrke (4) i ca. 10 minutter for å forbrenne mat- og fettrester på grillen eller på brennerens beskyttelsesdeksler (selvrensingseffekt).

Det er normalt at flammen er gul under bruk.

Viktig:

Hvis brennerne skulle slukkes under bruk må du umiddelbart plassere bryterne på "OFF" (O). Vent i 5 minutter slik at all uforbrent gass får tid til å slippe ut. Gjenta antenningsoperasjonene kun etter at du har ventet disse 5 minuttene.

n) RENGJØRING OG SKJØTSEL

Gjør aldri modifikasjoner på apparatet! Alle modifikasjoner er svært farlige å utføre! La grillen kjøle seg ned før du lukker kranen til gassbeholderen. For å holde apparatet i tipp-topp stand, anbefales det at du rengjør det jevnlig.

- Grillens brennere

Hver 3. måned bør du rengjøre og kontrollere brenneren. Det gjør du slik: Ta bort hele brenneren og kontroller den nederste delen av venturi-røret. Sjekk at her ikke er spindelvev og lignende. Dette bør også gjøres dersom grillen ikke har blitt brukt på én måned. Både støv og spindelvev kan gjøre brenneren mindre effektiv og også føre til farlig antennelse av gassen utenpå selve brenneren.

Rengjør brennerens øvre del og bunn på stekefatet med en fuktig svamp (vann blandet med oppvaskemiddel). Anvend en fuktig metallbørste hvis det viser seg nødvendig. For dette formålet fjerner du grillristene, deretter demonterer du brennerdekslene ved å løsne festeskruene ved hjelp av en skrutrekker. Kontroller at utgangshullene på brennerne ikke er tette og la tørke før neste gangs bruk. Hvis det er behov så anvende en metallbørste før at proppen opp brennerens åpninger. Sett brenneren skikkelig på plass i fatet. Rengjør åpningene på venturi-slangen eller brenneren om nødvendig.

Kontroller regelmessig om slangen er i god stand og skift den ut hvis den viser tegn til slitasje eller sprekker eller når de nasjonale sikkerhetsreglene krever det. I Frankrike må den fleksible slangen skiftes ut med en ny fleksibel slange som er i overensstemmelse med normen XP D 36-110 med en gang utløpsdatoen som er trykket på slangen er gått ut.

OBS!

Hyppig vedlikehold av brennerne hjelper deg å holde dem i god stand. Hyppig vedlikehold hindrer også at de rustner før tiden, på grunn av syreholdige rester etter matlagingen. Oksidering av brennerne er likevel et normalt fenomen, og en oksidert brenner som virker normalt, trenger ikke å skiftes ut. Når brenneren ikke fungerer korrekt derimot, da må den skiftes ut.

- Sidevegger, lokk, grillrist og kontrollpanel. rengjør regelmessig disse elementene med en svamp og litt oppvaskemiddel. Bruk ikke vaskemiddel som inneholder slipemiddel!

- Grillrist

Matlagingsristene kan rengjøres i oppvaskmaskin.

- Fettbeholder

Tøm og rengjør fettbeholderen etter hver gang du bruker grillen. Du rengjør den enkelt med en svamp og vann tilsatt litt oppvaskemiddel.

o) OPPBEVARING

- Lukk kranen til gassbeholderne etter hver gang du bruker grillen.
- Hvis grillen oppbevares ute, koble fra gassforbindelsen.
- Hvis den oppbevares ute, anbefaler vi også å dekke til stekegrillen med et beskyttelsesfutteral (se kapittel med ekstra tilbehør).
- Hvis grillen ikke skal brukes på lang tid, anbefaler vi at du lagrer den innedørs på en tørr og beskyttet plass (eksempelvis i en garasje).

Lagring

Vent til apparatet er fullstendig nedkjølt før det ryddes bort. Hold basen på grillen med foten din, trekk deretter håndtaket på den faste hyllen for å trekke ut "a"-aksene fra "b"-krokene (fig. 15). Mens du holder basen på grillen med foten din, senker du håndtaket (flytt "b"-krokene over "a"-aksene) til enheten er helt brettet (fig. 16). Senk det røde sikkerhetshåndtaket ned i sporet på støtten for å låse det sammenleggbare bordet (fig. 11). For å unngå skade på røret (bøying, vridning ...), anbefaler vi at du lagrer som vist i figurene under.



(Avhengig av land)



NO

NO

Hvis du ønsker å frakoble gassstilførselen, så må du sikre deg at flasken er til høyre for produktet for å unngå at slangen blir klemt i vognen ved sammenklapping.

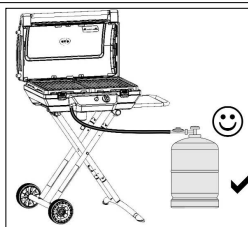

p) TILBEHØR

ADG (Application Des Gaz) anbefaler at det systematisk brukes tilbehør og reservedeler av merket Campinggaz® til gassgrillen. ADG (Application Des Gaz) frasier seg ethvert ansvar for skade eller for at grillen fungerer dårlig, som følge av bruk av tilbehør og/eller reservedeler av et annet merke.

q) MILJØVERN

Tenk miljøvern ! Apparatet ditt inneholder materialer som kan bli tatt vare på eller resirkulert. Lever det til oppsamlingsstasjonen i din kommune og sorter materialene fra emballasjen.

Feil / Løsning

| FEIL | SANNSYNLIG ÅRSÅK/LØSNING |
|--|---|
| Gassbrenneren vil ikke tenne. | <ul style="list-style-type: none"> - Dårlig gassforbindelse. - Reduksjonsventilen fungerer ikke. - Rør/kran/Venturi-rør eller gassbrennerens åpninger er tilstoppet, for eksempel spindellev. - Venturi-røret berører ikke munnstykket. - Tomt for gass. |
| Gassbrenneren har oppflammingsfeil eller flammen slukkes. | <ul style="list-style-type: none"> - Kontroller at det er gass på beholderen. - Kontroller gassrørledningen. - Kontakt servicebutikken. |
| Ikke jevn flamme. | <ul style="list-style-type: none"> - Den nye gassbeholderen kan inneholde luft. - La det brenne en stund og se om flammen blir jevn. - Kontakt servicebutikken. |
| Stor flamme ved brennerens overflate. | <ul style="list-style-type: none"> - Munnstykket er ikke korrekt satt inn. Sett Venturi-slangen inn i Venturi-røret. Rengjør slangen. - Kontakt servicebutikken. |
| Flamme ved munnstykket. | <ul style="list-style-type: none"> - Gassbeholderen er nesten tom. Skift beholder. - Kontakt servicebutikken. |
| Fettet flammer opp mer enn normalt. | <ul style="list-style-type: none"> - Rengjør beskyttelsesplaten under brenneren. - Rengjør fettoppsamlingsplaten. - Grilltemperaturen er for høy, reduserer styrken. |
| Brennerne kan tennes med fyrstikk, men ikke med piezo-tenningen. | <ul style="list-style-type: none"> - Kontroller forbindelsen i piezo-tenningen - Knapper, wire eller elektroder er defekte. - Kontakt servicebutikken. |
| Oppflammende gasslekkasje ved brennerens hode. | <ul style="list-style-type: none"> - Ikke tett forbindelse/kobling. - Steng øyeblikkelig av gassstilkoblingen. - Kontakt servicebutikken. |
| Ikke tilfredsstillende varme. | <ul style="list-style-type: none"> - Munnstykket eller Venturi-rør er tilstoppet. - Kontakt servicebutikken. |
| Oppflammende gasslekkasje ved regulerknappene. | <ul style="list-style-type: none"> - Defekt kran. - Slå apparatet av. - Kontakt servicebutikken. |
| Oppflammende gasslekkasje under kontrollpanelet. | <ul style="list-style-type: none"> - Slå apparatet av. - Steng gasstilkoblingen og koble av gassbeholderen. - Kontakt servicebutikken. |

NO

GARANTIBESTEMMELSER

- Produktet har totalgaranti på deler og arbeid i 2 (to) år fra datoen da produktet ble kjøpt.
- Garantien trer i kraft når det leverte produktet ikke svarer til bestillingen eller hvis produktet har mangler. Reklamasjonen må inneholde et bevis på kjøpsdatoen (for eksempel kvittering) og en beskrivelse av problemet
- Alle produkter som fungerer ved hjelp av gass skal være separert fra patronen eller sylinderen som den er koblet til, før den returneres til et godkjent serviceverksted.
- Produktet blir enten reparert eller refundert, fullstendig eller delvis.
- Garantien trer ikke i kraft når feilen er forårsaket av (i) en feilaktig bruk eller lagring av produktet, (ii) feilaktig vedlikehold av produktet eller vedlikehold som ikke følger bruksanvisningen, (iii) ved reparasjon, endring, vedlikehold av produktet av en tredjepart som ikke har nødvendig godkjenning, (iv) ved bruk av reservedeler som ikke er originaldeler.
- **VENLIGST LEGG MERKE TIL:** Profesjonell bruk av dette produktet omfattes ikke av garantien
- All overtakelse i garantiperioden har ikke noen innflytelse på utløpsdatoen for garantien
- Denne garantien påvirker ikke de vanlige forbruksrettighetene.
- Konsulter vår forbrukertjeneste for all reklamasjon.

NORDIC OUTDOOR AS

P.O.BOX 1533 STOA - 4856 ARENDAL - NORWAY

TLF (+47) 37 00 28 00

EMAIL POST@NORDIC-OUTDOOR.NO

www.campingaz.no

Beskrivning

Se bild 1 sidan 4

SE

| | |
|---|---|
| 1 - Lock 2 - Termometer 3 - Förlängningar 4 - Justeringsspakar 5 - Piezo tändningsknapp 6 - Fötter | 7 - Fast hylla 8 - Hopfällbart sidostöd 9 - Fettuppsamlingsbricka 10 - Slanganslutning |
|---|---|

Översikt: Se sidorna 4 till 7

Användning och skötsel



- Läs igenom bruksanvisningen före användning.
- Får endast användas utanför lokalen.
- Använd inte träkol eller lavasten.
- Använd inte en reglerbar gasutlösare. Använd de icke justerbara lågtrycksregulatorerna enligt den europeiska standard som de omfattas av.
- Täck inte behållarens botten med aluminiumfolie.
- Placera inte någon metallplåt som inte är specialtillverkad eller rekommenderad av Campingaz® på eller i stället för tillagningsgaller.

APPARATEN RISKERAR ALLVARLIGA SKADOR OM INTE DENNA BRUKSANVISNING EFTERFÖLJS.

a) FÖR DIN EGEN SÄKERHET

- Lagra och använd inte bensen eller andra lättantändliga vätskor eller ångor i närheten av apparaten.
Om gaslukt uppstår:
 - 1 Stäng kranen till gasolbehållaren.
 - 2 Släck all levande låga.
 - 3 Öppna locket.
 - 4) Om lukten kvarstår, se § g eller rådfråga omedelbart en återförsäljare.
- De delar som har skyddats av tillverkaren eller dess ombud får inte manipuleras av användaren.
- Stäng gasbehållaren efter användning.

b) ANVÄNDNINGSPLOTS

- Denna apparat får endast användas för utomhusbruk.
- **VARNING:** åtkomliga delar kan vara mycket varma. Håll barn på avstånd.
- Inget brandfarligt material får finnas närmre än ca 60 cm från apparaten.
- Flytta inte apparaten medan den är igång.
- Använd apparaten på ett plant underlag.
- Förutse en ny luftomväxling på 2 m³/kW/h.

c) MONTERING

Kontrollera alla delar och ta ut dem ur lådan (bild 1-b och 2).

Montera den fasta hyllan

Placera grillen på en plan yta med locket nedåt. För in den fasta hyllan enligt bild 3. Rikta in hyllans skruvhål med grillens. Dra åt de fyra skruvarna "A" (bild. 4).

Hjulmontering

Montera hjulen på det hopfällbara stödets axlar (8) enligt bild 5. Använd den medföljande nyckeln för att dra åt skruvarna.

Montering av förlängningar och fötter

Placera det hopfällbara stödet på en plan yta. Stå vid sidan av stöd så att den röda spaken är placerad på höger sida, och hjulen är placerade mitt emot dig med fördjupningen av den svarta plattan ovanpå.

Montering av förlängning

För in de två förlängningarna (3) i det hopfällbara stödet enligt bild 6. Läs förlängningarna genom att trycka på låsknapparna "v".

Fotmontering

För in fötterna i det hopfällbara stödet enligt bild 7. Läs dem genom att trycka på låsknapparna "v".
Viktigt! Se till att fötternas skåror "p" är vända nedåt (bild 8).

Montera det hopfällbara stödet på grillen

Ställ grillen upp och ner på marken. Ställ dig bakom den (med lockets gångjärn mot dig).
Placera det hopfällbara stödet enligt bild 9.
Se till att alla hjul finns till vänster om dig och att den röda spaken (11) är framför dig.
För in de två axlarna "a" i grillfatets fästen (bild. 9, steg 1).
Vik upp stödet och placera det vänstra slutet mellan grillfatets fästen (bild 10). För in axeln "C" och läs muttern med de två medföljande nycklarna (en för att hålla axeln och en för att spärra muttern).

Vik samman stödet helt in under grillen. Tryck in rören i de elastiska hållarna "k" (bild 19). Sänk ned den röda säkerhetsspaken in i springan i stödet för att låsa det hopvikta bordet. (bild 11).

Vika upp grillen (bild 13)

Placera grillen i upprätt läge på sina hjul och sitt stativ (förvaringsläge - bild 18).
Släpp upp den röda säkerhetsspaken (12) genom att dra den mot dig.
Ställ tillbaka grillen på marken i horisontellt läge.
Höj den fasta hyllans handtag så att det står rakt upp medan du håller emot med din fot på grillens fötter (bild 13 - steg 1).
När grillen lutar cirka 45 grader kan du dra handtaget mot dig medan du håller grillens fötter på marken (bild 13 - steg 2).
När hållarna "b" sticker ut utanför stödets axlar "a" låser du fast grillfatet genom att föra hållarna på axlarna (bild 13 - steg 3).

Fettuppsamlingsbricka

När grillen är uppvikt kan du montera fettuppsamlingsbrickan under grillen (bild 12).

Skjutbar sidohylla

När grillen är uppvikt kan du skjuta den skjutbara hyllan på plats.

d) GASOLBEHÅLLARE

Denna apparat kan användas med gasolbehållare CAMPINGAZ®, typ 907.



Man kan också använda den med andra större butan- eller propanbehållare (4,5 kg, 15 kg) och lämpliga tryckreduceringsventiler (konsultera din återförsäljare)..

- **Frankrike, Belgien, Luxemburg, Storbritannien, Irland, Portugal, Spanien, Italien, Grekland:** butanol 28-30 mbar/propanol 37 mbar.
- **Nederländerna, Tjeckien, Norge, Sverige, Danmark, Finland, Schweiz, Bulgarien, Turkiet, Rumänien, Ungern, Slovenien, Slovakien, Kroatien:** butanol 30 mbar/propanol 30 mbar.
- **Tyskland, Österrike:** butanol 50 mbar/propanol 50 mbar.
- **Polen:** propanol 37 mbar.

Vid inkoppling eller när man byter ut behållaren, skall detta alltid utföras på en väl ventilerad plats. Gör det aldrig i närheten av en levande låga, gnista eller vid en värmekälla.

Flaskans höjd H får inte vara mer än 70 cm oavsett flaskans bredd eller diameter D.

Placera flaskan till höger om produkten för att säkerställa att slang fungerar korrekt och förhindra

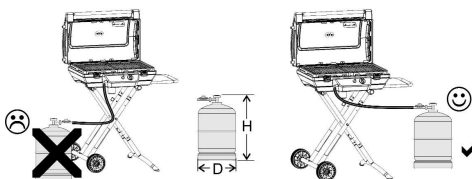

att den kläms fast då den är hopfäld.

e) SLANG

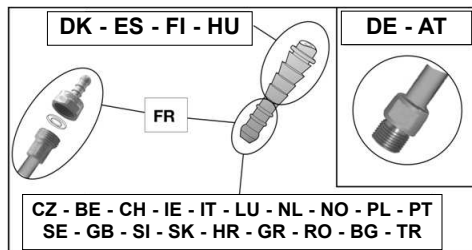

Frankrike

Grillen måste användas med en böjlig slang som uppfyller kraven i XPD-36-110: En böjbar slang som ska kopplas på rundade änddelar på sidan av grillen och regulatorn och fästas med klämmor. Rekommenderad längd 1,25 m.

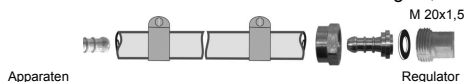

Den får inte vara mer än 1,25 m lång. Kontrollera att den mjuka slangen ligger normalt, att den inte är böjd eller spänd, och att den inte ligger mot apparatens varma väggar. Den måste bytas vid den sista förbrukningsdag som anges på slangen, och i alla fall om den är skadad eller uppvisar sprickor.

- trå den mjuka slangen så långt det går över apparatens och regulatorns segmenterade ändstycke.
- för slangklämmorna bakom ändstyckenas två första upphöjningar och dra åt tills dess att skruvhuvudet bryts.



Tätheten kontrolleras i enlighet med instruktionerna i paragraf g).

Belgien, Luxemburg, Nederländerna, Storbritannien, Irland, Polen, Portugal, Spanien, Italien, Tjeckien, Norge, Sverige, Danmark, Finland, Bulgarien, Turkiet, Rumänien, Ungern, Slovenien, Slovakien, Schweiz:

Apparaten är utrustad med ett gängat munstycke. Den skall användas tillsammans med en flexibel slang specialtillverkad för användning av butan och propanol (slang medföljer enligt land). Slangen får inte vara längre än 1,20 m. Den måste bytas om den är skadad eller har sprickor, enligt nationella krav eller i förhållande till giltighetstiden. Dra eller vrid ej på slangen. Håll den på avstånd från delar som kan bli varma.

Tätheten kontrolleras i enlighet med instruktionerna i paragraf g).

Tyskland, Österrike:

Grillen levereras med en böjbar slang som har förmonterats på fabriken.

Denna apparat skall användas tillsammans med en flexibel slang speciellt tillverkad för användning av butan och propanol. Den får inte vara mer än 1,50 m lång. Den måste bytas om den är skadad eller har sprickor, enligt nationella krav eller i förhållande till giltighetstiden. Dra eller vrid ej på slangen. Håll den på avstånd från delar som kan bli varma.

Anslutning av den flexibla slangen: för slangens anslutning över apparatens munstycke, dra ordentligt åt slangens mutter men utan att använda våld.

Använd de 2 anpassade skruvnycklarna för att göra detta:

- skruvnyckel nr 14 för att spärra munstycket
- skruvnyckel nr 17 för att dra åt slangens mutter

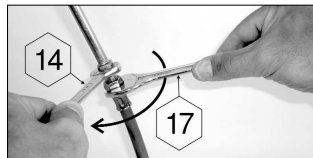

Tätheten kontrolleras i enlighet med instruktionerna i paragraf g).

SE

f) LOCK

Hantera locket varsamt framförallt under användningen. Undvik att luta er över härden.

g) TÄTNINGSPACKNINGSTEST

- 1) Arbeta utomhus på avstånd från allt brandfarligt material. Rök inte.
- 2) Se till att reglerknapparna står i "OFF"-läge (O).
- 3) Dra den flexibla slangens extremiteter helt över gasutlösarens och apparatens nipplar. Det blir lättare att utföra pådragnigen om man tvälår in nipplarna med tvålatten.
- 4) Skruva fast gasutlösaren på gasbehållaren.
- 5) Sök inte efter läckorna med en låga, använd en detektionsvätska för gasläcka.
- 6) Stryk på vätskan på behållarens/gasutlösarens/slangens/apparatens anslutning. Reglerspakarna skall stå i "OFF"-läge (O). Öppna kranen till gasbehållaren.

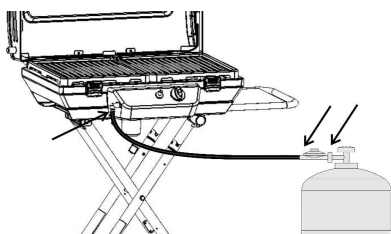

- 7) Om bubblor uppstår betyder det att det finns gasläckor.
- 8) För att stoppa läckan, dra åt muttrarna och dra på slangens ände till stoppet på denna. Om en del är defekt ska den ersättas. Apparaten skall inte sättas i gång förrän läckan lagats och försvunnit.
- 9) Stäng kranen till gasbehållaren.

VIKTIGT:

Använd aldrig levande låga för att upptäcka en gasläcka. Minst en gång om året skall man göra en kontroll för att söka gasläckor liksom vid varje utbyte av gasbehållare.

h) INNAN APPARATEN SÄTTS IGÅNG

- Sätt inte igång apparaten utan att först noggrant ha läst och förstått samtliga instruktioner. Kontrollera också:
- att det inte finns någon läcka
 - att venturislångarna inte är igensatta (till exempel av spindelnät)

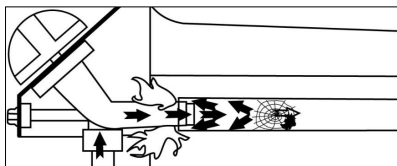

- att inte slangens är i kontakt med delar som kan bli varma.

**i) TÄNDA GRILLENS BRÄNNARE (bild 14)**

Läs punkterna 1 till 5 innan man börjar med punkt 1.

- 1) **Tänd aldrig apparaten när locket är stängt utan alltid med öppet lock.**
- 2) Se till att reglerknapparna står i "OFF"-läge (O).
- 3) Öppna kranen till gasbehållaren.
- 4) Tryck på en av de 2 reglerspakarna och ställ den i läget **full styrka** (☀), tryck sedan omedelbart tändningsknappen i botten (⚡) tills det knäpper till. Om inte tändningen sker vid det första knäppet, tryck igen 3 eller 4 gånger vid behov. Om inte brännaren ändras, dra tillbaka spaken till "OFF"-läge (O). Vänta 5 minuter innan du gör ett nytt försök.
- 5) Så fort brännaren fungerar tänds automatiskt den 2:dra brännaren när reglerspaken ställs i läget **full styrka** (☀) och utan att man behöver trycka på den automatiska tändknappen.

VIKTIGT : Om inte brännaren tänds efter andra försöket så kontrollera att inte brännarens eller brännrörens öppningar är tilltäppta.

j) SÅ HÄR TÄNDER DU GRILLEN MANUELLT

Om inte den automatiska tändningen fungerar, ställ reglerknappen i "OFF"-läge (O). Ta bort ett tillagningsgaller för att få fri tillgång till brännarnas yta. Öppna ett reglage till läget full effekt (☀). Sätt en tänd tändsticka framför motsvarande brännare. Sätta tillbaka grillgallret.

k) SLÄCKNING AV GRILLEN

Ställ tillbaka reglerspakarna i "OFF"-läge (O) stäng sedan kranen till gasbehållaren.

l) BYTE AV GASBEHÅLLARE

- Arbeta alltid på en väl ventilerad plats och aldrig i närheten av en levande låga, gnista eller värmekälla.
- Ställ vreden i läget "OFF" (O) och stäng sedan gasflaskans ventil.
- Skruva bort gasutlösaren, kontrollera att tätningsspackningen finns på plats och att den är i bra skick.
- Sätt den nya gasbehållaren på plats. Skruva tillbaka gasutlösaren och se till att inte slangens varken dras eller vrids.

m) ANVÄNDNING

Skyddshandskar rekommenderas för all hantering av de varma delarna.

Innan man börjar själva grillningen ska apparaten förvärmas i ca 10 minuter i läge **full styrka** (☀) med stängt lock. När apparaten används för första gången, skall den förvärmas ca 20 minuter för att få bort lukten av målarfärgen på de nya delarna.

Stekhastigheten kan anpassas i enlighet med vredens läge: mellan läge max (☀) och läge medel (☁).

Viktigt:

lås inte locket låsanordning (se punkt 3 på sidan 4) under tillagningen.

För att undvika att livsmedlen bränner fast på gallren, penslar du stekgallren med matolja innan du lägger på livsmedlen.

För att undvika antändning av fett under grillningen, avlägsna överflödigt fett från köttet före grillning. Rengör grillen efter varje användningstillfälle för att undvika ackumulering av fett och för att minska risken för antändning.

När du har grillat klart stänger du locket och ställer vreden i läget Maxflöde (4) i ca 10 minuter. Då förbränns alla matrester eller fett som kan finnas kvar på grillgallret eller skyddshuvarna (autorengöring).

DET ÄR NORMALT ATT LÅGANS FÄRG ÄR GUL.

Viktigt:

Om det skulle inträffa att brännarna slocknar under pågående användning ska du omedelbart ställa vreden i läget "OFF" (O). Vänta fem minuter på att den icke förbrända gasen försvinner. Genomför först därefter tändningsproceduren ytterligare en gång.

n) RENGÖRING OCH UNDERHÅLL

Utför aldrig modifikationer på apparaten: alla ändringar kan visa sig vara farliga.

Vänta tills apparaten kallnat innan rengöringen startas. Stäng kranen till gasbehållaren.

GRILLENS BRÄNNARE: var 3: dje månad ska brännaren rengöras och kontrolleras. Ta bort hela brännaren, kontrollera nedre delen av venturi-rören för att se om det inte finns spindelnät o.dyl. Denna åtgärd måste även vidtagas om grillen inte använts på mer än en månad. Smuts eller spindelnät kan orsaka värmeminskning eller farlig antändning av gasen utanför brännaren.

Rengör brännarens övre del samt botten på behållaren med en fuktig svamp (vatten blandat med diskmedel). Lyft först bort grillgallren, avlägsna brännarnas skyddshuvvar genom att med en skruvmejsel skruva loss skruvarna som håller dem i position.

Använd eventuellt en fuktig metallborste. Kontrollera att inte brännarens yttre hål är tilltäppta, låt torka innan återanvändning. Om det behövs så använd en metallborste för att ta bort smutsen från brännarens tilltäppta yttre hål.

Sätt tillbaka brännaren rätt i behållaren.

Rengör venturirörets öppningar eller brännaren i förekommande fall.

Kontrollera regelbundet slangarnas skick och byt ut dem om du upptäcker tecken på försämring eller sprickor eller då de nationella bestämmelserna så kräver.

I Frankrike gäller att om datum för sista förbrukningsdatum som är tryckt på slangens uppnås, måste slangerna ersättas med en slang som uppfyller normen XP D 36-110.

OBS! Genom att underhålla brännarna med jämna mellanrum hålls de i gott skick och kan användas ett flertal gånger utan att de oxiderar i förtid, något som bland annat sker på grund av syrehaltiga grillrester. Att brännarna oxiderar är emellertid normalt efter en viss tids användning, men en oxiderad brännare som fungerar normalt ska inte bytas ut. Det är dock nödvändigt att byta ut brännaren om den inte fungerar korrekt: hål på brännaren...

HÄRDENS SIDOR, LOCK, GRILLGALLER, INSTRUMENTPANEL

Rengör regelbundet dessa delar med en svamp och diskmedel. Använd inte rengöringsmedel som innehåller slipmedel. Ta bort gallren i en ugn som har automatisk rengöring, den höga temperaturen riskerar annars att skada de kromerade delarna.

GRILLGALLER

Du kan rengöra grillgaller i diskmaskinen.

LÅDA MED GRILLFETT

Den måste tömmas och rengöras med en svamp och rengöringsmedel efter varje användning.

o) FÖRVARING

- Stäng kranen till gasbehållaren efter varje användning.
- Om grillen förvaras utomhus, koppla ifrån gastillförseln.
- Om grillen förvaras utomhus bör man täcka över den med ett skyddsöverdrag.
- Om grillen inte ska användas under en längre tid, rekommenderas att förvara den på ett torrt och skyddat ställe (t.ex: i ett garage).

Vik ihop och förvara

Vänta tills apparaten kallnat helt innan du ställer undan den. Koppla från gasbehållaren.

Trampa stadigt på grillens nedre del och dra sedan in den fasta hyllans handtag för att dra ut axlarna "a" från fästena "b" (bild 15).

Trampa på grillens nedre del och sänk samtidigt handtaget (flytta fästena "b" över axlarna "a") tills grillen är helt hopvikt (bild 16).

Sänk ned den röda säkerhetsspaken in i springan i stödet för att låsa det hopvikta bordet (bild 11).

För att undvika skador på röret (böjning, vridning ...), rekommenderar vi att du lagrar röret enligt vad som visas i tabellen nedan.

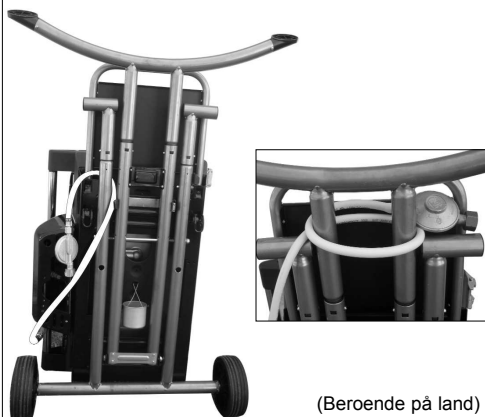

(Beroende på land)



SE

Om Du inte vill koppla bort gastillförseln, se till att flaskan står helt till höger om produkten för att undvika att klämma slangen i vagnen när den är hopfäld.

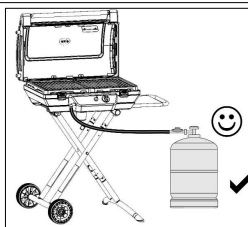

p) TILLBEHÖR

ADG rekommenderar att man systematiskt använder tillbehör och reservdelar av märket Campinggaz® till sina gasgrillar. ADG avsäger sig allt ansvar vid skador eller felaktig funktion som ett resultat av användning av tillbehör och/eller reservdelar av annat märke.

q) MILJÖSKYDD

Tänk på att skydda miljön! Din apparat innehåller material som kan återanvändas eller återvinnas. Lämna in dem på ett återvinningscenter i din kommun och sortera emballagematerialet.

FEL/ÅTGÄRDER

| FEL | SANNOLIK ORSAK/ÅTGÄRDER | FEL | SANNOLIK ORSAK/ÅTGÄRDER |
|---|--|---|---|
| Brännaren går inte att tända | <ul style="list-style-type: none"> - Dåligt gastillopp - Gasutlösaren fungerar ej - Öppningarna till slangen, kranen, venturi-röret eller brännaren är tilltäppta (t.ex spindelväv) - Venturi-röret täcker inte munstycket | Fettet fattar eld på ett onormalt sätt | <ul style="list-style-type: none"> - Fettavrinningssystemet är tilltäppt: rengör - Alltför hög grilltemperatur: sänk lågan |
| Brännaren gör misslyckade tändförsök eller släcks | <ul style="list-style-type: none"> - Kontrollera att det finns gas - Kontrollera slangens anslutning - Kontakta Servicebutiken | Brännaren kan tändas med en tändsticka men inte med "PIEZO" -tändningen | <ul style="list-style-type: none"> - Defekt tändknapp, ledning eller elektrod - Kontrollera förbindelseanslutningen från tändaren - Kontrollera keramikens skick. Kontrollera även förbindelsekabelns skick - Kontakta Servicebutiken |
| Blåsiga ostadiga lågor | <ul style="list-style-type: none"> - Den nya behållaren kan innehålla luft - Låt den vara igång en stund så försvinner felet - Kontakta Servicebutiken | Brinnande gasläcka vid gasanslutningen | <ul style="list-style-type: none"> - Otät koppling - Stäng omedelbart gastillförseln - Kontakta Servicebutiken |
| Stora lågor vid brännarens yta | <ul style="list-style-type: none"> - Bärmunstycket är fel påsatt på venturi-röret: Omplacera venturiröret/Rengör venturiröret. - Kontakta Servicebutiken | Otillräcklig värme | <ul style="list-style-type: none"> - Munstycket eller venturi-röret är tilltäppta - Kontakta Servicebutiken |
| Låga vid munstycket | <ul style="list-style-type: none"> - Gasbehållaren är nästan tom. - Byt ut behållaren och felet avstyrs - Kontakta Servicebutiken | Brinnande gasläcka bakom reglerknappen | <ul style="list-style-type: none"> - Defekt kran - Stäng apparaten - Kontakta Servicebutiken |
| | | Brinnande gasläcka under konsolen | <ul style="list-style-type: none"> - Stäng apparaten - Stäng gasbehållaren - Kontakta Servicebutiken |

GARANTIVILLKOR

- Produkten har en fullständig garanti på 2 (två) år när det gäller delarna och fabrikationen och börjar gälla från och med inköpsdatumet.
- Garantin tillämpas om den levererade produkten inte överensstämmer med beställningen eller om den är felaktig, förutsatt att man vid reklamationen bifogar ett kvitto där inköpsdatumet indikeras (t.ex. en faktura eller ett kassakvitto) samt en beskrivning av problemet.
- Alla produkter som fungerar med gas ska separeras från patronen eller cylindern som den är ansluten till, innan man lämnar in dem till en auktoriserad reparationsverkstad.
- Produkten blir då reparerad, utbytt eller så får kunden ersättning för den - helt eller delvis.
- Garantin annulleras och gäller inte för skador som inträffar på grund av (i) en felaktig användning eller lagring av produkten, (ii) ett felaktigt underhåll av produkten eller ett underhåll som inte överensstämmer med bruksanvisningen, (iii) reparationer, ändringar, underhåll av produkten som utförs av tredje man som inte auktoriserats, (iv) användning av reservdelar som inte är original.
- **OBS:** All professionell användning av denna produkt är utesluten från garantin.
- Alla reparationer som utförs under garantiperioden påverkar inte garantins förfalldatum.
- Denna garanti påverkar inte på något sätt konsumentens juridiska rättigheter.
- Konsultera vår konsumentservice vid eventuella reklamationer.

Bios AB

Vja Industrigatan 10 Box 106 - 782 23 Malung - SWEDEN
T. 0046 28044100 - F. 0046 28044125 - info@bios.se

www.campingaz.com

POPIS

Viz obr. 1 a 4

CZ

| | |
|---|--|
| 1 - víko 2 - teploměr 3 - nástavce 4 - nastavovací páčky 5 - tlačítko piezoelektrického zapalování 6 - nožky | 7 - fixní stolek 8 - skládací boční podpěra 9 - sběrná nádoba na tuk 10 - spojka hadice |
|---|--|

Náhledy : viz strany 4 až 7

POUŽITÍ A ÚDRŽBA



- Před použitím si prostudujte uživatelskou příručku.
- Používejte pouze v exteriéru.
- Nepoužívejte uhlí nebo lávových kamenů.
- Nepoužívejte poškozený či nefunkční nízkotlaký regulátor. Používejte pouze fixní dekompresní ventily o odpovídající příslušné evropské normě, která se na ně vztahuje.
- Nezakrývejte dno hliníkovou fólií.
- Nepokládejte na nebo doporučené Campingaz® místo varění rošty plech není určen, nebo ne.

Návod si před montáží a uvedením grilu do provozu pečlivě pročtěte a uschovejte jej pro případné pozdější osvěžení paměti.

a) PRO VAŠI BEZPEČNOST

V blízkosti grilu nepoužívejte a neskladujte benzín, petrolej či jiné hořlavé kapaliny resp. plyny.

Pokud je cítit plyn:

- Zavřete ventil na plynové lahvi.
- Odstraňte všechny zdroje otevřeného plamene z blízkosti grilu.
- Otevřete víko grilu.
- Pokud stále cítíte unikající plyn řiďte se pokyny odstavce **g** nebo se okamžitě obraťte na nejbližší plynový servis nebo zastoupení firmy Campingaz®.

S částmi chráněnými výrobcem nebo jeho zástupcem nesmí být uživatelem manipulováno. Po použití zavřete plynovou nádobu.

b) UMÍSTĚNÍ

- Gril smí být používán pouze venku na otevřeném prostranství.
- **UPOZORNĚNÍ:** Některé části grilu mohou být velmi horké. Gril umístěte a používejte mimo dosah dětí.
- V okruhu min. 60 cm kolem grilu neumisťujte žádné hořlavé materiály.
- S grilem nepohybujte pokud je v provozu.
- Je-li gril v provozu musí stát na vodorovném povrchu.
- Minimální nutná výměna vzduchu je 2m³/kW/h.

c) MONTÁŽ

Zkontrolujte a vyjměte všechny součásti z krabice (obr. 1-b a 2).

Instalace fixního stolku

Položte jednotku na rovný povrch s víkem směřujícím dolů. Zasuňte fixní stolek dle obrázku 3. Zarovnejte otvory pro šrouby na stolku s otvory na grilu. Připevněte 4 šrouby „A“ (obr. 4).

Instalace kol

Instalujte kola na osu skládací podpěry (8), jak ukazuje obrázek 5. K utažení šroubů použijte dodaný klíč.

Instalace nástavců a nožek

Skládací podpěru umístěte na plochý povrch. Stojí na straně podpěry tak, aby červená páka je umístěna na pravé straně, a kola se nachází naproti, pro něž je v dutině černého plechu na vrcholu.

Instalace nástavců

Obě násady (3) zasuňte do skládací podpěry dle obrázku 6. Podpěry zajistěte stisknutím tlačítka zámku „v“.

Instalace nožek

Nožky zasuňte do skládací podpěry dle obrázku 7. Obě nožky zajistěte stisknutím tlačítka zámku „v“.

Důležité: Ujistěte se, že kluznice „p“ na nožkách směřují dolů (obr. 8).

Instalace skládacích podpěr na gril

Gril položte vzhůru nohama na zem. Postavte se za gril (s klouby víka směřujícími k vám)

Skládací podpěru umístěte dle obrázku 9. Ujistěte se, že obě kola jsou vlevo a že červená páčka (11) je před vámi.

Obě osy „a“ zasuňte do úchyť (obr. 9, krok 1) na tělese grilu.

Rozložte podpěru a levý konec umístěte mezi úchyty na těle grilu (obr. 10). Zasuňte osu „C“ a matici připevněte za použití dvou dodaných klíčů (jedním držte osu a druhým utáhněte matici).

Dokončete složení podpěry. Trubice zasuňte do elastických úchyť „k“ (obr. 19). Červenou bezpečnostní páčku otočte směrem dolů do otvoru v podpěře, aby se zajistil skládací stolek (obr. 11).

Rozložení grilu (obr. 13)

Gril postavte nastojato na kolečka a bloky (skladovací poloha - obr. 18).

Uvolněte červenou bezpečnostní páčku (12) zatažením k sobě.

Gril položte zpět na zem do horizontální polohy. Držák pevného stolku zdvihnete do stojaté polohy za současného pevného přidržení nožek grilu vlastní nohou (obr. 13 - krok 1).

Jakmile se gril nakloní do úhlu přibližně 45 stupňů, držák k sobě pevně přitáhněte za současného přidržení nožek grilu na zemi (obr. 13 - krok 2).

Jakmile úchyty „b“ přesáhnou za osy podpěr „a“, umístěte tělo grilu na úchyty na osách (obr. 13 - krok 3).

Sběrná nádoba na tuk

Jakmile rozložíte gril, instalujte na jeho spodní stranu sběrnou nádobu na tuk (obr. 12).

Vysouvací postranní stolek

Jakmile rozložíte gril, vytáhněte vysouvací stolek do pracovní polohy.

d) PLYNOVÁ LAHEV

Tento přístroj může být používán s plynovými bombami CAMPINGAZ®, typ 907.



Může být také používán s jinými, většími propanbutanovými láhvemi (4,5 kg, 15 kg...) a s vhodnými regulačními ventily (obratte se na Vašeho prodejce).

- Francie, Belgie, Lucembursko, Spojené království, Irsko, Portugalsko, Španělsko, Itálie, Řecko: butan 28-30 mbar - propan 37 mbar.
- Holandsko, Česká republika, Norsko, Švédsko, Dánsko, Finsko, Švýcarsku, Maďarsko, Slovinsko, Slovensko, Bulharsko, Turecko, Rumunsko, Chorvatsko: butan 30 mbar - propan 30 mbar.
- Polsko: propan 37 mbar.
- v Německu, Rakousku: butan 50 mbar - propan 50 mbar.

Hadice musí být nasunuta na obou koncích na hadicové nástavce až nadoraz a zajištěna sponami. Připojení hadice a regulátoru smí provádět jen k tomu oprávněná organizace. Lahev vždy připojujte či vyměřujte na dobře větraném místě, dostatečně vzdáleném od zdrojů otevřeného plamene, jisker či sálavého tepla.

Výška H láhve musí být menší než 70 cm bez ohledu na šířku láhve nebo její průměr D. Umístěte lahev napravo vedle produktu tak, abyste

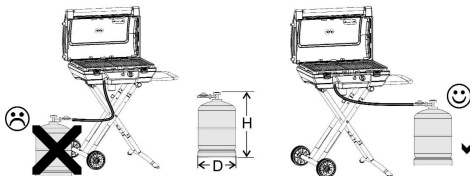

zajistili řádné rozvinutí hadice a zabránili tomu, aby se při skládání zamotala.

e) HADICE

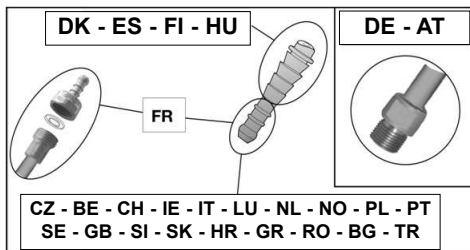

Francie

Jednotka se musí používat s pružnou hadicí, která odpovídá normě XPD-36-110: pružná hadice, která je připevněná na kulatou koncovku po straně jednotky a ovladač fixovaný svorkami. Doporučená délka 1,25 m.

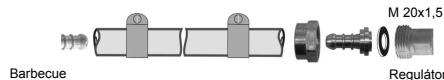

Nesmí být delší než 1,25 m. Zkontrolujte, zda se pružná hadička navijí normálně, aniž by se zkroutila, natahovala či se dotýkala horkých stěn zařízení. Hadičku je nutné vyměnit, jakmile bude dosaženo datumu životnosti, který je na ní uveden a vždy, pokud bude poškozena či popraskána.

- důkladně a pevně nasadte pružnou hadičku na závitovou koncovku zařízení a redukčního ventilu.
- posuňte objímky za 2 první závitů koncovek a utáhněte je tak, až se zlomí upínací hlavice.

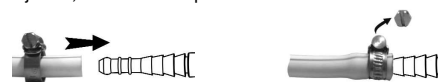

Těsnost lze zkontrolovat podle postupu uvedeném v odstavci g).

Belgie, Lucembursko, Spojené království, Irsko, Portugalsko, Španělsko, Itálie, Chorvatsko, Řecko, Holandsko, Česká republika, Norsko, Švédsko, Dánsko, Finsko, Švýcarsku, Maďarsko, Slovinsko, Slovensko, Bulharsko, Turecko, Rumunsko, Polsko, Švýcarsku:

Přístroj je dodáván včetně kruhové přechodky. K přívodu plynu se použije pružné hadice homologované na propan a butan. Nesmí být delší než 1,20 m. Jakmile je poškozena nebo jakmile se objeví trhlinky, musí být vyměněna. Hadice musí být zajištěna dvěma pásovými sponami.

Těsnost lze zkontrolovat podle postupu uvedeném v odstavci g).

Německo, Rakousku:

Jednotka se dodává s pružnou hadicí, která je z výroby předem instalována.

K přístroji lze použít pouze hadici, homologovanou na propan a butan. Délka nesmí přesáhnout 1,50 m. V případě poškození, vykazuje-li praskliny, nebo vyžadují-li to místní předpisy nebo končí-li jeho životnost, musí být vyměněn. Hadici nenatahujte ani nekroutte. Hadice musí být vedena stranou míst, jež se mohou zahřát.

Připojení pružné hadice: k připojení hadice k přechodce přístroje uvolněte matici hadice pevným tahem avšak nikoliv násilím za použití dvou klíčů:

- klíče č. 14 pro blokaci přechodky
- klíče č. 17 na matici hadice

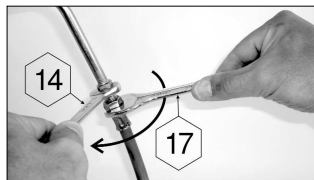

Těsnost lze zkontrolovat podle postupu uvedeném v odstavci g).

CZ

f) VÍKO

Víko otvírejte opatrně, zejména je-li gril v provozu. Při otevřeném víku se nenaklánějte nad gril.

g) KONTROLA TĚSNOSTI

- 1) Pracujte venku v dostatečné vzdálenosti od všech zdrojů vznícení (otevřený plamen, jiskry, sálavé teplo). Nekuřte.
- 2) Ujistěte se, že regulační knoflíky jsou v poloze zavřeno (OFF) (O).
- 3) Přesvědčte se, že hadice je na obou koncích nasunuta až nadoraz a zajištěna sponami.
- 4) Našroubujte nízkotlaký regulátor na lahev. Přitom se řiďte návodem k použití regulátoru.
- 5) Případný únik nezjišťujte pomocí ohně, nýbrž použijte kapalinu sloužící k detekci úniku plynu. **DŮLEŽITÉ:** nikdy nehleďte místo úniku plynu otevřeným plamenem.
- 6) Pěnový roztok naneste na všechny spoje lahev/regulátor/hadice/gril (regulační knoflíky jsou stále v poloze zavřeno). Otevřete ventil na lahvi.

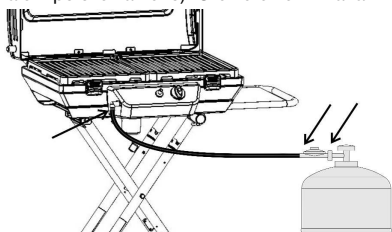

- 7) V místě úniku plynu se tvoří bublinky.
- 8) Únik plynu můžete odstranit dotažením spoje, případně výměnou vadného dílu. Gril, ze kterého uniká plyn nikdy nepoužívejte.
- 9) Uzavřete ventil na lahvi. Kontrolu těsnosti provádějte při každé výměně lahve, nejméně však jednou ročně.

h) PŘED POUŽITÍM

Před použitím si pozorně přečtete celý návod k použití. Ujistěte se, že:

- Nedochozí k úniku plynu.
- že, venturiho trubice nejsou ucpané (například pavučinami)

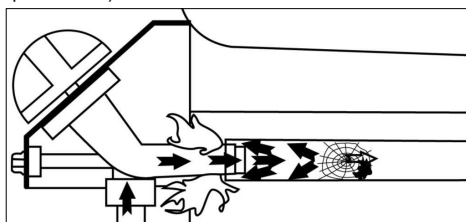

- Hadice se nedotýká částí, které se při provozu zahřívají.

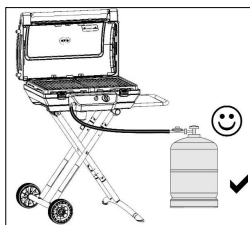

i) ZAPALOVÁNÍ HORÁKU ROŽNE (obr. 14)

Před zapálením grilu si přečtete body 1 až 5 tohoto odstavce.

- 1) PŘI ZAPALOVÁNÍ MĚJTE VŽDY OTEVŘENÉ VÍKO. NIKDY NEZAPALUJTE GRIL, JE-LI VÍKO ZAVŘENÉ.
- 2) Zkontrolujte, že oba regulační knoflíky jsou v poloze vypnuto (OFF) (O).
- 3) Otevřete ventil na lahvi.
- 4) Zatlačte na jeden z regulačních knoflíků a otočte jej do polohy úplně otevřeno (↻) a ihned poté stiskněte tlačítko piezozapalování (⚡), až uslyšíte cvaknutí. Pokud nedojde k zapálení na první pokus, postup opakujte 3 až 4 krát. Pokud hořák nelze zapálit, otočte regulační knoflík do polohy zavřeno (OFF) (O). Vyčkejte 5 minut a poté postup opakujte.
- 5) Jakmile hoří jeden z hořáků, druhý se zapálí automaticky při otočení příslušného regulačního knoflíku do polohy úplně otevřeno (↻). Při zapalování druhého hořáku není třeba používat tlačítko piezozapalování (⚡).

DŮLEŽITÉ: Pokud nedojde k zapálení hořáku ani na druhý pokus otočte regulační knoflík do polohy zavřeno (OFF) a zkontrolujte, zda hořák nebo venturiho trubice nejsou zablokovány.

j) MANUÁLNÍ ZAPÁLENÍ GRILU

Otočte regulační knoflíky do polohy vypnuto (OFF) (O). Sejměte grilovací mřížku tak, abyste měli volný přístup k povrchu hořáků. Otevřete stavěcí kolečko do polohy PLYN VÝKON (↻). Před příslušný hořák umístěte zapálenou sírku. Rošt vraťte zpět.

k) ZHÁŠENÍ GRILU

Otočte regulační knoflíky do polohy vypnuto (OFF) (O) a zavřete ventil na lahvi.

l) VÝMĚNA PLYNOVÉ LAHVE

- Výměnu provádějte vždy v dobře větraném prostoru, v dostatečné vzdálenosti od zdrojů vznícení (otevřený plamen, zdroj jisker, sálavé teplo).
- Uvedte regulační páčky do polohy "OFF" (O), poté uzavřete kohoutek nádoby na plyn.
- Odšroubujte regulátor a přesvědčte se, že gumové těsnění je na svém místě a v bezvadném stavu.
- Postavte lahev na její místo a znovu připojte regulátor. Zkontrolujte, zda hadice není natažená či překroucená. **ZKONTROLUJTE TĚSNOST SPOJŮ.**

m) PROVOZ

Doporučujeme používat ochranné rukavice, aby nedošlo k popálení při dotyku s horkými částmi grilu.

Před vlastním grilováním nechejte gril při zavřeném víku asi 10 minut prohřát na plný výkon (↻). Při prvním použití nechejte gril prohřát na plný výkon (↻) asi 20 minut. Tím se vyhnete slabému zápachu vypalované barvy při vlastním grilování.

Důležitá poznámka :

Během vaření nezablokujte uzavírací systém víka.

Po ukončení grilování zavřete víko a přibližně na dobu 10 minut uvedte přístroj do polohy plného průtoku (↻) tak, aby došlo ke spálení zbytku potravin či tuku na roštu či na ochranných stříškách hořáku (efekt samocištění).

PŘI GRILOVÁNÍ SE MŮŽE OBJEVIT ŽLUTÝ PLAMEN**Důležitá poznámka :**

Pokud se během fungování přístroje hořáky vypnou, ihned uveďte regulační páčky do polohy "OFF" (O). Vyčkejte 5 minut, aby se mohl uvolnit nespálený plyn. K novému zapalování přikročte teprve až po uplynutí této doby.

n) ČIŠTĚNÍ A ÚDRŽBA

- Gril žádným způsobem neupravujte. Případná úprava může být nebezpečná.
- Abyste uchovali gril v perfektním stavu, doporučujeme jej čistit periodicky po každých 4 až 5 použitích.
- Před čištěním vyčkejte až gril úplně vychladne.
- Zavřete ventil na lahvi.

Hořák je třeba vyčistit a zkontrolovat každé 3 měsíce. Vyměňte hořák a zkontrolujte, že venturiho trubice hořáku není nečištěna či ucpána (např. pavučinou).

Případná nečistota může být příčinou nižšího výkonu grilu a může dokonce způsobit vznícení plynu mimo hořák. Za tímto účelem sejměte pecicí rošty, poté odmontujte ochranné strážky hořáku tak, že pomocí šroubováku odejmete šrouby, které je drží.

Hořák celý omyjte roztokem na mytí nádobí.

Je-li to nezbytné použijte namočený kovový kartáč.

Před opětovným použitím zkontrolujte, zda jsou všechny otvory hořáku čisté a suché. Je-li to nezbytné použijte k pročištění otvorů kovový kartáč.

Namontujte hořák zpět na jeho místo (část MONTÁŽ GRILU)

Vyčistěte ústí venturiho trubice nebo případně hořák. Pravidelně kontrolujte stav trubky a v případě, že je opotřebovaná, popraskaná, nebo pokud to vyžadují platné předpisy daného státu, ji vyměňte.

Ve Francii, pokud je dosaženo datum konce životnosti, které je vytištěné na hadicích, musí být hadice včetně matic na jejich okrajích nahrazena hadicí odpovídající normě XP D 36-110.

PAMATUJTE:

Pravidelná údržba hořáku umožňuje jejich udržování v dobrém stavu tak, aby je bylo možné často používat a zabránilo se i jejich předčasné oxidaci, kterou způsobují převážně kyselé zbytky grilovaných potravin. Oxidace hořáku je v průběhu času nicméně normálním jevem a hořák ovlivněný oxidací, který normálně funguje, není nutné vyměňovat. Nicméně přiměřená oxidace hořáku je normální.

VANA GRILU, VÍKO, ROŠTY, OVLÁDACÍ PANEL:

Čas od času omyjte tyto části grilu saponátem. Nepoužívejte abrazivní čisticí prostředky. Nepoužívejte samočisticí prostředky pro trouby.

ROŠTY

Můžete čistit své kuchařské rošty v myčce na nádobí.

NÁDOBA NATUK

je třeba ji po každém použití vyprázdnit a vyčistit pomocí houbičky namočené v přípravku na mytí nádobí.

o) SKLADOVÁNÍ

- Po použití zavřete ventil na lahvi.
- Pokud skladujete gril ve vnitřním prostoru, demontujte lahev a skladujte ji venku.
- Pokud skladujete gril venku, doporučujeme používat ochrannou obal.
- Není-li gril používán delší dobu doporučujeme jej skladovat na suchém, krytém místě (např. v garáži).

Před manipulací s přístrojem a jeho uklizením, pokejte, než vychladne.

Vysouvací stolek uložíte do skladné polohy jeho zatlačením (obr. 18).

Nohou pevně přidržíte spodní stranu grilu, následně zatáhněte za držadlo fixního stolku, aby se osy „a“ uvolnily z úchytů „b“.

Držadlo, za současného přidržení spodní části grilu nohou, stahujte dolů (úchyty „b“ se pohybují nad osy „a“), dokud se jednotka kompletně nesloží.

Červenou bezpečnostní páčku stáhněte dolů do otvoru v podpěře, aby se složený stolek zajistil (obr. 11).

Abyste nedošlo k poškození potrubí (ohyb, krut ...), doporučujeme uložit, jak je znázorněno na obrázcích níže.



(v závislosti na zemi)

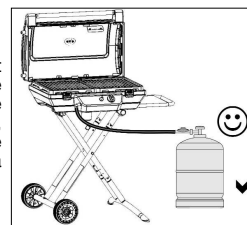

Pokud nechcete odpojit napájení plynem, ujistěte se, že lahev je řádně napravo vedle produktu, abyste zabránili tomu, že se hadice při skládání zamotá do vozíku.

CZ

p) DOPLNKY

ADG doporučuje při používání výrobků Campingaz® systematicky používat též doplňky a náhradní díly této značky. ADG odmítá jakoukoliv zodpovědnost v případě škody nebo závady vzniklé používáním doplňků nebo/a náhradních dílů odlišných značek.

q) OCHRANA ŽIVOTNÍHO PROSTŘEDÍ

Nezapomínejte na ochranu životního prostředí! Váš přístroj se skládá z materiálu, který může být znovu použit nebo recyklován. Proto jej při odstranění zanechte na sběrné místo a obal vyhazujte do tříděného odpadu.

MOŽNÉ ZÁVADY

| ZÁVADA | PŘÍČINA | ZÁVADA | PŘÍČINA |
|--|--|--|---|
| Hořák nelze zapálit | <ul style="list-style-type: none"> - nedostatečný přívod plynu - nefunkční regulátor - hadice, ventil, tryska, venturiho trubice nebo hořák jsou ucpány - venturiho trubice není správně nasazena na trysce - obraťte se na servisní středisko Campingaz® | Nadměrně se tvoří žluté plameny | <ul style="list-style-type: none"> - systém pro odvod tuku je zanesený: pročistěte jej - grilovací teplota je příliš vysoká: snižte ji |
| Plamen v jakémkoliv spoji | <ul style="list-style-type: none"> - unikající plyn ve spojení - okamžitě zavřete ventil na lahvi - dotáhněte spoje a přezkoušejte těsnost - obraťte se na servisní středisko Campingaz® | Nízká teplota | <ul style="list-style-type: none"> - ucpaná tryska nebo venturiho trubice: Upravte polohu venturiho trubice / Očistěte venturiho trubici. - obraťte se na servisní středisko Campingaz® |
| Hořák hoří "neklidně" nebo samovolně zhasíná | <ul style="list-style-type: none"> - zkontrolujte přívod plynu - zkontrolujte hadicové spoje - obraťte se na servisní středisko Campingaz® | Hořák lze zapálit zápalkou, ale nikoliv pomocí piezozapalování | <ul style="list-style-type: none"> - vadný piezokrystal, kabel nebo elektroda - zkontrolujte kontakt kabelu zapalování - zkontrolujte stav kabelu a elektrody |
| Hořák nehoří kolem dokola rovnoměrně | <ul style="list-style-type: none"> - vadná nebo ucpaný hořák - ucpaná tryska - obraťte se na servisní středisko Campingaz® | Plameny kolem regulačního knoflíku | <ul style="list-style-type: none"> - vadný ventil - okamžitě zavřete ventil na lahvi - obraťte se na servisní středisko Campingaz® |
| | | Plameny kolem ovládacího panelu | <ul style="list-style-type: none"> - okamžitě zavřete přívod plynu na lahvi - obraťte se na servisní středisko Campingaz® |

PODMÍNKY UPLATNĚNÍ ZÁRUKY

- Na tento produkt se vztahuje záruka na materiál i servisní práci v délce 2 (dvou) let od data jeho zakoupení.
- Záruka je platná v případě, že dodaný produkt neodpovídá objednávce, je vadný, a pokud je spolu s reklamací předložen doklad o zakoupení (např. faktura nebo pokladní účtenka) a popis problému.
- Před vrácením do autorizovaného servisu musí být ze všech plynových přístrojů vyjmuta kartuše.
- Vadný produkt musí být opraven, vyměněn, nebo musí být vyplacena zpět jeho cena – celkově nebo částečně.
- Záruka není platná a nevztahuje se na produkt v případě, že byla škoda způsobena (i) nesprávným používáním nebo skladováním produktu, (ii) špatnou údržbou produktu nebo prováděním údržby jinak než v souladu s pokyny pro používání, (iii) opravou, úpravou, údržbou produktu nepověřenou osobou, (iv) používáním jiných než originálních náhradních dílů.
- **POZNÁMKA:** na profesionální použití produktu se tato záruka nevztahuje.
- Veškeré záruční plnění uplatněné během záruční doby nemá žádný vliv na datum vypršení záruky.
- Touto zárukou nejsou dotčena zákonná práva spotřebitele.
- S veškerými reklamacemi se obraťte na naše zákaznické oddělení.

CAMPING GAZ CS s.r.o.

ul. K Ďáblicům 1117/1 - 184 00 Praha 8 - Dolní Chabry - Czech Republic
Tel: +420-2-284686711 - Fax: +420-2-28468 6769

www.campinggaz.com

OPIS

Patrz rys. 1, strona 4

PL

| | |
|--|--|
| 1 – Pokrywa 2 – Termometr 3 – Zawiasy 4 – Pokrętko regulacyjne 5 – Przycisk zapłonu piezoelektrycznego 6 – Podstawa | 7 – Stała półka 8 – Składana podpórka boczna 9 – Zbiornik na ściekający tłuszcz 10 – Podłączenie węża |
|--|--|

Widok: Patrz strony 4 i 7

Użytkowanie i konserwacja



- Przed użyciem urządzenia należy zapoznać się z treścią ulotki.
- Stosować tylko na zewnątrz pomieszczeń.
- Nie należy używać węgla drzewnego lub lawy rock.
- Nie używać zaworu redukcyjnego regulowanego. Należy używać wyłącznie reduktorów utrzymujących stałe ciśnienie, zgodnych z obowiązującą, dotyczącą ich normą europejską.
- Paleniska nie należy wykladać folią aluminiową.
- Nie należy stosować rusztów, które nie są zalecane przez Campingaz® do danego modelu grilla.

Nie stosowanie się do powyższych reguł może doprowadzić do awarii uniemożliwiającej dalszą eksploatację grilla.

a) DLA WASZEGO BEZPIECZEŃSTWA

- Nie składować ani nie używać benzyny bądź innych płynów lub oparów łatwo palnych.
- W przypadku pojawienia się zapachu gazu :
 - 1) Zakreślić zawór butli gazowej.
 - 2) Zagasić wszystkie płomienie.
 - 3) Otworzyć pokrywę.
 - 4) Jeśli zapach nadal utrzymuje się patrz pkt g, lub zasięgnąć bezzwłocznie informacji u sprzedawcy Państwa sprzętu.
- Użytkownikowi nie wolno manipulować częściami zabezpieczonymi przez producenta lub jego pełnomocnika.
- Po zakończeniu użytkowania urządzenia należy zamknąć zawór butli gazowej.

b) MIEJSCE UŻYTKOWANIA

- Urządzenie to należy używać tylko na zewnątrz pomieszczeń.
- **UWAGA:** Niektóre części opiekacza w trakcie użytkowania mogą być gorące, dlatego należy zabronić dzieciom na zbliżanie się do niego.
- Żaden materiał palny nie może znajdować się w promieniu około 60 cm wokół urządzenia.
- Nie przestawiać urządzenia podczas jego funkcjonowania.
- Postawić urządzenie na równej poziomej powierzchni.
- W otoczeniu używanego grilla, powinna być zapewniona wentylacja o wydajności minimum 2m³/kW/h.

c) INSTALACJA

Sprawdź i wyjmij wszystkie komponenty z opakowania (rys. 1-b i 2).

Instalowanie stałej półki

Umieść urządzenie na płaskiej powierzchni, pokrywę skierowaną w dół. Włóż stałą półkę zgodnie z rysunkiem 3. Wyrównaj otwory na śruby w półce z tymi na grillu. Dokręć 4 śruby „A” (rys. 4).

Montaż kółek

Zamontuj kółka na osi, składanej podstawy (8), tak jak to pokazano na rysunku 5. Użyj dostarczonego klucza do dokręcenia śrub.

Instalacja zawiasów i podstawy

Umieść składaną podstawę na płaskiej, poziomej powierzchni. Stań od strony podstawy tak, żeby czerwona dźwignia znalazła się po twojej prawej stronie a koła naprzeciwko.

Montaż zawiasów

Włóż dwa zawiasy (3) w składaną podstawę, w sposób pokazany na rysunku 6. Zablokuj każde z rozszerzeń, naciskając przyciski blokowania „v”.

Montaż stopek

Włóż stopki w składaną podpórkę, w sposób pokazany na rysunku 7. Zablokuj każdą stopkę, naciskając przyciski blokowania „v”.

Ważne: Upewnij się, że podkładki „p” stopek skierowane są w dół (rys. 8).

Instalowanie składanej podpórki w grillu

Umieść grill na ziemi, do góry dnem. Stań za grilliem (zawiasy pokrywy powinny być skierowane w Twoją stronę). Umieść składaną podpórkę w sposób pokazany na rysunku 9.

Upewnij się, że wszystkie kółka znajdują się po lewej i że czerwona dźwignia (11) znajduje się przed Tobą. Włóż 2 oski „a” w zaczepy (rys. 9, krok 1) pojemnika. Rozłóż podpórkę i umieść lewą krawędź pomiędzy zaczepami pojemnika (rys. 10). Włóż oskę „C” i zablokuj nakrętkę za pomocą 2 dostarczonych kluczy (1 służy do przytrzymywania oski, a drugi do dokręcania nakrętki).

Całkowicie złóż podpórkę w produkt. Załóż rurki na elastyczne zaczepy „k” (rys. 19). Opuść czerwoną dźwignię bezpieczeństwa do szczeliny w podpórce, aby zablokować składany stół (rys. 11).

Rozkładanie grilla (rys. 13)

Ustaw grill pionowo, na kółkach i bloczkach (pozycja przechowywania – rys. 18). Zwolnij czerwoną dźwignię bezpieczeństwa (12), ciągnąc ją w swoją stronę. Umieść grill z powrotem na ziemi, w pozycji bocznej.

Podnieś uchwyt stałej półki do pozycji pionowej, przytrzymując pewnie stopki grilla stopą (rys. 13 – krok 1).
Po przechyleniu grilla pod kątem około 45 stopni, mocno pociągnij uchwyt w swoją stronę, utrzymując stopki grilla na ziemi (rys. 13 – krok 2).
Gdy zaczepy „b” wysuną się poza ośki „a” podpórki, umieść pojemnik, wkładając zaczepy w ośki (rys. 13 – krok 3).

Zbiornik na ściekający tłuszcz

Po rozłożeniu grilla zainstaluj pod rusztem zbiornik na ściekający tłuszcz (rys. 12).

Przesuwana boczna półka

Po rozłożeniu grilla pociągnij przesuwaną półkę, aby umieścić ją na swoim miejscu.

d) BUTLA GAZOWA

Do opisywanej kuchenki można podłączyć zbiorniki z butanem CAMPINGGAZ®, typu 907.



Istnieje również możliwość podłączenia większych butli z propan/butanem (4,5 kg, 15 kg...) z odpowiednimi zaworami redukcyjnymi (zasięgnac porady sprzedawcy):

- **Francja, Belgia, Luksemburg, Anglia, Irlandia, Portugalia, Hiszpania, Włochy, Grecja:** butan 28-30 mbar / propan 37 mbar.
- **Holandia, Norwegia, Szwecja, Dania, Finlandia, Szwajcaria, Republika Czeska, Węgry, Słowenia, Słowacja, Bułgaria, Turcja, Rumunia, Chorwacja:** butan 30 mbar / propan 30 mbar.
- **Niemcy, Austria:** butan 50 mbar / propan 50 mbar.
- **Polska:** propan 37 mbar.

Podłączenia lub wymiany butli dokonujemy w pomieszczeniu dobrze wentylowanym, z dala od otwartego ognia lub innego źródła ciepła.

Wysokość H butli musi być mniejsza niż 70 cm, niezależnie od jej szerokości lub średnicy D. Umieść butlę po prawej stronie produktu, tak aby

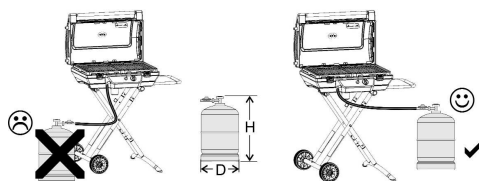

zapewnić prawidłowe ułożenie przewodu i zapobiec jego zablokowaniu podczas zwijania.

e) PRZEWÓD

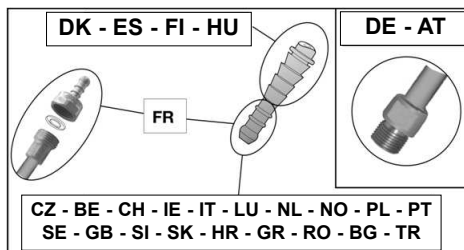

Francja

Urządzenie należy używać wraz z elastycznym węzłem, spełniającym wymagania normy XPD-36-110: Elastyczny wąż mocowany na okrągłych króćcach z boku urządzenia i regulatora, unieruchomiony klamrami. Zalecana długość 1,25 m.

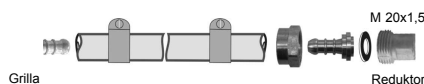

Sprawdź, czy przewód elastyczny jest ułożony normalnie, czy nie jest skręcony ani rozciągnięty i czy nie dotyka gorących ścianek urządzenia. Przewód należy wymienić po upływie podanej na min daty przydatności do użycia lub jeżeli jest uszkodzony albo gdy są na nim widoczne pęknięcia.

- wciśnij przewód elastyczny na całą długość karbowanych końcówek urządzenia i reduktora.
- nasuń obejmę ściągającą za 2 pierwsze karby końcówek i zaciśnij je do momentu zerwania główek.



Następnie należy sprawdzić szczelność postępując zgodnie z zaleceniami z punktu g.

Polska, Belgia, Luksemburg, Anglia, Irlandia, Portugalia, Hiszpania, Włochy, Chorwacja, Grecja, Holandia, Norwegia, Szwecja, Dania, Finlandia, Republika Czeska, Węgry, Słowenia, Słowacja, Bułgaria, Turcja, Rumunia, Szwajcaria:

Urządzenie jest wyposażone w końcówkę z pierścieniem. Powinno być używane z dobrej jakości giętkim przewodem, dostosowanym do funkcjonowania z butanem i propanem. Jego długość nie powinna przekraczać 1,20 m (wąż dostarczany jest zależnie od kraju). Należy go wymienić, jeśli jest uszkodzony, gdy ma pęknięcia, wymagają tego przepisy krajowe, albo upływa termin jego ważności.

Nie pociągaj, ani nie skręcaj przewodu. Sprawdź, czy przewód elastyczny jest ułożony poprawnie i czy nie jest skręcony ani zbyt mocno naciągnięty. Następnie należy sprawdzić szczelność postępując zgodnie z zaleceniami z punktu g.

Niemcy, Austria:

Urządzenie dostarczane jest z elastycznym węzłem, zamocowanym wstępnie w fabryce. Urządzenie powinno być używane z dobrej jakości giętkim przewodem, dostosowanym do funkcjonowania z butanem i propanem. Jego długość nie powinna przekraczać 1,50 m. Należy go wymienić, jeśli jest uszkodzony, gdy ma pęknięcia, wymagają tego przepisy krajowe, albo upływa termin jego ważności.

PL

Nie pociągać, ani nie skręcać przewodu. Przewód powinien być prowadzony z dala od nagrzewających się elementów urządzenia.

Podłączenie giętkiego przewodu: aby podłączyć przewód do końcówki urządzenia, silnie lecz bez przesady dokręcić nakrętkę dwoma odpowiednimi kluczami:

- klucz 14 służy do zablokowania końcówki,
- klucz 17 służy do dokręcenia nakrętki przewodu.

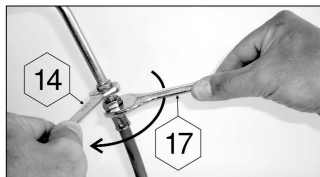

f) POKRYWA

Manipulować pokrywą z przezornością, szczególnie podczas funkcjonowania. Nie pochylać się nad paleniskiem.

g) PRÓBA SZCZELNOŚCI

- 1) Próbę szczelności wykonać na otwartej przestrzeni, z dala od otwartych źródeł ognia, innych źródeł ciepła i materiałów łatwopalnych. W czasie próby, nie należy palić i używać otwartego ognia.
- 2) Upewnić się, że gałki regulujące są w pozycji "OFF" (O).
- 3) Podłączyć przewód giętki według punktu e) powyżej
- 4) Przykręcić zawór redukcyjny do butli gazowej
- 5) Miejsca uchodzenia gazu nie należy szukać za pomocą płomienia; zamiast tego należy użyć płynu wykrywającego ujścia gazu.
- 6) Nanosić tę ciecz na miejsca połączeń zaworu butli / reduktora / węża / króca opiekacza/kurków opiekacza. Pokrętła regulujące są cały czas w pozycji "OFF" (O). Otworzyć zawór butli gazowej.

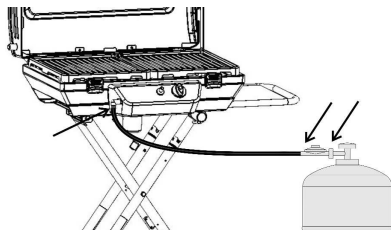

- 7) Jeśli powstają bańki, oznacza to, że gaz się ulatnia
- 8) W celu zlikwidowania ulatniania się gazu, dokręcić połączenia gwintowe i zaciskowe. Jeśli któraś z części jest uszkodzona, wymienić ją. Urządzenie nie może funkcjonować dopóty, dopóki gaz się ulatnia.
- 9) Zakręcić zawór butli gazowej.

Ważne :

Nigdy nie używać płomienia do sprawdzenia czy gaz się ulatnia. Należy sprawdzać raz do roku czy występuje ulatnianie się gazu, oraz po każdej wymianie butli gazowej.

h) PRZED URUCHOMIENIEM

Nie uruchamiać urządzenia przed dokładnym przeczytaniem i zrozumieniem wszystkich instrukcji. Upewnić się także:

- że, gaz się nie ulatnia

- że zwężki Venturiego nie są zapchane (na przykład przez pajęczyny)

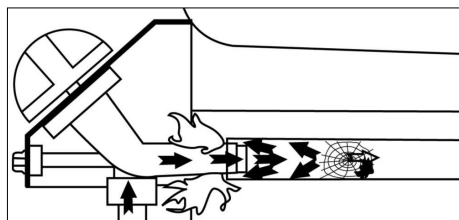

- że, przewód nie jest w kontakcie z gorącymi częściami.

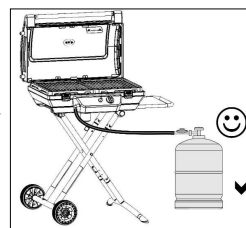

i) ZAPALANIE PALNIKÓW GRILLA (rys. 4)

Przeczytać uważnie punkty 1 i 5 przed rozpoczęciem czynności opisanych w punkcie 1.

- 1) **Nigdy nie włączać urządzenia przy zamkniętej pokrywie, ale zawsze przy otwartej pokrywie.**
- 2) Upewnić się, że gałki regulujące są na pozycji "OFF" (O).
- 3) Otworzyć zawór butli gazowej.
- 4) Przekręcić na pozycję **Pełna przepustowość** (☿), jedną z dwóch gałek regulujących, a następnie nacisnąć na przycisk zapalnika (☿) aż do odgłosu. Jeśli zapłon nie nastąpi po pierwszym przycisnięciu, przycisnąć 3 lub 4 razy (w razie potrzeby). Jeśli palnik nie zapala się, przekręcić gałkę do pozycji "OFF" (O). Odczekać 5 minut przed ponowną próbą.
- 5) W momencie gdy palnik funkcjonuje, zapalenie drugiego palnika odbywa się automatycznie po przekręceniu 2-giej gałki regulującej na pozycję **Pełna przepustowość** (☿), bez potrzeby naciskania na przycisk zapalnika automatycznego.

Ważne:

Jeśli po 2-giej próbie, palnik nie zapala się, sprawdzić czy otwory wylotowe palnika oraz rurki palnika nie są zapchane.

j) ZAPALANIE RĘCZNE GRILLA

W przypadku nie funkcjonowania zapłonu automatycznego, przekręcić gałkę regulującą na pozycję "OFF" (O).

Zdejmij ruszt, aby mieć swobodny dostęp do powierzchni palników. Przekręć gałkę w położenie **NAJWIĘKSZY PŁOMIEN** (☿). Zbliź zapaloną zapałkę do odpowiedniego palnika. Załóż ruszt.

k) WYGASZANIE GRILLA

Ustawić pokrętło regulacyjne na pozycję "OFF" (O), a następnie zamknąć zawór butli gazowej.

I) WYMIANA BUTLI GAZOWEJ

- Wykonywać te czynności w miejscu dobrze przewietrzonym, z dala od otwartego ognia, iskry, lub innego źródła ciepła.
- Przekręcić gałkę regulacji w pozycję „OFF” (O), a następnie zamknąć zawór butli.
- Odkręcić zawór redukcyjny, sprawdzić dobry stan uszczelki.
- Ustawić na miejsce pełną butlę, przykręcić zawór redukcyjny uważając, aby przewód nie został skręcony lub rozciągnięty.

m) UŻYTKOWANIE

Radzimy noszenie rękawic ochronnych przy manipulowaniu bardzo gorącymi elementami.

Przed każdym opiekaniem należy podgrzać urządzenie przez około 10 minut na pozycji **maksymalny płomień** (↑ 🔥), z zamkniętą pokrywą. Przed pierwszym użyciem, podgrzać urządzenie przez 20 minut w celu usunięcia zapachu farby nowych części.

Siła ognia określająca prędkość gotowania może być regulowana za pomocą pokręteł: od pozycji „największy płomień” (↑ 🔥) do pozycji „płomień normalny” (🔥).

Ważne:

Nie blokować systemu zamykania pokrywy w trakcie gotowania.

W celu zmniejszenia przylegania potraw do kratki podczas pieczenia należy nasmarować ją olejem (np. słonecznikowym) przed pieczeniem. Umyć gril po każdym pieczeniu w celu uniknięcia zbierania się tłuszczu i zmniejszenia ryzyka zapalenia się tłuszczu.

Po zakończeniu grillowania, zamknąć pokrywę i pozostawić urządzenie przez około 10 minut w pozycji Pełna wydajność (↑ 🔥), aby umożliwić spalenie resztek jedzenia lub tłuszczu na grillu lub na osłonie palnika (efekt samooczyszczania).

Żółty kolor płomienia jest normalny.

Ważne:

Jeżeli zdarzy się, że w trakcie pracy urządzenia zgasną palniki, ustawić natychmiast kurek regulujący w pozycji "OFF" (O). Odczekaj 5 minut, aby umożliwić usunięcie niespalonego gazu. Palnik można bezpiecznie zapalić dopiero upłynięciu tego czasu.

n) CZYSZCZENIE I KONSERWACJA

Nie należy wprowadzać jakichkolwiek zmian samodzielnie w urządzeniu; każda modyfikacja może okazać się niebezpieczna.

Ażby utrzymać Państwa urządzenie w doskonałym stanie funkcjonowania, należy myć je okresowo (po 4 lub 5 użytkowaniach).

Poczekać, aby urządzenie ostygło przed jakąkolwiek operacją czyszczenia.

Zamknąć butlę gazową i odkręcić zawór redukcyjny. Oczyszczyć wierzch palnika przy pomocy wilgotnej gąbki (woda z płynem do mycia naczyń).

W razie potrzeby używać zwilgoconej szczoteczki stalowej. W tym celu należy zdjąć ruszt, następnie zdemontować osłony palników odkręcając śruby mocujące przy użyciu śrubokręta.

Sprawdzić, czy otwory wychodzące palników nie są zapchane, pozostawić je do wyschnięcia przed ponownym użyciem.

W razie potrzeby, użyć szczotki metalowej do odetkania otworów wylotowych palnika.

Jeśli urządzenie nie było używane przez ponad 30 dni, sprawdzić również, czy otwory rurek palnika nie zostały zapchane przez pajęczyny, co mogłoby spowodować zmniejszenie wydajności grila, oraz niebezpieczne zapalenie się gazu poza palnikiem.

Jeśli to konieczne, przeczyszczyć otwory zwężki venturiego lub palnika.

Sprawdzać okresowo stan przewodu, wymienić go jeśli pojawiły się oznaki zużycia, pęknięcia lub jeżeli wymagają tego przepisy w danym kraju.

Na terenie Francji, po przekroczeniu podanego terminu użytkowania giętkich przewodów, przewód taki, wraz z nakrętkami na końcach powinien zostać wymieniony na giętki przewód zgodny z normą XP D 36-110.

N.B. : Częsta konserwacja palników pozwala na utrzymanie ich w dobrym stanie przez długi okres użytkowania oraz zapobiega wcześniejszemu oksydowaniu na skutek działania kwaśnych osadów z grillowania. Oksydowanie palników jest zjawiskiem normalnym podczas użytkowania – nie ma konieczności wymiany palnika, który uległ oksydacji, ale funkcjonuje prawidłowo. Wymiana palnika jest konieczna tylko wtedy, kiedy jego działanie jest niewłaściwe: palnik przedziurawiony...

Ścianki paleniska, pokrywa, ruszt, panel sterowania:

Myć okresowo te części przy pomocy gąbki nasączonej płynem do mycia naczyń, nie używać środków ściernych.

Ruszt

Ruszt jest przystosowany do mycia w zmywarce.

Pojemnik na tłuszcz

Po każdym użyciu konieczne jest oczyszczenie go za pomocą gąbki nawilżonej płynem do mycia naczyń.

o) PRZECHOWYWANIE

- Zamknąć zawór butli gazowej po każdym użyciu.
- Jeśli przechowujecie Barbecue wewnątrz, odłączyć od gazu.
- Jeśli przechowujecie je na zewnątrz, radzimy przykrywać urządzenie pokrowcem ochronnym.
- W przypadku dłuższego okresu bez używania, zaleca się przechowywać urządzenie w miejscu suchym i osłoniętym (np. Garaż).

Przed schowaniem urządzenia poczekać, aż całkowicie ostygnie.

Trzymając pewnie podstawę grilla stopą, pociągnij uchwyt stałej półki w celu zdjęcia osiek „a” z zaczepów „b” (rys. 15).

Trzymając podstawę grilla stopą, opuść uchwyt (prześuń zaczepy „b” nad oski „a”), aż urządzenie zostanie całkowicie złożone (rys. 16).

Opuść czerwoną dźwignię bezpieczeństwa do szczeliny w podpórce, aby zablokować składany stół (rys. 11).

Aby uniknąć uszkodzenia węża (zginanie, skręcanie ...), zaleca się przechowywać w sposób pokazany na poniższym rysunku.

PL



(w zależności od kraju)



Jeśli nie chcesz odłączyć dopływu gazu, upewnij się, że butla znajduje się jak najdalej z prawej strony produktu, w celu niedopuszczenia do zablokowania na wózku zwijanego przewodu.

p) WYPOSAŻENIE



DODATKOWE

ADG zaleca systematyczne użytkowanie grillów gazowych wraz z wyposażeniem dodatkowym i częściami wymiennymi marki Campingaz®. ADG uchyla się od odpowiedzialności w przypadku szkód lub nieprawidłowego działania zaistniałych w wyniku stosowania wyposażenia dodatkowego i/lub części wymiennych innej marki.

q) OCHRONA ŚRODOWISKA

Chrońcie środowisko! Urządzenie zawiera materiały podlegające zbiórce lub recyklingowi. Dostarczcie je do zakładu zbiórki odpadów w waszej gminie i dokonajcie segregacji opakowań.

Nieprawidłowości / Porady

| Nieprawidłowości | Prawdopodobne przyczyny / porady | Nieprawidłowości | Prawdopodobne przyczyny / porady |
|--|--|--|---|
| Palnik nie zapala się | <ul style="list-style-type: none"> - Zły dopływ gazu - Zawór redukcyjny nie funkcjonuje - Przewód, kurek, przewód venturiowego lub otwory palnika są zatkane - Przewód venturiowego nie pokrywa iniektora | Tłuszcz zapala się w nienormalny sposób | <ul style="list-style-type: none"> - Temperatura grilla zbyt wysoka: zmniejszyć płomień - System spływania tłuszczu jest zapchany: Oczyszczyć go |
| Palnik strzela, lub gaśnie | <ul style="list-style-type: none"> - Sprawdzić czy jest jeszcze gaz - Sprawdzić podłączenie przewodu - Skontaktować się z Serwisem Po Sprzedaży | Palnik zapala się zapalką, a nie systemem "PIEZO" | <ul style="list-style-type: none"> - Przycisk, przewód lub elektroda uszkodzone - Skontrolować połączenia kabla zapalnika - Skontrolować stan ceramiki i przewodu połączenia - Skontaktować się z Serwisem Po Sprzedaży |
| Płomień dmuchane zmieniające się | <ul style="list-style-type: none"> - Nowa butla mogąca zawierać powietrze. Przy dalszym funkcjonowaniu wada zniknie - Skontaktować się z Serwisem Po Sprzedaży | Ulatniający się gaz zapala się przy połączeniu | <ul style="list-style-type: none"> - Połączenie nieszczelne - Zamknąć natychmiast dopływ gazu - Skontaktować się z Serwisem Po Sprzedaży |
| Duży pióropusz płomieni na powierzchni palnika | <ul style="list-style-type: none"> - Obsada iniektora jest w złej pozycji w przewodzie venturiowego. Poprawić ułożenie zwężki venturiowego. - przewód venturiowego jest zapchany (np. Przez pajęczyny). Wyczyścić zwężkę venturiowego. - Skontaktować się z Serwisem Po Sprzedaży | Niewystarczające ciepło | <ul style="list-style-type: none"> - Iniektor lub przewód venturiowego zapchane - Skontaktować się z Serwisem Po Sprzedaży |
| Płomień na iniektorze | <ul style="list-style-type: none"> - Butla jest prawie pusta - Wymienić butlę i nieprawidłowość zniknie - Skontaktować się z Serwisem Po Sprzedaży | Ulatniający się gaz zapala się za gałką regulującą | <ul style="list-style-type: none"> - Kurek uszkodzony - Wyłączyć urządzenie - Skonsultować się z Serwisem Po Sprzedaży |
| | | Ulatniający się gaz zapala się pod pulpitem | <ul style="list-style-type: none"> - Wyłączyć urządzenie - Zamknąć butlę - Skontaktować się z Serwisem Po Sprzedaży |

WARUNKI GWARANCJI

- Produkt objęty jest pełną gwarancją w zakresie części oraz jakości wykonania, przez okres 2 (dwóch) lat od daty zakupu.
- Odpowiedzialność z tytułu gwarancji obejmuje tylko wady powstałe z przyczyn tkwiących w przedmiocie sprzedaży.
- Gwarancja ma zastosowanie, gdy dostarczony produkt nie jest zgodny z zamówieniem lub jest wadliwy, do reklamacji należy dołączyć dowód zakupu potwierdzający datę zakupu (np. faktura, paragon kasowy) oraz opis nieprawidłowości.
- Przed odesłaniem do Autoryzowanego Punktu Obsługi Klienta urządzenia (grilla) zasilanego gazem, należy odłączyć go od butli lub innego zbiornika gazu, do którego był podłączony.
- Produkt zostanie naprawiony, wymieniony na nowy, lub klient uzyska zwrot pieniędzy – w całości lub części.
- Gwarancja traci ważność i nie ma zastosowania, jeśli szkoda zaistniała w wyniku mechanicznego uszkodzenia spowodowanego przez nabywcę (i) użycia produktu niezgodnie z jego przeznaczeniem lub nieprawidłowego jego przechowywania, (ii) konserwacji niezgodnej z instrukcją obsługi, (iii) napraw oraz modyfikacji dokonanych samodzielnie przez użytkownika (iv) stosowania części zamiennych innych niż oryginalne.
- **UWAGA:** z zakresu gwarancji wykluczone jest użytkowanie produktu do celów zawodowych.
- Niniejsza gwarancja nie ogranicza w żaden sposób praw konsumenta.
- Wszelkie reklamacje proszę zgłaszać poprzez miejsce zakupu produktu.

Descripción

Ver fig. 1, página 4

ES

| | |
|---|--|
| 1 - Tapa 2 - Termómetro 3 - Extensiones 4 - Mandos de potencia 5 - Botón de encendido piezoeléctrico 6 - Patas | 7 - Mesa lateral plegable 8 - Soporte lateral plegable 9 - Bandeja recoge grasa 10 - Conexión manguera de gas |
| Ilustraciones: consulte las páginas 4 y 7 | |

Utilización y mantenimiento



- Consulte el modo de empleo antes de la utilización.
- Utilizar únicamente en el exterior, al aire libre.
- No utilizar carbón o piedras lava.
- No utilizar un manorreductor regulable. Utilizar reguladores de ajuste fijo conformes a la norma europea pertinente que los cubra.
- No desplazar el aparato durante su funcionamiento
- No poner una placa metálica que no hubiera sido diseñada o recomendada por Campingaz® encima o en lugar de la parrilla de cocción.

No respetar estas reglas de utilización puede deteriorar gravemente su aparato.

a) PARA SU SEGURIDAD

- No almacene ni utilice gasolina u otros líquidos inflamables cerca del aparato.

En caso de olor de gas:

- 1) Cierre el grifo de la botella de gas o del regulador.
 - 2) Apague cualquier llama viva.
 - 3) Abra la tapa.
 - 4) Si el olor persiste, ver Punto **g** ó recurra inmediatamente a su vendedor.
- Las partes protegidas por el fabricante o su mandatario no deben ser manipuladas por el usuario.
 - Cerrar el recipiente de gas después de uso.

b) LUGAR DE UTILIZACIÓN

- Este aparato sólo se debe utilizar en el exterior, al aire libre.
- **ATENCIÓN:** las partes accesibles pueden estar muy calientes. Aleje a los niños.
- No debe haber ningún material combustible en un radio de aproximadamente 60 cm alrededor del aparato.
- No desplace el aparato durante su funcionamiento.
- Utilice el aparato sobre un suelo bien horizontal.
- Prevea un caudal de renovación de aire de 2 m³/kW/hora.

c) MONTAJE

Compruebe todos los componentes y sáquelos de la caja (fig. 1-b y 2).

Instalación de la bandeja fija

Coloque la unidad sobre una superficie plana, con la tapa hacia abajo. Inserte la bandeja fija de acuerdo con la figura 3. Alinee los orificios para tornillos del soporte con los de la barbacoa. Apriete los 4 tornillos "A" (fig. 4).

Conjunto de las ruedas

Monte las ruedas en el eje del soporte plegable (8), tal como se muestra en la figura 5. Utilice la llave suministrada para apretar los tornillos.

Instalación de las extensiones y las patas

Coloque el soporte plegable sobre una superficie plana. Párese a un lado del soporte de manera que la palanca roja se encuentra a su derecha, y las ruedas se encuentra enfrente de ustedes con el hueco de la placa de color negro en la parte superior.

Conjunto de las extensiones

Inserte las 2 extensiones (3) en el soporte plegable, tal como se muestra en la figura 6. Bloquee cada extensión pulsando los botones de bloqueo "v".

Conjunto de las patas

Inserte las patas en el soporte plegable tal como se muestra en la figura 7. Bloquee cada pata presionando los botones de bloqueo "v".

Importante: asegúrese de que la parte deslizante "p" de las patas se encuentra hacia abajo (fig. 8).

Instalación del soporte plegable a la barbacoa

Coloque la barbacoa boca abajo en el suelo. Sitúese detrás de la barbacoa (con las bisagras de la tapa hacia usted).

Coloque el soporte plegable tal como se muestra en la figura 9.

Asegúrese de que todas las ruedas están situadas a su izquierda y que la palanca roja (11) está frente a usted. Inserte los 2 ejes "a" en los ganchos (fig. 9, paso 1) del recipiente.

Despliegue el soporte y coloque el extremo izquierdo entre los ganchos del recipiente (fig. 10). Inserte el eje "C" y fije la tuerca con las 2 llaves que se incluyen (una para sujetar el eje y la otra para apretar la tuerca).

Pliegue totalmente el soporte contra el producto. Inserte los tubos en los ganchos elásticos "k" (fig. 19). Baje la palanca roja de seguridad hasta introducirla en la ranura del soporte para bloquear la mesa plegable (fig. 11).

Despliegue de la barbacoa (fig. 13)

Coloque la barbacoa en posición vertical sobre sus ruedas con los frenos (posición de almacenamiento, fig. 18).

Suelte la palanca roja de seguridad (11) tirando de ella hacia usted.

Coloque la barbacoa en el suelo en posición horizontal. Levante la palanca del estante fijo hasta que quede vertical, sosteniendo firmemente las patas de la barbacoa con su pie (fig. 13, paso 1). Cuando la barbacoa esté inclinada unos 45 grados, tire firmemente del mango hacia usted, manteniendo las patas de la barbacoa en el suelo (fig. 13, paso 2). Cuando los ganchos "b" sobresalgan de los ejes de apoyo "a", coloque el recipiente insertando los ganchos en los ejes (fig. 13, paso 3).

Bandeja recoge grasa

Una vez que haya abierto la barbacoa, instale la bandeja de recogida de grasa debajo de la parrilla (fig. 12).

Apertura del estante lateral

Una vez que haya abierto la barbacoa, tire del estante deslizando para llevarlo a su lugar.

d) BOTELLA DE GAS

Este aparato puede utilizarse con las bombonas de butano CAMPINGAZ®, tipo 907.



También puede utilizarse con otras bombonas más grandes de butano o propano (4,5 kg, 15 kg....) y los manorreductores apropiados (consulte a su minorista):

- Francia, Bélgica, Luxemburgo, Reino Unido, Irlanda, Portugal, España, Italia, Grecia: butano 28-30mbar / propano 37 mbar.
- Países Bajos, República Checa, Eslovaquia, Eslovenia, Hungría, Noruega, Suecia, Dinamarca, Finlandia, Suiza, Bulgaria, Turquía, Rumania, Croacia: butano 30 mbar / propano 30 mbar.
- Alemania, Austria: butano 50 mbar / propano 50 mbar.
- Polonia: propano 37 mbar.

Conecte o cambie siempre la botella en un lugar bien aireado, y nunca en presencia de una llama, chispa o fuente de calor.

La altura H de la bombona debe ser inferior a 70 cm, independientemente de su anchura o de su diámetro D.

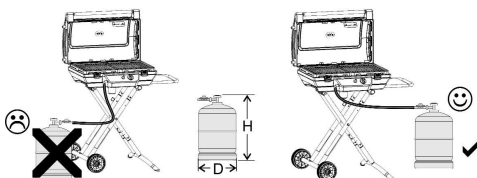

Colocar la bombona a la derecha del producto para garantizar que el tubo se desenrolle correctamente y evitar que se quede atrapado durante el doblado.

e) TUBO

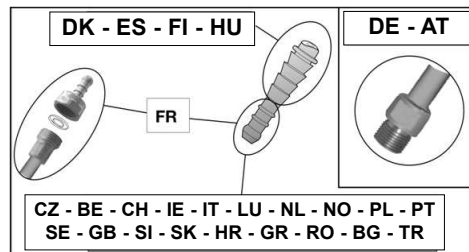

Francia

La unidad debe utilizarse con un tubo flexible que cumpla la normativa XPD-36-110: debe tratarse de un tubo flexible que se colocará en las piezas con extremos redondeados del lateral de la unidad y el regulador, y que irá fijado mediante abrazaderas. Longitud aconsejada: 1,25 m.

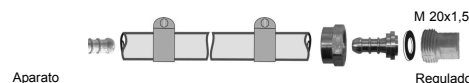

Comprobar que el tubo flexible se despliega normalmente, sin torsión ni tracción, ni contacto con las paredes calientes del aparato. Deberá ser cambiado cuando se alcance la fecha de caducidad indicada en el tubo y en todos los casos si está deteriorado o si está agrietado.

- enmanguitar a fondo el tubo flexible en la punta de anillo del aparato y del regulador.
- deslizar los collarines detrás de los 2 primeros resaltes de las puntas y apretarlos hasta que se rompa el cabezal de apriete.



la estanqueidad será comprobada según las indicaciones del párrafo g).

Bélgica, Luxemburgo, Países Bajos, Reino Unido, Irlanda, Polonia, Portugal, España, Italia, República Checa, Eslovaquia, Eslovenia, Croacia, Hungría, Noruega, Suecia, Dinamarca, Finlandia, Suiza, Grecia, Bulgaria, Turquía, Rumania, Suiza:

El aparato está equipado con un extremo anillado. Se debe utilizar con un tubo flexible de calidad adaptada a la utilización de gas butano y propano (tubo incluido para cada país). Su longitud no deberá sobrepasar 1,20 m. Deberá ser cambiado si está dañado o si presenta resquebrajaduras. No tire del tubo ni lo perforo. Manténgalo siempre alejado de las piezas que puedan calentarse. la estanqueidad será comprobada según las indicaciones del párrafo g).

Alemania, Austria:

La unidad viene con un tubo flexible ya ensamblado de fábrica.

Este aparato debe ser utilizado con un tubo flexible de calidad adaptada a la utilización del butano y del propano. Su longitud no deberá sobrepasar 1,50 m. Habrá que cambiarlo si está dañado, si presenta fisuras, cuando las condiciones nacionales lo exijan o según su

ES

validez. No jalar el tubo en el extremo del aparato, apretar la tuerca del tubo y mantenerlo alejado de las piezas que pudieran calentarse.

Conexión del tubo flexible: Para conectar el tubo en el extremo del aparato. Apretar la tuerca del tubo firmemente pero sin exceso con 2 llaves apropiadas :

- llave de 14 para bloquear el extremo
- llave de 17 para enroscar la tuerca del tubo

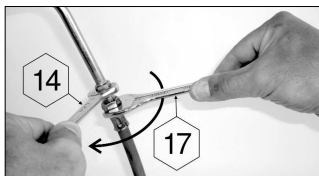

f) TAPA

Manipule la tapa con precaución, en particular durante el funcionamiento. No se incline sobre el fogón.

g) PRUEBA DE ESTANQUIDAD

- 1) Opere en el exterior de los locales, alejando los materiales inflamables. No fume.
- 2) Asegúrese de que los mandos de regulación se encuentren en la posición "OFF" (O).
- 3) Ajuste a fondo las extremidades del tubo flexible en la canuta del regulador y sobre la barbacoa (situada detrás del tablero de mandos) Aplique agua jabonosa en las cánulas para facilitar el ajuste.
- 4) Coloque el regulador de la botella de gas.
- 5) No buscar las fugas con una llama, utilizar un líquido detector de fugas gaseosas.
- 6) Ponga el líquido en los lugares indicados en el dibujo (los mandos de regulación deben permanecer cerrados: posición OFF (O)). Abra el grifo de la botella de gas o del regulador.

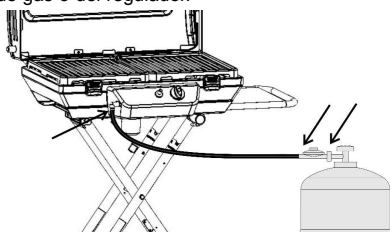

- 7) Si se forman burbujas significa que existe fuga de gas.
- 8) Para suprimir la fuga, ajuste la tuerca de fijación del regulador en la botella, después asegúrese de que la junta está en buen estado, o bien introduzca a fondo el tubo en la tefina. Si hubiese una pieza defectuosa, sustitúyela. No se debe poner en funcionamiento el aparato antes de que haya desaparecido la fuga.
- 9) Cierre el grifo de la botella de gas o del regulador.

Importante:

Jamás utilice una llama para detectar una fuga de gas. Por lo menos una vez al año se debe efectuar un control y buscar fugas de gas cada vez que se cambie la botella.

h) ANTES DE LA PUESTA EN MARCHA

No ponga en marcha el aparato antes de leer atentamente y comprender todas las instrucciones.

También asegúrese de que:

- No hay fugas.
- Que los tubos venturi no estén obstruidos (ejemplo: telarañas)

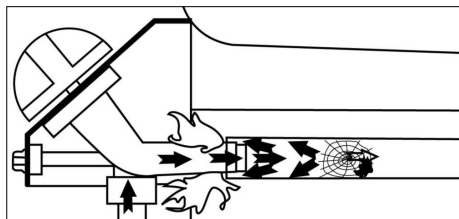

- El tubo no está en contacto con piezas que puedan calentarse.

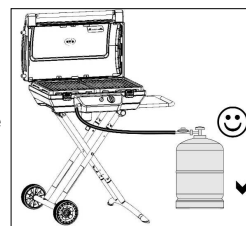

i) ENCENDIDO DE LOS QUEMADORES DE LA PARRILLA (fig. 14)

Lea los puntos 1 a 5 antes de empezar por el punto 1.

- 1) **Jamás encienda el aparato con la tapa cerrada, sino únicamente cuando se encuentre abierta.**
- 2) Asegúrese de que los 2 mandos de regulación estén en posición "OFF" (O).
- 3) Abra el grifo de la botella o del regulador.
- 4) Presione uno de los dos mandos de regulación y colóquelo en posición **Caudal total** (4), y luego presione inmediatamente el botón de encendido (4) hasta escuchar un « clic ». Si el encendido no se produce al primer « clic », presione 3 ó 4 veces si fuese necesario. Si el quemador no se enciende, vuelva a colocar el mando de regulación en posición "OFF" (O). Espere 5 minutos antes de repetir la operación.
- 5) En cuanto funcione el quemador, el encendido del otro quemador se obtiene automáticamente después de abrir el 2º mando de regulación en posición **Caudal total** (4) sin que sea necesario presionar el botón de encendido automático.

Importante:

Si después del segundo intento el quemador no se enciende, verifique que los orificios de salida del quemador, así como los tubos del quemador no estén obstruidos.

j) ENCENDIDO MANUAL DEL GRILL

En caso de que no funcione el encendido automático, coloque el mando de regulación en "OFF" (O). Retirar una parrilla de cocción para tener un acceso libre a la superficie de los quemadores. Abrir la maneta de ajuste hasta la posición **PLENA POTENCIA** (4). Acercar una cerilla encendida al quemador correspondiente. Vuelva a colocar la parrilla de cocción.

k) APAGADO DE LA BARBACOA

Vuelva a colocar los mandos de regulación en posición "OFF" (O), luego cierre el grifo de la botella o del regulador.

I) CAMBIO DE LA BOTELLA DE GAS

- Opere siempre en un lugar aireado y jamás en presencia de una llama, chispa o fuente de calor.
- Volver a poner las manecillas de regulación en posición "OFF" (O), luego cerrar la válvula de la bombona de gas
- Quite el regulador, compruebe que la junta se encuentre en buen estado de estanquidad.
- Coloque la botella llena en su sitio, vuelva a colocar el regulador, cuidando de que el tubo no se dañe.

m) UTILIZACIÓN

Se recomienda ponerse guantes para manipular los elementos particularmente calientes.

Antes de cocinar, precaliente el aparato durante aproximadamente 10 minutos en posición **Caudal total** (🔥) con la tapa cerrada. Al utilizarlo por primera vez, precalíntelo durante aproximadamente 20 minutos para quitar el olor de pintura de las piezas nuevas.

La velocidad de cocción puede ser regulada en función de la posición de los botones de ajuste: entre la posición caudal pleno (🔥) y la posición caudal medio (🔥).

Importante

No bloquear el sistema de cierre de la tapa durante la cocción.

Para reducir la adhesión de los alimentos en las parrillas de cocción, antes de colocar los alimentos untar ligeramente las parrillas de cocción con aceite de alimentación.

Para reducir la inflamación de las grasas durante la cocción, retirar el exceso de grasa de la carne antes de la cocción. Limpiar la barbacoa después de cada cocción para evitar la acumulación de grasas y reducir el riesgo de inflamación.

Después de la cocción, cerrar la tapa y poner el aparato durante unos 10 minutos en posición Caudal total (🔥) para permitir la combustión de los restos de comida o de grasa en la parrilla o en los toldos de protección del quemador (efecto de autolimpieza).

Es normal que la llama sea amarilla.

Importante:

Si durante el funcionamiento del aparato se apagan los quemadores, poner inmediatamente las manecillas de regulación en "OFF" (O). Espere 5 minutos para que los gases no quemador se evacúen. Realice otra vez la operación de encendido sólo después de transcurrido este plazo.

n) LIMPIEZA Y MANTENIMIENTO

Jamás modifique el aparato: toda modificación puede ser peligrosa. Espere que el aparato se haya enfriado antes de limpiarlo.

Cierre el grifo de la botella de gas.

Quemador: cada tres meses se debe limpiar y controlar el quemador. Retire el quemador completo, controle por la parte inferior de los tubos Vénturi si hay telas de araña, etc... Este procedimiento es también necesario si el aparato no ha sido utilizado durante más de un mes. Suciedades o telas de araña pueden producir una reducción del calor o una inflamación peligrosa del gas fuera del quemador.

Limpie la parte superior del quemador y el fondo del depósito con una esponja húmeda (agua a la que ha añadido un detergente para limpiar vajilla). En caso de necesidad, utilice un cepillo de acero humedecido. Para ello, quitar las parrillas de cocción, a continuación,

desmontar los toldos de protección de los quemadores quitando, con ayuda de un destornillador, los tornillos que los sujetan.

Comprobar que los agujeros de salida de los quemadores no estén atascados y dejar secar antes de un nuevo uso. Si fuese necesario, utilice un cepillo metálico para desobturar los orificios de salida del quemador. Vuelva a instalar el quemador correctamente en el fondo del depósito. Limpie los orificios del tubo venturi o llegado el caso el quemador.

Verificar periódicamente el estado del tubo y cambiarlo si presenta signos de envejecimiento o grietas, o cuando las condiciones nacionales así lo exijan.

En Francia, si se ha alcanzado la fecha de caducidad impresa en los tubos flexibles, el tubo flexible con tuercas en los extremos se debe reemplazar por un tubo flexible conforme a la Norma XP D 36-110.

Nota: El cuidado frecuente de los quemadores permite mantenerlos en buen estado para numerosos usos y evitar su oxidación prematura, debido, especialmente, a los residuos ácidos de las parrilladas. Sin embargo, la oxidación de los quemadores es un fenómeno normal con el paso del tiempo, y un quemador oxidado que funcione bien no se debe reemplazar. Su sustitución es necesaria si funciona incorrectamente, por ejemplo si el quemador está perforado.

Paredes del hogar, tapa, rejillas de cocción, tablero de mandos :

Limpie también periódicamente estos elementos con una esponja con jabón líquido para vajilla. No utilice productos abrasivos. No utilice productos abrasivos. No limpie las rejillas en un horno autolimpiador, pues la temperatura excesiva puede dañar las partes cromadas.

rejillas de cocción

Usted puede limpiar las parrillas de cocción en el lavavajillas.

Caja de grasa

Después de cada uso, hay que vaciarla y limpiarla con una esponja a la que se haya añadido líquido lavavajilla.

o) ALMACENAMIENTO

- Cierre el grifo de la botella después de cada utilización.
- Si se guarde la barbacoa en el interior, desconecte la alimentación de gas.
- Si se guarda en el exterior, se aconseja utilizar una funda de protección.
- En caso de no utilizarlo durante un largo tiempo, se recomienda guardarlo en un lugar seco y protegido (ej. : garaje).

Guardado

Esperar que la barbacoa se enfríe por completo antes de cualquier manipulación para limpiarlo o guardarlo.

Agarre firmemente la base de la barbacoa con el pie y tire del mango del estante fijo a fin de extraer los ejes "a" de los ganchos "b" (fig. 15).

Mientras sujeta la base de la barbacoa con el pie, baje la palanca (mueva los ganchos "b" por encima de los ejes "a") hasta que la unidad quede completamente plegada (fig. 16).

Baje la palanca roja de seguridad hasta introducirla en la ranura del soporte para bloquear la mesa plegable (fig. 11).

Para evitar daños a la tubería (flexión, torsión ...), le recomendamos que guarde como se muestra en las figuras siguientes.

ES

ES



(En función del país)



Si no desea desconectar la alimentación de gas, compruebe que la bombona está a la derecha del producto para evitar que el tubo se quede atrapado dentro del carro durante el doblado.

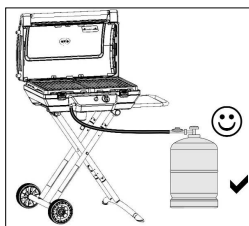

p) ACCESORIOS

ADG recomienda utilizar sistemáticamente sus barbacoas de gas con los accesorios y piezas de repuesto de marca Campingaz®. ADG declina toda clase de responsabilidad en caso de daños o de mal funcionamiento provocado por la utilización de accesorios o de piezas de repuesto de marca diferente.

q) PROTECCIÓN DEL MEDIOAMBIENTE

¡Piense en la protección del medioambiente! Su aparato contiene materiales que pueden ser recuperados o reciclados. Entréguelos al servicio de recogida de residuos de su municipio y seleccione los materiales de embalaje.

Problemas / Soluciones

| Problemas | Soluciones | Problemas | Soluciones |
|---|---|---|--|
| El quemador no se enciende | <ul style="list-style-type: none"> - Llegada incorrecta del gas - El manorreductor no funciona - Tubo, grifo, tubo venturi u orificios del quemador obstruidos - El tubo venturi no cubre el inyector | La grasa se inflama de manera anormal | <ul style="list-style-type: none"> - El sistema de flujo de la grasa está obstruido: Limpiarlo - las Temperatura de la parrilla demasiado elevada: reducir el consumo. |
| El quemador falla o se apaga | <ul style="list-style-type: none"> - Verificar si hay gas - Verificar la conexión del tubo - Consultar el Servicio posventa | El quemador se enciende con una cerilla pero no con el encendido «piezoeléctrico» | <ul style="list-style-type: none"> - Botón, hilo o electrodo defectuosos - Controlar las conexiones del cable del encendedor - Controlar el estado de la cerámica y del cable de conexión - Consultar el Servicio posventa |
| Llamas violentas inestables | <ul style="list-style-type: none"> - Botella nueva que puede contener aire. - Dejar funcionar y el defecto desaparecerá - Consultar el Servicio posventa | Llamarada en la conexión | <ul style="list-style-type: none"> - Conexión no estanca, mala conexión - Cerrar inmediatamente la llegada del gas - Consultar el Servicio posventa |
| Gran bocanada de llamas en la superficie del quemador | <ul style="list-style-type: none"> - El portainyector está mal posicionado en el tubo venturi. Vuelva a colocar el venturi - El tubo venturi está obstruido (por ejemplo: telarañas). Limpie el venturi - Consultar el Servicio posventa | Calor insuficiente | <ul style="list-style-type: none"> - Inyector o tubo venturi obstruidos - Consultar el Servicio posventa |
| Llama en el inyector | <ul style="list-style-type: none"> - La botella está casi vacía. Cambiar la botella y el defecto desaparecerá - Consultar el Servicio posventa | Llamarada detrás del botón de regulación | <ul style="list-style-type: none"> - Grifo defectuoso - Parar el aparato - Consultar el Servicio posventa |
| | | Llamarada debajo de la consola | <ul style="list-style-type: none"> - Parar el aparato - Cerrar la botella - Consultar el Servicio posventa |

ES

CONDICIONES DE APLICACIÓN DE LA GARANTÍA

- El producto tiene una garantía total piezas y mano de obra de 2 (dos) años a contar de su fecha de compra.
- La garantía se aplica cuando el producto suministrado no está en conformidad con el pedido o cuando se avería, a condición de que la reclamación se acompañe con una pieza justificativa de la fecha de compra (ej.: factura, ticket de caja) y de una descripción del problema encontrado.
- Cualquier producto que funcione con gas deberá ser separado del cartucho o del cilindro al que está conectado antes de ser enviado al servicio postventa oficial.
- El producto será reparado, reemplazado o reembolsado, en totalidad o en parte.
- La garantía es nula y no se aplica cuando el problema resulta de: (i) un empleo o un almacenamiento incorrecto del producto; (ii) la falta de mantenimiento del producto o si resulta de un mantenimiento no conforme con las instrucciones de utilización; (iii) la reparación, modificación, mantenimiento de la barbacoa por un tercero no homologado; (iv) la utilización de piezas de repuesto que no serían de origen.
- **NOTA:** El uso profesional de este producto queda excluido de la garantía.
- Cualquier operación de tratamiento durante el periodo de garantía no tiene incidencia en la fecha de expiración de la garantía.
- Esta garantía no suprime los derechos legales del consumidor.
- Consulte con nuestro servicio Clientes para cualquier reclamación.

Si no llega a resolver el problema, sírvase entrar en contacto con su vendedor, quien le indicará el Servicio Postventa más cercano a su domicilio o, en su defecto, llame por teléfono al Servicio de Informaciones al Consumidor Campingaz® :

Productos Coleman
Edificio Valreality - C/ Basauri, 17 - Edif. B, Planta Baja Derecha. - La Florida
Aravaca - 28023 Madrid

Tel: 34-91-275-43-96 - Fax: 34-91-275-43-97

www.campingaz.com

Beskrivelse

Se fig. 1 side 4

DK

| | |
|---|--|
| 1 - Låg 2 - Termometer 3 - Forlængere 4 - Justeringshåndtag 5 - Kontakt for Piezo 6 - Fødder | 7 - Påsat hylde 8 - Sammenfoldelige støtteben 9 - Fedtopsamlingsbakke 10 - Slangtilslutning |
|---|--|

Billeder: se siderne 4 og 7

ANVENDELSE OG VEDLIGEHOLDELSE



- Læs vejledningen, inden apparatet tages i brug.
- Må kun anvendes udenfor.
- Brug ikke kul eller lavasten.
- Anvend ikke en justerbar ventil. Anvend aflastningsventiler med fast justering, der er i overensstemmelse med den relevante europæiske standard.
- Dæk ikke beholderens bund med folie
- Ikke sat på eller anbefalet af Campinggaz® stedet for madlavning riste metalplade er ikke designet eller ej.

MANGLENDE OVERHOLDELSE AF DISSE ANVENDELSESANVISNINGER KAN MEDFØRE EN ALVORLIG FORRINGELSE AF APPARATET.

a) VEDRØRENDE SIKKERHED

- Der må ikke opbevares eller anvendes benzin eller andre antændelige væsker eller dampe i nærheden af apparatet.
Ved gaslugt:
1) Skal der lukkes for gasflaskens hane.
2) Skal al åben ild slukkes.
3) Skal låget åbnes.
4) Hvis der fortsat lugter af gas, skal man enten se punkt g eller straks kontakte forhandleren.
- De af producenten eller dennes fuldmægtiges beskyttede dele må brugeren ikke røre ved.
- Luk gasbeholderen efter anvendelse.

b) ANVENDELSESSTED

- Apparatet må kun anvendes i fri luft.
- **BEMÆRK:** de tilgængelige dele kan blive meget varme. Hold børn på afstand af apparatet.
- Der må ikke forefindes brændbare stoffer inden for en radius på ca. 60 cm fra apparatet.
- Flyt ikke apparatet, mens det anvendes.
- Anvend apparatet på en plan flade.
- Sørg for gennemstrømning af frisk luft på 2 m³/kW/h.

c) MONTERING

Kontrollér og fjern alle komponenterne fra kassen (Fig. 1-b og 2).

Påsætning af hylde

Stil din enhed på en plan overflade med låget vendende nedad. Sæt hylde på som vist på figur 3. Sørg for at skruehullerne på hylde flugter med dem på grillen. Stram de 4 'A'-skrue (Fig. 4).

Hjulsamling

Monter hjulene på akselen på de sammenfoldelige støtteben (8), som vist i Figur 5. Brug den medsendte skrueøgle til at stramme skrueerne.

Påsætning af forlængninger og fødder.

Stil de sammenfoldelige støtteben på en flad overflade. Stå på den side af støtte, således at den røde håndtag er placeret på din højre, og hjulene er placeret modsat af jer med den hule af den sorte plade på toppen.

Samling af forlængninger

Indsæt de 2 forlængninger (3) i de sammenfoldelige støtteben, som vist på figur 7. Lås hver forlængning fast ved at trykke på låseknapperne "v".

Samling af fødder

Sæt fødderne på de sammenfoldelige støtteben, som vist på figur 7. Lås hver fod fast ved at trykke på låseknapperne "v".

Vigtigt: Sørg for at støttebjælkerne på fødderne vender nedad (Fig. 8).

På sætning af de sammenfoldelige støtteben på grillen

Placer grillen omvendt på jorden og stil dig selv bag grillen (således at lågets hængsler vender ud mod dig). Placer de sammenfoldelige støtteben som vist på Figur 9.

Sørg for, at alle hjulene er på din venstre side og det røde håndtag (11) er foran dig.

Indsæt de to 'a'-akser i krogene (Fig. 9, trin 1) på beholderen.
Fold støttebenene ud og placér den venstre ende imellem beholderens krog (fig. 10) Indsæt 'C'-akserne og lås bolten fast med brug af de to medsendte skrueøglere (fig.10)(én til at fastholde akselen og den anden til at stramme bolten).

Fold støttebenene helt ind i produktet. Indsæt slangerne i de elastiske krog "k" (Fig. 19). Sænk det røde sikkerhedshåndtag ned i støttebenenes åbning for at låse det sammenfoldelige bord fast

Sådan foldes grillen ud

Placer grillen i oprejst position, på hjul og klodser (Opbevaringsposition - Fig. 18)

Løsn det røde sikkerhedshåndtag (12) ved at trække det ud mod dig selv.

Stil grillen tilbage på jorden i vandret position.

Løft håndtaget på den påsatte hylde til oprejst stilling,

imens du holder grillens fødder godt fast med dine egne fødder (Fig. 13 - trin 1)
 Når grillen hælder med omkring 45 grader så tag et fast greb i håndtaget og træk det imod dig selv imens grillens fødder holdes fast på jorden (Fig. 13 - trin 2).
 Når 'b' krogene stikker ud over støttebenenes 'a'-aksler så påsæt beholderne ved at sætte krogene på akslerne (Fig. 13 - trin 3).

Fedtopsamlingsbakken

Så snart grillen er foldet ud kan fedtopsamlingsbakken sættes på nedenunder grillen (Fig. 12)

Glidende sidehylde

Så snart grillen er foldet ud, så træk i den glidende hylde for at få den på plads.

d) GASFLASKE

Dette apparat kan anvendes med butanflaskegas CAMPINGAZ®, type 907.



Det kan ligeledes anvendes med større flasker med butan- eller propangas (4,5 kg, 15 kg...) og de dertil passende beholdere (kontakt forhandleren) :

- **Frankrig, Belgien, Luxembourg, Storbritannien, Irland, Portugal, Spanien, Italien, Grækenland:** butan 28-30 mbar / propan 37 mbar.
- **Holland, Tjekkiet, Norge, Sverige, Danmark, Finland, Schweiz, Ungarn, Slovenien, Slovakiet, Bulgarien, Tyrkiet, Rumænien, Kroatien:** butan 30 mbar / propan 30 mbar.
- **Tyskland, Østrig:** butan 50 mbar / propan 50 mbar.
- **Polen:** propan 37 mbar.

Tilslutning eller udskiftning af flasken skal altid ske på et sted med stor luftcirkulation og aldrig i nærheden af åben ild, gnister eller varmekilder.

Højden H af flasken skal være mindre end 70 cm, uanset flaskens bredde eller diameter D.

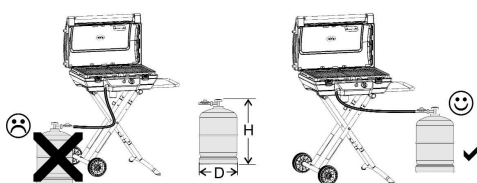

Anbring flasken til højre for produktet : På denne måde udrulles slangen korrekt, og den sidder ikke fast under bøjning.

e) SLANGE

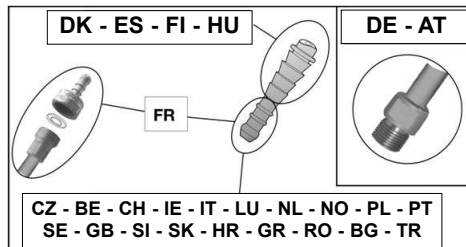

DK

Frankrig

Enheden skal bruges med en fleksibel slange, der lever op til XPD-36-110-standarderne: En fleksibel slange, der skal sættes på de afrundede endestykker på enhedens side, og regulatoren skal sættes fast med klamper. Anbefalet længde 1,25 m.

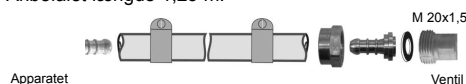

Kontroller, at den fleksible slange strækker sig på passende vis, uden vriddninger eller belastninger, og uden at berøre apparatets varme flader. Når forfaldsdatoen, der er trykt på slangen opnås, skal den udskiftes, og også hvis den er beskadiget, eller når der er revner.

- tilkobl den fleksible slange til bunds på apparatets og trykreduktionsventilens rifede forskruring.
- indsæt kraverne bag ved de 2 første nav på forskruringerne, og fastspænd dem indtil fastspændingshovedet brækkes.



For at kontrollere tætheden, følg anvisningerne i afsnit g).

Belgien, Luxembourg, Holland, Storbritannien, Irland, Polen, Portugal, Spanien, Italien, Tjekkiet, Norge, Sverige, Danmark, Finland, Ungarn, Slovenien, Slovakiet, Kroatien, Grækenland, Bulgarien, Tyrkiet, Rumænien, Schweiz:

Apparatet er udstyret med en riflet endemuffe. Der skal benyttes en slange af en kvalitet, der er egnet til anvendelse af butan- og propangas (slangerne leveres i landet). Dens længde må ikke overskride 1,20 m. Den skal skiftes, hvis den er beskadiget eller har revner, når de nationale betingelser kræver det, eller ifølge gyldighed.

Undgå at trække i eller vride slangen. Hold den væk fra de dele, der kan blive varme.

Kontroller, at den fleksible slange strækker sig på passende vis.

For at kontrollere tætheden, følg anvisningerne i afsnit g).

Tyskland, Østrig:

Enheden leveres med en fleksibel slange, der er sat på fabrikens side.

Dette apparat skal bruges med en slange af en kvalitet, der er egnet til anvendelse af butan- og propangas. Dens længde må ikke overskride 1,50 m. Den skal skiftes, hvis den er beskadiget eller har revner, når de nationale betingelser kræver det, eller ifølge gyldighed. Undgå at trække i eller vride slangen. Hold den væk fra de dele, der kan blive varme.

DK

Kontroller, at den fleksible slange strækker sig på passende vis.

Tilslutning af slangen: for at tilslutte slangen til apparatets endemuffe, strammes slangens omløber hårdt men uden overdrivelse ved hjælp af 2 egnede skrueøgler:

- en 14mm-nøgle til at blokere endemuffe
- en 17mm-nøgle til at skrue slangens omløber

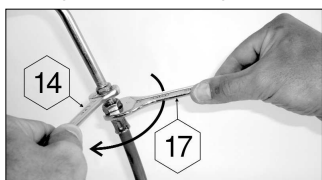

For at kontrollere tætheden, følg anvisningerne i afsnit g).

f) LÅG

Hånder låget forsigtigt, især når apparatet anvendes. Læn Dem ikke ind over ildstedet.

g) TÆTHEDSFORSØG

- 1) Foretages i fri luft og ikke i nærheden af antændelige stoffer. Ryg ikke.
- 2) Kontroller, at reguleringshåndtagene er indstillet på "OFF" (O).
- 3) Fastgør den bløde slangens ender på ventilens tilslutning. Hvis der anvendes sæbevand på tilslutningerne, bliver påsættelsen lettere.
- 4) Sæt regulator på gasflasken.
- 5) Søg aldrig efter utætheden vha. en flamme, brug en væske til søgning efter gasudslip.
- 6) Påfør væsken på tilslutningerne på flaske/ventil/slange/apparat. Reguleringshåndtagene skal blive ved med at stå på "OFF". Abn for hanen på gasflasken.

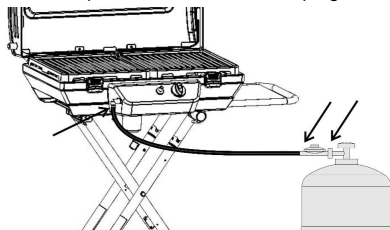

- 7) Der er gasudslip, hvis der dannes bobler.
- 8) Stram møtrikkerne eller skub slangen korrekt på plads, så udslippet fjernes. Hvis en del er defekt, skal den udskiftes. Apparatet må ikke tages i brug, så længe der er udslip.
- 9) Luk for hanen på gasflasken.

VIKTIGT:

Anvend aldrig åben ild til at spore et gasudslip. Der skal foretages kontrol mindst én gang om året, og kontrol af udslip skal foretages, hver gang gasflasken udskiftes.

h) FØR IBRUGTAGNING

Tag ikke apparatet i brug, før anvisningerne er læst og forstået. Kontroller også:

- at der ikke er udslip
- at venturi rørene ikke er tilstoppet (f.eks. med spindelvæv)

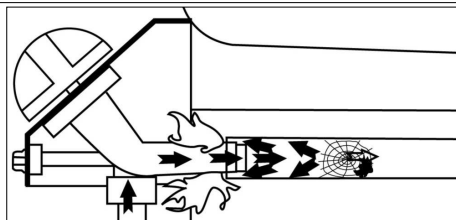

- at slangen ikke er i kontakt med dele, der kan blive varme.

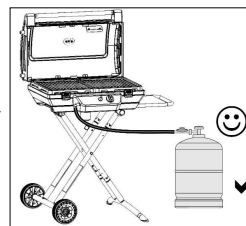

i) TÆNDING AF RISTENS BRÆNDERE (fig. 14)

- 1) TÆND ALDRIG FOR APPARATET MED LUKKET LÅG, MEN ALTID MED ÅBENT LÅG.
- 2) Kontroller, at reguleringshåndtagene er indstillet på "OFF" (O).
- 3) Åbn for hanen på gasflasken
- 4) Tryk på ét af de 2 reguleringshåndtag og indstil det på FULD YDELSE (⚡ 🔥). Vent ca. 5 sekunder, tryk dernæst på tændknappen (⚡), indtil der lyder et klik. Hvis brænderne ikke tændes ved første klik, trykkes der om nødvendigt 3 eller 4 gange. Hvis brænderen ikke tændes, stilles reguleringshåndtaget på "OFF" (O). Vent 5 minutter, inden der foretages et nyt tændingsforsøg.
- 5) Så snart brænderen fungerer, kan den anden brænder automatisk tændes ved at stille håndtaget på FULD YDELSE (⚡ 🔥) uden at det skulle være nødvendigt at trykke på den automatiske tændingsknap.

VIKTIGT: Hvis en brænder ikke tændes efter flere forsøg, skal man kontrollere, om brænderens åbninger og slanger er tilstoppede.

j) MANUEL TÆNDING AF GRILLEN

Hvis den automatiske tænding ikke virker, indstilles reguleringsknappen på "OFF" (O). Fjern bakken til opsamling af fedt. En grillrist fjernes for at få adgang til brænderens flade. Et justeringsgreb åbnes i FULD KRAFT position (⚡ 🔥). En tændt tændstik holdes foran den pågældende brænder. Udskift grillristen.

k) SLUKNING AF BARBECUEN

Indstil reguleringshåndtagene på "OFF" (O) og luk dernæst for gasflaskens hane.



l) UDSKIFTNING AF GASFLASKE

- Foretages altid på et sted med stor luftcirkulation og aldrig i nærheden af åben ild, gnister eller varmekilder.
- Sæt justeringshåndtagene på "OFF" position (O), og luk derefter hanen på gasflasken.
- Fjern regulator fra flaske.
- Tag den fulde flaske og sæt regulator på. Pas på, at slangen ikke udsættes for træk eller vridninger.

m) ANVENDELSE

Det anbefales, at man bærer beskyttelseshandsker, når man rører med specielt varme dele.

Før anvendelse skal apparatet forvarmes ca. 10 minutter på fuld ydelse (4 ) , og låget skal være lukket. Første gang apparatet anvendes, skal det forvarmes ca. 20 minutter for at fjerne lugt af maling på de nye dele.

Stegehastigheden kan indstilles ifølge positionen af justeringsknapperne: der kan vælges mellem positionen af maksimal ydelse (4 ) og positionen af middel ydelse (4 ) .

Vigtigt:

Lågets lukkesystem må ikke låses under stegning.

For at undgå at maden hænger for meget fast på stegeristene, så smør disse med lidt madolie, inden du lægger maden på.

For at mindske risikoen for antændelse af fedtstoffer under stegningen, anbefales det at skære det overskydende fedtlag fra kødet væk, inden du begynder at stege det. Rengør grillen efter hver brug for at undgå ophobning af fedt og derved mindske risikoen for antændelse.

Efter stegningen, luk låget og juster apparatet i cirka 10 minutter til Fuld styrke positionen (4 ) for at tillade forbrændingen af madrester eller af fedt på risten eller på afskærmningspladerne af brænderen (selvrensningseffekt).

DET ER NORMALT, AT FLAMMEN ER GUL.**Vigtigt:**

Hvis brænderne slukkes, mens apparatet er i funktion, sæt omgående justeringshåndtagene på "OFF" position (O). Vent i 5 minutter for at tillade udstødningen af den ubrændte gas. Foretag så igen tændingsoperationen udelukkende efter dette tidsrum.

n) RENGØRING OG VEDLIGEHOLDELSE

Foretag aldrig ændringer på apparatet: enhver ændring af apparatet kan være farlig.

Det anbefales, for at holde apparatet i perfekt stand, at det rengøres regelmæssigt (efter 4 eller 5 anvendelser).

Vent med at rengøre apparatet, indtil det er afkølet.

Luk for gasflasken og skru ventilen af.

GRILLENS BRÆNDER: Brænderen skal rengøres og kontrolleres hver 3. måned. Tag hele brænderen ud, kontroller venturi-rør fornedet for edderkoppespind, etc. Fremgangsmåden er også påkrævet, selv om grillen ikke har været anvendt i mere end en måned. Snavs og edderkoppespind kan medføre en reduktion af varme eller farlig antændelse af gas uden for brænderen.

Rengør brænderens overflade og beholderens bund ved hjælp af en fugtig svamp (vand med rengøringsmiddel). Fjern så stegeristerne, løsn afskærmningspladerne af brænderne og fjern derefter ved brug af en skruetrækker skrueerne, der fastspænder dem.

Kontroller, at brændernes udgangshuller ikke er tilstoppet, og lad dem tørre, før de bruges igen.

Lad apparatet tørre, før det anvendes igen. Anvend om nødvendigt en metalbørste til at rense brænderens udgangshuller med.

Sæt brænderen korrekt på plads i beholderen.

Rengør åbningerne af venturi-røret (se ovenstående billede) eller af brænderen.

Kontroller jævnligt, at slangen er intakt, og udskift den så snart den viser tegn på ældning, eller krakelering i overfladen, eller ifølge nationale forhold.

I Frankrig skal fleksible slanger udskiftes ved udløbsdatoen trykt på slangerne, og både den fleksible slange og endeskruerne udskiftes med en fleksibel slange, som overholder XP D 36-110 normen.

N.B. Brændernes driftsliv, og et langvarigt brug, afhænger af en regelmæssig vedligeholdelse, der desuden forekommer en for tidlig oxydering, der skyldes de syrlige bundfald fra stegningerne. Brændernes oxydering er helt normalt i løbet af tiden, og en oxyderet brænder, der fungerer korrekt, skal ikke udskiftes. Det er nødvendigt at udskifte brænderen, hvis den ikke fungerer korrekt: gennemhullet brænder...

LÅG, KOGERIST, BETJENINGSTAVLE, BEHOLDERENS BUND:

rengør regelmæssigt disse dele med en svamp med opvaskemiddel. Anvend ikke slibende rengøringsmidler. Rengør ikke ristene i en selvrensende ovn, da den høje temperatur kan beskadige de forkromede dele.

KOGERIST

Du kan rense dine grillriste i opvaskemaskinen.

FEDTBEHOLDER

Den skal tømmes og rengøres efter hver brug ved hjælp af en svamp med opvaskemiddel.

o) OPBEVARING

- Luk for hanen på gasflasken efter brug.
- Hvis grillen opbevares inde, skal gasforsyningen frakobles.
- Hvis grillen opbevares udenfor, anbefales det at anvende en beskyttelseskappe.
- Hvis grillen ikke anvendes i lang tid, anbefales det, at den anbringes på et tørt og beskyttet sted (for eksempel i garagen).

Opbevaring

Lad apparatet køle helt ned, før det flyttes.

Hold grillens base godt fast med din fod, og træk så i håndtaget på den påsatte hylde, så 'a' akslerne løsnes fra 'b'-kroge (fig. 15).

Imens grillens base holdes fast med din egen fod, så sænk håndtaget (fjern 'b'-kroge ovenover 'a'-akserne) indtil enheden er fuldstændigt foldet sammen (fig. 16).

Sænk det røde sikkerhedshåndtag ind på sin plads for at låse det sammenfoldelige bord (fig. 11).

For at undgå skader på røret (bøjning, vridning ...), anbefaler vi, at du gemmer som vist i nedenstående figur.

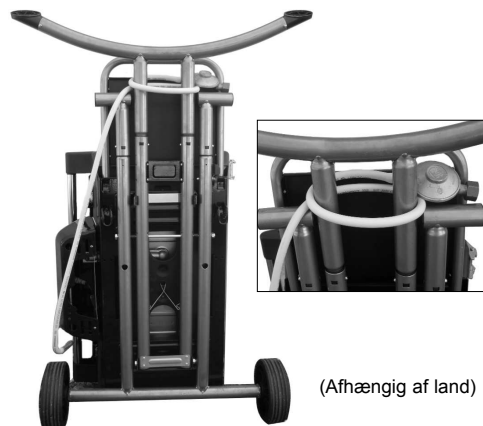

DK

DK



Hvis du ikke ønsker, at afkoble gasforsyningen, kontroller, at flasken er anbragt til højre for produktet, for at undgå at slangen sidder fast i vognen under bøjning.

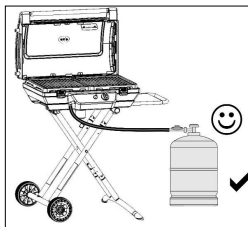

p) TILBEHØR

ADG anbefaler systematisk anvendelsen af tilbehør og reservedele af mærket Campinggaz® i forbindelse med brugen af deres gas-grill. ADG fralægger sig ethvert ansvar i tilfælde af beskadigelse eller dårlig funktion grundet brugen af tilbehør og/eller reservedele af et andet mærke.

q) MILJØBESKYTTELSE

Tænk på miljøbeskyttelsen ! Dit apparat indeholder dele der kan genvindes eller genbruges. Bring det til kommunens affaldsindsamling og skil emballagematerialerne ad fra resten af delene.

UNORMAL FUNKTION / HVAD GØR MAN

| UNORMAL FUNKTION | SANDSYNLIGE ÅRSAGER - HVAD GØR MAN | UNORMAL FUNKTION | SANDSYNLIGE ÅRSAGER - HVAD GØR MAN |
|--|---|--|---|
| Brænderen tændes ikke | <ul style="list-style-type: none"> - Dårlig gastilførsel - Ventil virker ikke - Slange, hane, brænderens venturi-rør eller åbninger er tilstoppede (f.eks. edderkoppespind) - venturi-røret er ikke sat på injektoren | Fedt antændes på unormal måde | <ul style="list-style-type: none"> - Rengør bakken til opsamling af fedtet. - Grillens temperatur er for høj; reducer ydelsen |
| Brænderen fungerer ikke regelmæssigt eller slukkes | <ul style="list-style-type: none"> - Kontroller, at der er gas tilbage - Kontroller slangens tilslutning - Se anvisningerne | Brænderen kan tændes med tændstik men ikke med "PIEZO"-tændingen | <ul style="list-style-type: none"> - Defekt knap, ledning eller elektrode - Kontroller tænderens kabeltilslutninger - Kontroller keramikdelens og forbindelseskablets tilstand - Se i anvisningerne |
| Ustabile flammer | <ul style="list-style-type: none"> - En ny flaske kan indeholde luft. - Lad apparatet brænde, og fejlen vil forsvinde. - Se i anvisningerne | Antændt udslip ved samling | <ul style="list-style-type: none"> - Ikke tæt tilslutning - Luk øjeblikkeligt for gastilførsel - Se i anvisningerne |
| Store flammer ved brænderens overflade | <ul style="list-style-type: none"> - Injektorporten er dårligt anbragt på venturi-røret: Stil venturi-røret tilbage / Rengør venturi-røret. - Se i anvisningerne | Utilstrækkelig varme | <ul style="list-style-type: none"> - Tilstoppet injektor eller venturi-rør - Se i anvisningerne |
| Flammer ved injektoren | <ul style="list-style-type: none"> - Flasken er næsten tom. - Udskift flasken, og fejlen forsvinder - Se i anvisningerne | Antændt udslip bag reguleringsknappen | <ul style="list-style-type: none"> - Defekt hane - Sluk for apparatet - Se i anvisningerne. |
| | | Antændt udslip under konsol | <ul style="list-style-type: none"> - Sluk for apparatet - Luk for flasken - Se i anvisningerne |

DK

GARANTIBETINGELSER

Der ydes op til 2 (to) års fuld garanti på produktet, både på dele og på arbejdskraft, fra den dag, hvor apparatet er blevet købt. Garantien ydes, når det leverede produkt ikke er i overensstemmelse med ordren, eller når det er defekt, såfremt klagen ledsages af et bevisdokument, der attesterer købsdatoen (f.eks. kvittering eller købsbevis) og en beskrivelse af det opståede problem. Hvis apparatet er gasdrevet, fjernes patronen eller cylinderen, der tilslutter selve apparatet før det leveres til et servicecenter eller til en autoriseret eftersalgsservice. Produktet bliver enten repareret eller ombyttet, eller også der er koblet til apparatet, før. Garantien bortfalder og er ikke gældende, hvis skaden skyldes (i) ukorrekt brug eller opbevaring af produktet, (ii) fejl under vedligeholdelse af produktet eller vedligeholdelse, der ikke er i henhold med brugsanvisningerne, (iii) reparation, ændring eller vedligeholdelse af produktet udført af en ikke autoriseret tredjemand, (iv) brug af uoriginale reservedele. **BEMÆRK:** kommerciel brug af produktet er ikke dækket af garantien. Service i garantiperioden har ingen indflydelse på selve garantiens udløbsdato. Denne garanti påvirker på ingen måde forbrugers lovbestemte rettigheder. Kontakt venligst vores kundeservice i tilfælde af klage.

Coleman Benelux BV
Minervum 7168
4817 ZN Breda
info@coleman.nl

Advarsel: I medfør af vores politik om løbende produktudvikling forbeholder virksomheden sig ret til at ændre eller modificere dette produkt uden forudgående varsel.

www.campingaz.com

Kuvaus

Katso kuva 1 sivulla 4

FI

| | |
|--|--|
| 1 - Kansia 2 - Lämpömittari 3 - Jatkettavat jalat 4 - Säätimet 5 - Piezo-sytyttimen painike 6 - Tukijalat | 7 - Sivutaso 8 - Kokoonpantava sivutuki 9 - Rasvankeräystarjotin 10 - Letkuliitäntä |
|--|--|

Kuvat: Katso sivut 4 ja 7

Käyttö ja ylläpito



- Lue ohjeet ennen käyttöä.
- Saa käyttää vain ulkotiloissa.
- Älä käytä puuhiiltä tai lava rock.
- Älä käytä säädettävää paineenalennusventtiiliä. Käytä varoventtiileitä kiinteisiin säätöihin sovellettavien EU-normien mukaisesti.
- Älä peitä kaukalon pohjaa alumiinipaperilla.
- Älä laita tai suosittelomia Campingaz® sijaan ruoanlaitto raastaa metallilevy ei ole suunniteltu tai ei.

KÄYTTÖOHJEIDEN LAIMINLYÖNNISTÄ VOI AIHEUTUA LAITTEEN VIOITTUMINEN.

a) TURVALLISUUTTANNE VARTEN

- Älä käytä tai jätä laitteen läheisyyteen bensiiniä tai muita nesteitä, joiden höyryt ovat räjähtäviä.
Jos tunnet kaasun hajua:
1) Sulje pullon kaasuhana.
2) Sammuta avoliekki.
3) Avaa kupu.
4) Jos haju jatkuu, katso neuvoa kappaleesta **g** tai ilmoita asiasta heti jälleenmyyjällesi.
- Käyttäjää ei saa korjata osia, joilla on valmistajan tai tämän edustajan tarjoama huolto.
- Sulje kaasusäiliö käytön jälkeen

b) KÄYTTÖTILA

- Tätä grilliä saa käyttää vain ulkotiloissa.
- **HUOMIO:** Ulottuvilla olevat osat voivat olla hyvin kuumia. Pidä pikkulapset loitolla grillistä.
- Mitään syttyvää ainetta ei saa pitää 60 cm grilliä lähempänä.
- Älä siirrä laitetta sen ollessa käynnissä.
- Käytä grilliä täysin vaakasuoralla alustalla.
- Huolehdi, että grilli saa uutta ilmaa 2 m² /kWt.

c) ASENUS

Tarkista kaikki laatikossa olevat osat ja poista ne laatikosta (kuvat 1-b ja 2).

Sivutason asentaminen

Sijoita yksikkö tasaiselle pinnalle kansi alaspäin. Liitä sivutaso kuvan 3 mukaisesti. Kohdista hyllyn ruuvireiät grillin reikiin. Kiristä neljällä A-ruuvilla (kuva 4).

Pyörän asentaminen

Asenna pyörät kokoonpantava tuen (8) akseliin kuvan 5 mukaisesti. Käytä ruuvien kiristämiseen tarkoitettua avainta.

Jatkettavien jalkojen ja tukijalkojen asentaminen

Aseta kokoonpantava tuki tasaiselle pinnalle. Seistä puoli tukea niin, että punainen vipu sijaitsee oikealla, ja pyörät sijaitsevat vastapäätä sinulle onnto musta levy päälle.

Jatketavan jalan asentaminen

Liitä kaksi jatkettavaa jalkaa (3) kokoonpantavaan tukeen kuvan 6 mukaisesti. Lukitse kukin jalka painamalla lukituspainikkeita "v".

Tukijalkojen asentaminen

Liitä tukijalat kokoonpantavaan tukeen kuvan 7 mukaisesti. Lukitse kukin tukijalka painamalla lukituspainikkeita "v".

Tärkeää: Varmista, että tukijalkojen jalakset "p" ovat alaspäin (kuva 8).

Kokoonpantavan tuen asentaminen grilliin

Aseta grilli ylösalaisin maahan. Seiso grillin takana (kannen kahvat sinua kohti).

Aseta kokoonpantava tuki kuvan 9 mukaisesti. Varmista, että kaikki pyörät ovat vasemmalla puolellasi ja että punainen säädin (11) on edessäsi.

Liitä kaksi a-akselia säiliön koukkuihin (kuva 9, vaihe 1) Taita tuki auki ja aseta vasen pää säiliön koukkujen väliin (kuva 10). Liitä C-akseli ja lukitse mutteri käyttämällä toimitettua kahta avainta (yhtä akselin kiinnittämiseen, toista mutterin kiristämiseen).

Taita tuki kokonaan tuotteeseen. Liitä putket elastisiin koukkuihin "k" (kuva 19). Laske punainen turvasäädin tuen rakoon taitettavan pöydän lukitsemista varten (kuva 11).

Grillin taittaminen auki (kuva 13)

Aseta grilli seisovaan asentoon pyörille ja rataksille (varastointiasento, kuva 18).

Vapauta punainen turvasäädin (12) vetämällä sitä itseäsi kohti.

Aseta grilli takaisin maahan vaakasuoraan asentoon.

Nosta sivutason kahva ylöspäin ja pidä grillin tukijalkoja lujasti paikallaan omalla jalallasi (kuva 13, vaihe 1).

Kun grilli on kallistunut noin 45 astetta, vedä kahvaa lujasti itseäsi kohti ja pidä grillin tukijalkoja maassa (kuva 13, vaihe 2).

Kun b-koukut menevät tuen a-akselien läpi, aseta säiliö liittämällä koukut akseleihin (kuva 13, vaihe 3).

Rasvankeräystarjotin

Kun olet avannut grillin, asenna rasvankeräystarjotin grillin alle (kuva 12).

Liukuva sivuhylly

Kun olet avannut grillin, vedä liukuva hylly paikalleen.

d) KAASUPULLO

Tässä laitteessa voidaan käyttää butaanisäiliötä CAMPINGAZ®, tyyppi 907.



Myös suurempia butaani- tai propaanisäiliöitä voidaan käyttää (4,5 kg, 15 kg jne.) ja niihin sopivia paineenalennusventtiileitä (kysy jälleenmyyjältä).

Ranska, Belgia, Luxembour, Yhdistynyt kuningaskunta, Irlanti, Portugali, Espanja, Italia, Kreikka:

butaani 28-30 millibaaria / propaani 37 millibaaria.

Alankomaat, Norja, Ruotsi, Tanska ja Suomi, Sveitsi, Tšekin tasavalta, Unkari, Slovenia, Slovakia, Bulgaria, Turkki, Romania, Kroatia:

butaani 30 millibaaria / propaani 30 millibaaria.

Saksa ja Itävalta: butaani 50 millibaaria / propaani 50 millibaaria.

Puola: propaani 37 millibaaria.

Suorita kaasupullon liittäminen tai vaihto aina hyvin tuulettuessa tilassa eikä koskaan avoliekin, kipinöinnin tai kuumen esineen lähellä.

Pullon korkeus H saa olla enintään 70 senttimetriä riippumatta pullon leveydestä tai halkaisijasta D.

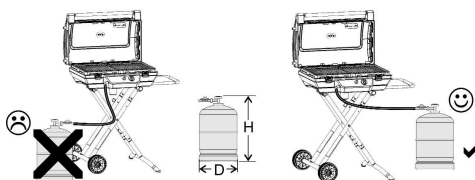

Aseta pullo tuotteen oikealle puolelle niin, että varmistat johdon oikean purkautumisen ja vältät sen tarttumisen taittamisen aikana.

e) LETKU

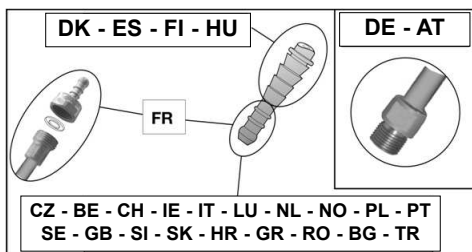

Ranska

Yksikköä on käytettävä standardin XPD-36-110 vaatimukset täyttävän joustavan letkun kanssa. Joustava letku sovitetaan pihdeillä paikallaan pidettäviin yksikön ja säätimen sivun pyöristettyihin pääosiin. Suositeltu pituus 1,25 m.

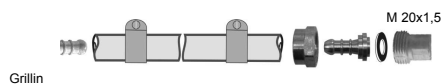

Varmista että taipuisa letku levittyy auki normaalisti, vääntymättä ja vetämättä ja koskettamatta laitteen kuumia reunoja. Se on vaihdettava letkun päälle merkittyyn viimeiseen käyttöpäivämäärään mennessä tai joka tapauksessa, jos letku on vaurioitunut tai jos siinä on halkeamia.

- työssä taipuisa letku kunnolla laitteen ja paineenalennusventtiilin renkaallisen letkunipan päälle.
- liu'uta kiristimet kahden ensimmäisen letkunipan renkaan taakse ja kiristä niitä kunnes kiinnityspää murtuu.



Tiivys tarkastetaan kappaleen g) ohjeita noudattaen.

Ranska, Belgia, Luxembour, Alankomaat, Yhdistynyt kuningaskunta, Irlanti, Puola, Portugali, Espanja, Italia, Norja, Ruotsi, Tanska ja Suomi, Tšekin tasavalta, Unkari, Slovenia, Slovakia, Kroatia, Kreikka, Bulgaria, Turkki, Romania, Sveitsi:

propaanikaasulla käytettäväksi. Sen pituus ei saa ylittää 1,20 m (letkun toimitus maakohtaista). Se on vaihdettava, jos se vahingoittuu tai siihen tulee halkeamia, kansallisten ehtojen tai niiden voimassaolon mukaan. Putkea ei saa vetää eikä kiertää. Se on pidettävä etäällä, koska osat voivat lämmetä.

Varmista että taipuisa letku levittyy auki normaalisti, vääntymättä ja vetämättä.

Tiivys tarkastetaan kappaleen g) ohjeita noudattaen.

Sveitsi, Saksa ja Itävalta:

Yksikkö toimitetaan tehtaalla esikootun joustavan letkun kanssa.

Laitetta on käytettävä sellaisen letkun kanssa, joka laadultaan sopii butaani- ja propaanikaasun käyttöön. Sen pituus ei saa ylittää 1,50 m. Se on vaihdettava, jos se vahingoittuu tai siihen tulee halkeamia, kansallisten ehtojen tai niiden voimassaolon mukaan. Putkea ei saa vetää eikä kiertää. Se on pidettävä etäällä, koska osat voivat lämmetä.

Varmista että taipuisa letku levittyy auki normaalisti, vääntymättä ja vetämättä.

Letkun liittäminen: liittääksenne letkun laitteen liitoksen päähän kiristää letkun mutteri tiukasti mutta ei silti liikaa kahdella siihen tarkoitettulla avaimella :

- kohdan 14 avaimella suljetaan liitoksen pää
- kohdan 17 avaimella kiristetään putken mutteri

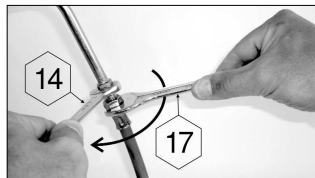

FI

f) KUPU

Käsittele kantta varovasti, varsinkin grilliä käyttäessäsi. Älä kumarru grillin yli.

g) TIIVIYSKOE

- 1) Suoritettava ulkotiloissa loitolla kaikista syttyvistä materiaaleista. Älä tupakoi.
- 2) Varmista, että säätöhanat ovat asennossa "OFF" (O).
- 3) Työnnä letkun päät alennusventtiiliin ja grillin letkukaroihin. Tehtävä on helpompi jo letkukat käsitellään saippuavedellä. Kiristä liitoskohdat letkukiristimellä.
- 4) Kiinnitä paineenalennusventtiili kaasupullon.
- 5) Älä etsi vuotoja liekin avulla, käytä kaasuvuotoja ilmaisevaa nestettä.
- 6) Sivele pullon, venttiilin, letkun ja grillin liitokset tällä luoksella. Säätöhanat on pidettävä asennossa "OFF". Avaa kaasupullon hana.

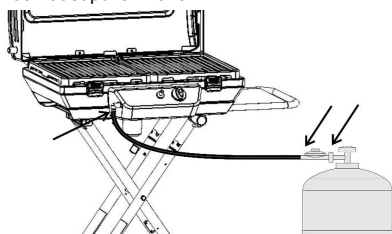

- 7) Jos kuplia muodostuu, se merkitsee kaasun vuotoa.
- 8) Tarkista ja kiristä tekemäsi liitokset, jotta vuoto lakkaisi. Jos jokin osa on viallinen, vaihda se. Laitetta ei saa käyttää ennen kuin vuoto on saatu loppumaan.
- 9) Sulje kaasupullon hana.

TÄRKEÄÄ:

Älä koskaan yritä löytää kaasuvuotoa liekin avulla. Tiiviyksko on tehtävä ainakin kerran vuodessa ja aina, kun kaasupullo vaihdetaan.

h) ENNEN SYTYTYSTÄ

- Älä sytytä grilliä, ennen kuin olet lukenut tarkkaan ja ymmärtänyt kaikki ohjeet. Varmista lisäksi, että:
- vuotoja ei ole
 - että venturiputket eivät ole tukossa (esimerkiksi hämähäkinseittejä)

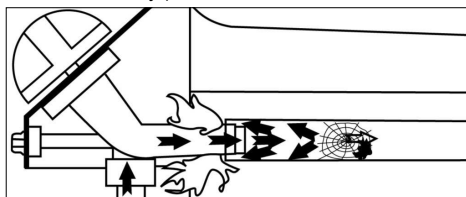

- letku ei kosketa mitään esineitä, jotka saattavat kuumentua.

**i) GRILLIN POLTINTEN SYTYTTÄMINEN**

(kuva 14)

Lue seuraavat kohdat 1 – 5 ennen ensimmäistä toimenpidettä 1).

- 1) **ÄLÄ KOSKAAN SYTYTÄ GRILLIÄ KUPU KIINNI, VAAN SEN ON OLTAVA AUKI.**
- 2) Varmista, että säätöhanat ovat asennossa "OFF" (O).
- 3) Avaa kaasupullon hana.
- 4) Käännä yhtä kahdesta säätöhanaa ja laita se asentoon (🔥) (**täysi virtaus**) ja **paina sitten heti sytytysnuppia** (🔥) naksahdukseen saakka. Paina 3 tai 4 kertaa lisää, ellei liekki syty ensimmäisellä naksauksella. Ellei liekki syty, käännä säätöhana asentoon "OFF" (O), odota 5 minuuttia ja yritä uudelleen.
- 5) Heti, kun liekki on syttynyt, saadaan toinen polttimo syttymään itsestään kääntämällä toinen säätöhana asentoon (🔥). Sytytyspainiketta ei tarvitse painaa.

TÄRKEÄÄ:

Elleivät liekit syty toisenkaan yrityksen jälkeen, tarkista, että polttimoiden suuttimet ja letkut eivät ole tukkeutuneet.

j) GRILLIN SYTYTYS KÄSIN

Ellei automaattisytytys toimi, käännä säätöhana asentoon "OFF" (O).

Nosta grilliritilää siten, että polttimien pintaan on vapaa pääsy. Avaa säätökahva MAKSIMIASENTOON (🔥). Aseta sytytetty tulitikku vastaavan polttimen eteen. Vaihda grilliritilä.

k) GRILLIN SAMMUTTAMINEN

Käännä säätöhanat asentoon "OFF" (O) ja sulje sitten kaasupullon hana.

l) KAASUPULLON VAIHTO

- Tee se aina hyvin tuuletetussa tilassa, älä koskaan lähellä avotulta, kipinöintiä tai kuumia esineitä.
- Aseta säätöviput OFF-asentoon (O) ja sulje kaasupullon hana.
- Irtota paineenalennusventtiili ja tarkista, että tiivistin on paikallaan ja hyväkuntoinen.
- Aseta täysi pullo paikalleen, kiinnitä paineenalennusventtiili paikalleen varoen, ettei letku vääny tai veny.

m) KÄYTTÖ

On suositeltavaa käyttää suojakäsineitä erikoisen kuumia ruokia käsitellessä.

Anna grillin kuumentua ennen käyttöä asennossa Täysi virtaus (🔥) noin 10 minuutin ajan kupu päällä. Kuumenna ensimmäisellä käyttökerralla 20 minuuttia uusien osien ja maalien hajun poistamiseksi.

a säätönappuloiden asennoilla : täyden virtaaman (🔥) asennon ja keskivirtaaman (🔥) asennon välillä.

Tärkeää:

Älä lukitse kannen suljinta (ks. merkki 3 sivu 4) keittämisen aikana.

Jotta rasva ei sytyisi palamaan grillauksen aikana, poista lihasta likarasva ennen grillausta. Siivoa grilli jokaisen käyttökerran jälkeen, jottei grilliin

kerääntynyt liikaa rasvaa. Näin välttyt myös liikarasvojen palamiselta.

Sulje kansi kypsyttämisen jälkeen ja jätä laite noin 10 minuutiksi suurimpaa virtaamaa vastaavaan asentoon (4), jotta grillillä tai polttimen suojuksissa olevat ruokajäämät tai rasva voivat palaa (itsepuhdistusefekti).

ON NORMAALIA, ETTÄ LIEKKI ON VÄRILTÄÄN KELTAINEN.

n) PUHDISTUS JA HUOLTO

Älä koskaan tee laitteeseen muutoksia, koska ne voivat osoittautua vaarallisiksi.

Odota ennen jokaista puhdistustoimenpidettä, että grilli on jäähtynyt. Sulje kaasupullon hana.

GRILLIN POLTTIMO: on puhdistettava ja tarkastettava joka kolmas kuukausi. Irrota polttimo kokonaisuena, tarkasta ilmanotto-putkien kautta, ettei ole hämähäkin verkkoja tai muuta tukosta. Samoin on tehtävä myös, jos grilliä ei ole käytetty yli kuukauteen.

Lika tai muut tukokset voivat aiheuttaa kuumuuden alenemisen tai vaarallisia kaasuleimahduksia polttimon ulkopuolella. Puhdista polttimo päältä ja kaukalon pohja kostealla sienellä (vedellä, johon on lisätty astianpesuainetta).

Käytä tarpeen vaatiessa kostutettua teräsharjaa. Ota tätä tarkoitusta varten ristikot pois ja pura polttimen suojuksat poistamalla niitä tukevat ruuvit ruuvitaltalla.

Varmista, että polttimoiden suutinaukot eivät ole tukkeutuneet ja anna kuivua ennen uudelleen käyttöä. Käytä tarpeen vaatiessa metalliharjaa polttimon suutinaukkojen avaamiseksi.

Asenna polttimo oikein kaukaloon.

Puhdista venturiputken aukot tai poltin mikäli tarpeellista

Tarkista ajoittain putken kunto ja vaihda se, jos siinä on ikääntymisen merkkejä tai halkeamia tai kun kansalliset ehdot edellyttävät sitä.

Ranskassa: jos taipuviin putkiin painettu viimeinen käyttöpäivä on voittunut, taipuva putki, jonka päissä on mutterit, on vaihdettava normin XP D 36-110 mukaiseen taipuvaan putkeen.

HUOM.: Jos huollat polttimia usein, ne pysyvät hyvässä kunnossa lukuisia käyttäjiä varten. Samalla vältetään erityisesti grilliruokien happojäämien vuoksi tapahtuva ennenaikainen hapettuminen. Polttimen hapettuminen on kuitenkin ajan kuluessa normaalia eikä normaalisti toimivaa hapettunutta poltinta tarvitse vaihtaa. Se on tarpeen vain, jos se toimii huonosti tai jos se on puhki.

GRILLIN SEINÄT, KUPU, PAISTORITILÄT, OHJAUSPANEELI:

on puhdistettava myös säännöllisesti astianpesuliuksella kostutetulla sienellä, älä käytä hankaavia aineita. Älä puhdista ritilöitä itsepuhdistuvassa uunissa, koska kromatut osat voivat vahingoittua sen korkeassa kuumuudessa.

PAISTORITILÄT

Voit puhdistaa ruoanlaitto ristikot myös astianpesukoneessa.

RASVA-ASTIA

Se pitää tyhjentää ja puhdistaa jokaisen käytön jälkeen astianpesunesteeseen kastetulla sienellä.

o) VARASTOINTI

- Sulje kaasupullon hana jokaisen käytön jälkeen.
- Jos säilytät grillin sisätiloissa, ota kaasupullo irti.
- Jos pidät sitä ulkona, on suositeltavaa peittää se suojuhupulla.

- Mikäli grilliä ei käytetä pitkään aikaan, on edullista säilyttää se kuivassa paikassa (esim. autotallissa).

Odota, kunnes laite on täysin jäähtynyt ennen mitään käsittelyä säilytystä varten.

FI

Pidä grillin pohjaa lujasti paikallaan jalallasi, vedä sitten sivutason kahvasta, jotta saat irrotettua a-akselit b-koukuista (kuva 15).

Kun pidät grillin pohjaa maassa jalallasi, laske kahvaa (siirrä b-koukut a-akselien yläpuolelle), kunnes yksikkö on kokonaan koossa (kuva 16).

Laske punainen turvasäädin tuen rakoon taitettavan pöydän lukitsemista varten (kuva 11).

Vaurioiden välttämiseksi putki (taivutus, vääntö ...), suosittelemme, että säilytät kuten luvuista.



(maasta riippuen)



Jos et halua irrottaa kaasun syöttöä, varmista, että pullo on tuotteen oikealla puolella, jotta johto ei tartu kärryyn taittamisen aikana.

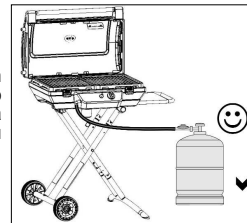

p) LISÄVARUSTEET**FI**

ADG suosittelee yksinomaan Campingaz®-merkkisten lisävarusteiden ja varaosien käyttö grillin kanssa. ADG ei ota vastuuta vahingoista, jotka aiheutuvat grillille käytettäessä muiden merkkien osia.

q) YMPÄRISTÖNSUOJELU

Huomioi ympäristönsuojelu ! Laitteesi sisältää materiaaleja, jotka voidaan ottaa talteen tai kierrättää. Jätä se kuntasi jätteenkeräyspisteeseen ja erottele pakkausmateriaalit.

Viat / korjaukset

| Viat | Mahdollinen syy ja sen korjausehdotus | Viat | Mahdollinen syy ja sen korjausehdotus |
|--|---|---|---|
| Polttimo ei syty | - Huono kaasun tulo - Paineenalennus ei toimi - Letku, hana, ilmanotto-putki, polttimon suutin tukossa (esim. hämähäkinverkko) - Ilmanotto-putki ei peitä injektoria | Rasva leimahtaa epätavallisesti | - Rasvan valutuskanava on tukossa - Puhdista rasvan valutuspeitti. - Grilli liian kuuma: vähennä kaasumäärää |
| Polttimo katkoo tai sammuu | - Tarkista onko kaasua jäljellä - Tarkista putkiliittimet - Yhteys myyntihuoltoon | Polttimo syttyy tuliitikulla, mutta ei "PIEZO"-syttytimellä | - Painike, johto tai elektrodi viallinen. Tarkista sytyttimen johdotus - Tarkista keramiikan ja yhdyskaapelin kunto - Yhteys myyntihuoltoon |
| Liekit loimuavat epätasaisesti | - Uudessa pullossa voi olla ilmaa. Virhe häviää käytön mukana - Yhteys myyntihuoltoon | Palava vuoto liittimestä | - Vuotava liitin - Sulje heti kaasun tulo - Yhteys myyntihuoltoon |
| Polttimon pinnassa on suuri liekin kieleke | - Injektorin pidin on huonosti asennettu ilmanotto-putkeen. Aseta venturi uudelleen paikalleen / Puhdista venturi. - Yhteys myyntihuoltoon | Riittämätön kuumuus | - Injektori tai ilmanotto-putki tukossa - Yhteys myyntihuoltoon |
| Injektorin liekki | - Kaasu on melkein lopussa - Vika häviää pullon vaihdolla - Yhteys myyntihuoltoon | Palava vuoto säätöhanan takana | - Viallinen hana - Sammuuta grilli - Yhteys myyntihuoltoon |
| | | Palava vuoto konsolin alla | - Sammuuta grilli - Sulje kaasupullo - Yhteys myyntihuoltoon |

TAKUUEHTOJEN TOIMEENPANO

- Tuote sisältää 2 (kahden) vuoden täyden takuun, joka on voimassa ostopäivästä lähtien. Takuu kattaa osat ja valmistuksen.
- Takuu pätee silloin, jos toimitettu tuote ei vastaa tilausta tai jos tuote on viollinen, edellyttäen, että reklamaatioon on liitetty todiste ostopäivästä (esim. lasku, kassakuitti) ja kuvaus havaitusta ongelmasta.
- Jokainen kaasukäyttöinen tuote on otettava erilleen patruunasta tai säiliöstä, johon se on liitetty, ennen tuotteen palauttamista valtuutettuun palvelupisteeseen.
- Tuote joko korjataan, vaihdetaan uuteen tai siitä annetaan raha takaisin - kokonaan tai osittain.
- Takuu ei ole voimassa, jos vika on aiheutunut tuotteen (i) väärästä käyttö- tai säilytystavasta, (ii) tuotteen huoltovirheestä tai käyttöohjeiden vastaisesta huollosta, (iii) ei-valtuutetun osapuolen suorittamasta korjauksesta, muutoksesta tai huollosta, (iv) sellaisten varaosien käytöstä, jotka eivät ole alkuperäisiä.
- **HUOM.:** tämän tuotteen ammattikäyttö ei kuulu takuun alaisuuteen.
- Kaikki takuun aikainen huolto päättyy takuun umpenemispäivänä.
- Tämä takuu ei vaikuta mitenkään kuluttajan laillisiin oikeuksiin.
- Ota yhteyttä kuluttajapalveluumme kaikissa reklamaatioon liittyvissä kysymyksissä.

Jos et onnistu korjaamaan vikaa, ota yhteys maahantuojaan, joka ilmoittaa kotipaikkaasi lähimpänä olevan huoltopisteen osoitteen.

KAASUVALO OY - Porttikaari 18 - 01200 Vantaa - Finland
Tel: +358 9 876 1935 - Fax: +358 9 876 1865

www.campingaz.com

Termékleírás

Lsd. 4.o. 1.ábra

HU

| | |
|-----------------------|----------------------------------|
| 1 - Fedél | 7 - Rögzített polc |
| 2 - Hőmérő | 8 - Összecsukható oldaltámaszték |
| 3 - Toldó elemek | 9 - Zsiradékgyűjtő tálca |
| 4 - Szabályozó karok | 10 - Tömítőcsatlakozó |
| 5 - Piezo gyújtó gomb | |
| 6 - Lábak | |

Nézetek: lsd. 4. és 7. oldal

Használati és karbantartási útmutató



- Használat előtt olvassa el az útmutatót.
- Kizárólag kültéren használja.
- Ne használja faszénrel vagy láva kővel.
- Ne használjon szabályozható nyomáscsökkentő felszerelést. A vonatkozó hatályos európai jogszabályoknak megfelelő, kizárólag nem szabályozható nyomáscsökkentőt használjon.
- Ne fedje le a tartály alját alufóliával.
- Kizárólag Campinggaz[®] rácsot vagy sütőlapot használjon.

Ezen használati előírások be nem tartása a készülék súlyos megrongálódásához vezethet.

a) SAJÁT BIZTONSÁGA ÉRDEKÉBEN

- Ne tartson, és ne használjon benzint vagy egyéb gyúlékony folyadékot vagy gőzt a készülék közelében. Ha gázzagot érez:
 1. Zárja el a gázpalack csapját.
 2. Zárja el a lángot.
 3. Nyissa ki a fedelet.
 4. Ha a szagot továbbra is érzi, járjon el az a g §-ban foglaltak szerint, vagy forduljon azonnal a vizonteladóhoz.
- A felhasználónak tilos a gyártó vagy a gyártó képviselője által leplombált részegységeket szerelnie.
- Használat után zárja el a gázpalackot.

b) A HASZNÁLAT HELYE

- Ezt a készüléket kizárólag kültéren szabad használni.
- **FIGYELEM:** egyes hozzáférhető részek nagyon felmelegedhetnek. Tartsa távol a készüléktől a gyermekeket.
- Semmilyen gyúlékony anyagnak nem szabad a készüléktől számított kb. 60 cm-es sugarú körön belül lennie.
- Működés közben ne mozgassa el a készüléket.
- A készüléket sima, vízszintes talajfelületen használja.
- 2 m³ /kW/h-ás tiszta levegő hozamot kell alapul venni.

c) ÖSSZESZERELÉS

Vegye ki és ellenőrizze a dobozban található összes alkatrészt (1-b és 2. ábra).

A rögzített polc felszerelése

Helyezze az elemet sík felületre úgy, hogy a fedél lefelé nézzen. Illessze be a rögzített polcot a 3. ábrán látható módon. Állítsa egy síkba a polcon és a grillstűnön található csavarhelyeket. Szorítsa meg a 4 „A” csavarokat (4. ábra).

A kerekek összeszerelése

Helyezze a kerekeket az összecsukható támaszték (8) tengelyére, amint az 5. ábrán látható. A csavarok megszorításához használja a mellékelt kulcsot.

A toldó elemek és a lábak összeszerelése

Az összecsukható támasztékot helyezze sík felületre. Álljon a támaszték mellé úgy, hogy a piros kar az Ön jobb oldalán, a kerekek Önrel szemben helyezkedjenek el, sütő teknő fekete lemeze pedig felül legyen.

A toldó elemek összeszerelése

Helyezze a két toldó elemet (3) az összecsukható támasztékba, amint az a 6. ábrán látható. Rögzítse a toldó elemeket a „v” rögzítő gombok megnyomásával.

A lábak összeszerelése

Helyezze a lábakat az összecsukható támasztékba, amint az a 7. ábrán látható. Rögzítse a lábakat a „v” rögzítő gombok megnyomásával.

Fontos: Ellenőrizze, hogy a lábakon található „p” csúszótalpak lefelé nézzenek (8. ábra).

Az összecsukható támaszték felhelyezése a grillstűtőre

Az összecsukható támaszték felhelyezése a grillstűtőre. A grillstűtőt helyezze a földre, fejjel lefelé fordított állapotban. Helyezkedjen a grillstűtő mögött (úgy, hogy a fedél csuklópántjai Ön felé nézzenek).

Az összecsukható állványt helyezze el a 9. ábrán látható módon.

Álljon úgy, hogy az összes kerék az Ön bal oldalán helyezkedjen el és a piros kar (11) Önrel szemben legyen. Helyezze a 2 „a” tengelyeket az edény kampóiba (9. ábra, 1. lépés).

Helyezze a 2 „a” tengelyeket a grill sütő alján lévő kampókba (9. ábra, 1. lépés).

Nyissa ki a támasztékot, és a bal végét helyezze a kampók közé (10. ábra). Helyezze be a „C” tengelyt, és rögzítse az anyát a mellékelt két kulccsal (az egyikkel tartsa a tengelyt, a másikkal pedig rögzítse az anyát).

Teljesen hajtsa össze a támasztékot. Helyezze a csöveket a rugalmas „k” kampókba (19. ábra). Engedje le a piros biztonsági kart és hajtsa be a támasztékban található nyílásba (11. ábra), hogy ezáltal rögzítse a kihajtható asztalt.

A grillstűtő kinyitása (13. ábra)

Helyezze a grillstűtőt a kerekeire és féktuskóira, álló pozícióban. (tárolási pozíció - 18. ábra). Húzza maga felé, és engedje le a piros biztonsági kart (12).

A grillsütőt helyezze vissza a földre, vízszintes pozícióban.
 Hozza a rögzített polc fogantyúját függőleges helyzetbe, miközben a lábával erősen megtámasztja a grillsütő lábát (13. ábra - 1. lépés).
 Amikor a grillsütő nagyjából 45 fokban megdőlt, erősen húzza maga felé a fogantyút, miközben a grillsütő lábát a földön tartja (13. ábra - 2. lépés).
 Ha a „b” kampók elhagyták a támaszték „a” tengelyeit, stabilizálja az edényt azzal, hogy a kampókat a tengelyekre helyezi (13. ábra - 3. lépés).

Zsiradékgyűjtő tálca

Ha kinyitotta a grillsütőt, helyezze a zsiradékgyűjtő tálcat a sütő alá (12. ábra).

Csúsztatható oldalpolc

Ha kinyitotta a grillsütőt, húzza ki a csúsztatható polcot, amely így használható állapotba kerül.

d) GÁZPALACK

Készülék, CAMPINGAZ® 907 típusú butángázpalackkal.



A készülék beállítása 4,5 - 15 kg-os, megfelelő nyomásszabályozóval felszerelt propán / bután gázpalackok használatát teszi lehetővé (kérdezze viszonteladóját):

- **Franciaország, Belgium, Luxemburg, Egyesült Királyság, Írország, Portugália, Spanyolország, Olaszország, Görögország:** bután 28-30 mbar / propán 37 mbar
- **Hollandia, Norvégia, Svédország, Dánia, Finnország, Svájc, Csehország, Magyarország, Szlovénia, Szlovákia, Bulgária, Törökország, Románia, Horvátország:** bután 30 mbar / propán 30 mbar
- **Németország, Ausztria:** bután 50 mbar / propán 50 mbar
- **Lengyelország:** propán 37 mbar.

A palack csatlakoztatását vagy cseréjét mindig jól szellőző helyen végezze el úgy, hogy semmilyen nyílt láng, szikra vagy hőforrás ne legyen a helyiségben.

A palack „H” magassága kevesebb kell, hogy legyen, mint 70 cm, függetlenül a palack szélességétől vagy „D” átmérőjétől.

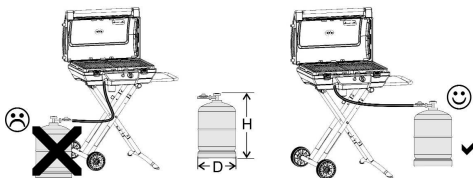

Tegye a palackot a termék mellé a tömlő megfelelő működéséhez, ill. hogy a tömlő a megtörése miatt ne tömődjön el.

e) CSŐ

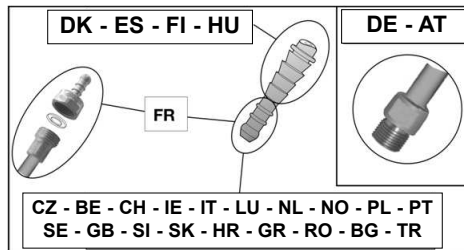

Franciaország

Az egységet rugalmas tömlővel szabad csak használni, amely megfelel az XPD-36-110 előírásoknak: olyan rugalmas tömlő, amely az egység és a szabályozó oldalán található lekerekített záró elemekhez illeszthető, és sarukkal rögzíthető; ajánlott hosszúság: 1,25 m.

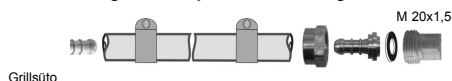

Győződjön meg róla, hogy a flexibilis tömlő nem csavarodik, vagy törik meg, illetve, hogy nem érintkezik a készülék meleg oldalfalával. A tömlőt ki kell cserélni a tömlőre írt szavatosság lejártakor, illetve ha a tömlő megsérül, vagy megrepedezik.

- tekerje rá teljesen a flexibilis tömlőt a készülék és a nyomásszabályozó gyűrűs végződésére,
- csúsztassa a tömlőgyűrűket a végződések két első kitérkedése mögé, és addig szorítsa, amíg el nem éri a szorítófejet.



A légmentes záródás ellenőrzését a g bekezdésben található utasítások alapján végezze.

Belgium, Luxemburg, Hollandia, Egyesült Királyság, Írország, Lengyelország, Portugália, Spanyolország, Olaszország, Horvátország, Norvégia, Svédország, Dánia, Finnország, Svájc, Csehország, Magyarország, Szlovénia, Szlovákia, Görögország, Bulgária, Törökország, Románia, Svájc:

A készülék egy csavaros véggel van felszerelve. Propán / bután gázos használatra alkalmazott minőségű hajlékony csővel kell használni (hogy a tömlő a csomagolás része országonként eltér). Hosszúsága nem haladhatja meg az 1,20 m-t. Ha megsérült, ha repedések keletkeztek rajta, ha az országos előírások megkövetelik vagy ha érvényessége lejárt, ki kell cserélni. Ne húzza meg, és ne lyukassza ki a csövet. Tartsa távol az olyan részekről, melyek felmelegedhetnek.

Győződjön meg róla, hogy a flexibilis tömlő nem csavarodik, vagy törik meg.

A légmentes záródás ellenőrzését a g bekezdésben található utasítások alapján végezze.

Németország, Ausztria:

Az egység a gyárban előre gyártott rugalmas tömlőt tartalmaz.

A készüléket propán / bután gázos használatra alkalmazott minőségű hajlékony csővel kell használni. Hosszúsága nem haladhatja meg az 1,50 m-t. Ha megsérült, ha repedések keletkeztek rajta, ha az országos előírások megkövetelik, vagy ha érvényessége

HU

lejár, ki kell cserélni. Ne húzza meg, és ne lyukassa ki a csövet. Tartsa távol az olyan részekről, melyek felmelegedhetnek. Győződjön meg róla, hogy a flexibilis tömlő nem csavarodik, vagy törik meg.

A hajlékony cső csatlakoztatása: a cső a készülék végére való csatlakoztatásához csavarja fel erősen, de nem túlhúzva a cső anyacsavarját 2 megfelelő kulccsal:
 -14-es kulcs a vég blokkolásához
 -17-es kulcs a cső anyacsavarjának csavarásához

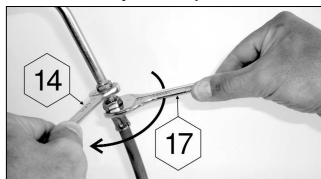

A légmentes záródás ellenőrzését a g bekezdésben található utasítások alapján végezze.

f) FEDÉL

Óvatosan nyúljon a fedélhez, főként a készülék működése közben. Ne hajoljon a tűzhely fölé.

g) A LÉGMENTES ZÁRÓDÁS ELLENŐRZÉSE

1. A műveletet kültéren végezze el úgy, hogy közben a készüléktől tartson távol minden gyúlékony anyagot. Ne dohányozzon.
2. Bizonyosodjon meg arról, hogy a szabályozó karok "OFF" (O) állásban vannak.
3. Csatlakoztassa a hajlékony csövet a túl oldalon látható d. pont szerint.
4. Csavarja a nyomásszabályozót a gázpalackra.
5. Ne keresse a szivárgás helyét nyílt lánggal, használjon ehhez gázzzivárgás kereséséhez való folyadékot.
6. Vigye fel a folyadékot a palack / nyomásszabályozó / cső / készülék csatlakozásokra. A szabályozó karoknak "OFF" állásban kell maradniuk. Nyissa meg a gázpalack csapját.

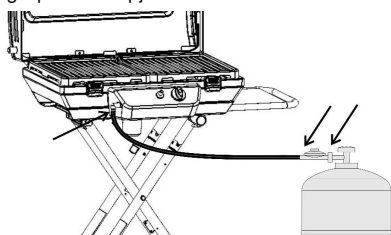

7. Ha buborékok képződnek, ez azt jelenti, hogy a gáz szivárog.
8. A szivárgás megszüntetéséhez szorítsa meg az anyacsavarokat. Ha valamelyik alkatrész hibás, cseréltesse ki. A szivárgás megszüntetése előtt nem szabad a készüléket használatba helyezni.
9. Zárja el a gázpalack csapját.

Fontos:

Soha ne használjon nyílt lángot a gázzzivárgás helyének meghatározására. Évente legalább egyszer, és minden gázpalack csere alkalmával el kell végezni a szivárgásellenőrzőt ill. - kereső műveletet.

h) ÜZEMBE HELYEZÉS ELŐTT

Ne helyezze üzembe a készüléket addig, amíg figyelmesen el nem olvasott és meg nem értett minden előírást. Győződjön meg arról is:

- hogy nincs szivárgás
- hogy a venturi-csövek nincsenek-e eldugulva (pl. nincsenek benne pókháló)

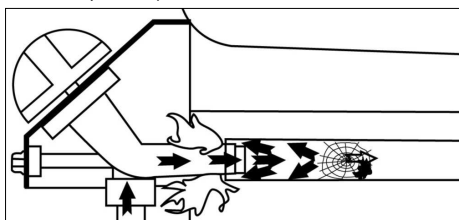

- hogy a cső nem ér hozzá olyan részekhez, melyek felmelegedhetnek.

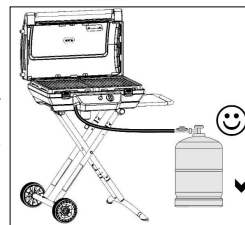

i) A GRILLSÚTO ÉGŐFEJÉNEK MEGGYÚJTÁSA (14. ábra)

Mielőtt az 1. pontban foglaltakat elkezdéné, olvassa végig az 1-5. pontokat.

- 1) **Soha ne gyújtsa be a készüléket zárt fedéllel, csak nyitott fedéllel.**
- 2) Bizonyosodjon meg arról, hogy a szabályozó karok "OFF" (O) állásban vannak.
- 3) Nyissa meg a gázpalack csapját.
- 4) Aktiválja a 2 kar egyikét és helyezze Teljes hozam (🔥) állásba, majd rögtön nyomja le kattanásig a gyújtó gombot (⚡). Ha első kattanásról nem gyullad be az égő, szükség esetén nyomja le a gombot 3-4-szer. Ha az égő nem gyullad be, helyezze vissza a szabályozó kart "OFF" (O) állásba. A művelet újratekzdése előtt várjon 5 percet.
- 5) Amint az égő működik, a másik égő begyújtását automatikusan megkapjuk a 2. szabályozó kar Teljes hozam (🔥) állásba való állításával, anélkül, hogy az automata gyújtó gombot meg kellene nyomni.

Fontos:

Ha az égő a másodszeri próbálkozásra sem gyullad be, ellenőrizze, hogy a kimeneti nyílások ill. az égőcsövek nincsenek eltakarva / eltömődve.

j) A GRILL ÉGŐK KÉZI BEGYÚJTÁSA

Amennyiben az automatikus begyújtás nem működik, helyezze a szabályozó gombokat "OFF" (O) állásba.

Vegye le az egyik sütőrácstól úgy, hogy szabadon hozzáférhessen az égők felületéhez. Nyissa ki az egyik állító kart TELJES FOKOZAT (🔥) pozícióba. Tartson a megfelelő égőfej elé meggyújtott gyufaszálat. Helyezze vissza a sütőrácstól.

k) A GRILL ÉGŐK ELOLTÁSA

Helyezze vissza a szabályozó karokat "OFF" (O) állásba, majd zárja el a gázpalack csapját.

l) A GÁZPALACK CSERÉJE

- A palack cseréjét mindig jól szellőző helyen végezze el úgy, hogy semmilyen láng, szikra vagy hőforrás nincs a helyiségben.
- Állítsa vissza a szabályozókarokat az "OFF" (O) pozícióba, majd zárja el a gázcsapot.
- Csavarja le a nyomásszabályozót, ellenőrizze, hogy a tömítő gumi jó állapotban a helyén van.
- Tegye a teli palackot a helyére, csavarja vissza a nyomásszabályozót, közben ügyeljen arra, hogy a cső nem húzódik, vagy csavarodik.

m) HASZNÁLAT

A különösen meleg részek kezeléséhez fokozottan ajánljuk védőkesztyű használatát.

Minden sütés előtt, melegítse elő a készüléket körülbelül 10 percig Teljes hozam (4) állásban, zárt fedéllel. Az első használat alkalmával melegítse elő körülbelül 20 percig, hogy megszüntesse az új elemek festékszagát.

A sütés gyorsaságát a kapcsológombokkal lehet szabályozni: a teljes gáznyitás (4) és a közepes gáznyitás (3) között.

Fontos:

Főzés közben ne zárja le a fedő zárószervezetét. Mielőtt az ételt melyet sütni kíván a grill rácsra helyezné, kenje be vékony étolaj réteggel a rácsot az étel ráragadásának elkerülése érdekében.

A sütés megkezdése előtt távolítsa el a felesleges zsiradékot a húsról, hogy csökkenjen a zsíros anyagok sütés alatti lángra lobbanásának lehetősége. Minden egyes sütést követően tisztítsa le a grillsütő berendezést a zsír felhalmozódása, és a lángra lobbanás kockázatának csökkentése végett.

A sütést követően zárja le a készülék fedelét, és kb. 10 percre állítsa a maximális gáznyitás pozícióba (4) azért, hogy a rácson, vagy az égőfej védősapkáján található étel- vagy zsírmaredek eléghessen (öntisztító hatás). Normális jelenség, hogy a láng sárga színű.

Fontos:

Ha a készülék használata során az égőfejek kialudnának, azonnal állítsa a szabályozókart az "OFF" (O) pozícióra. Várjon öt percet azért, hogy az el nem égett gáz el tudjon távozni. Öt perc eltelte után, gyújtsa meg újra az égőfejet a fentiek alapján.

n) TISZTÍTÁS ÉS KARBANTARTÁS**Tisztítás és karbantartás**

Soha ne alakítsa át a készüléket: minden átalakítás veszélyes következményekkel járhat.

A készülék tökéletes állapota érdekében fokozottan javasoljuk, hogy rendszeresen (minden 4 - 5. használat után) tisztítsa meg.

Minden tisztítási művelet előtt várja meg, hogy a készülék kihűljön.

Zárja el a gázpalackot, és csavarja le a nyomásszabályozót.

Tisztítsa meg az égő tetejét egy nedves szivacs (víz mosogatószerhez adva). Szükség esetén használjon megnedvesített acél keféket. Ehhez le kell vennie a sütőrácsokat, majd az égőfejek védősapkáit úgy, hogy csavarhúzóval kicsavarozza az azokat tartó csavarokat.

Ellenőrizze, hogy az égő kimeneti nyílásai nem dugultak el és hagyja a készüléket megszáradni az újabb használat előtt. Szükség esetén használjon fém keféket az égő kimeneti nyílásainak a dugulás megszüntetéséhez.

Ha a készüléket több mint 30 napig nem használta, ellenőrizze azt is, hogy az égőcsövek nyílásait nem takarja / tömíti el pókháló, mert ez a grill teljesítményének csökkenését, vagy az égőn kívüli gáz veszélyes meggyulladását okozhatja.

Tisztítsa meg a venturi-cső nyílásait vagy adott esetben az égőfejet.

Rendszeresen ellenőrizze a tömlő állapotát, és cserélje ki, ha elöregedett vagy repedeztettség jelentkezik rajta, vagy a nemzeti feltételek azt megkövetelik.

Franciaországban, a flexibilis tömlőre nyomtatott lejáratí határidő elérésekor a végződésein anyákkal ellátott tömlőt az XP D 36-110 szabványnak megfelelő tömlőre ki kell cserélni.

N.B.: Gyakori karbantartással megőrizhető az égőfejek jelenlegi állapota, sokáig használhatja azokat, valamint megelőzheti a rostonsültek savas maradékai okozta idő előtti oxidálódást. Az égőfejek oxidálódása egy idő után azonban normális folyamat, és az oxidálódott égőfejet, ami egyébként jól működik, nem kell kicserélni. Az égőfej cseréje akkor szükséges, ha a nem működik rendesen: pl. lyukas égő.

A tűzhely falai, fedél, grill rács, vezérlő tábla:

Rendszeresen tisztítsa meg ezeket a részeket is szivacs és mosogatószer segítségével. Ne használjon súrolószert.

Grill rács

Mosogatógépben tisztítható.

Zsírfogó

Minden használat után ki kell üríteni és egy mosószeres szivaccsal meg kell tisztítani.

o) TÁROLÁS

- Zárja el a gázpalack csapját minden használat után.

- Ha a készüléket belső helyiségben teszi el, kapcsolja le a gázellátást.

- Ha kültéren tárolja, védőhuzat használata javasolt (lásd a tartozékok fejezetet).

- Ha hosszabb időn keresztül nem használja a készüléket, fokozottan javasoljuk, hogy száraz, fedett helyen tárolja (pl.: garázsban).

Várjon amíg a készülék teljesen kihűl elpakolás előtt.

A lábával erősen tartsa meg a grillsütő alapzatát, majd húzza meg a rögzített polc fogantyúját, hogy az „a” tengelyeket kimozdítsa a „b” kampókból. (15. ábra). Miközben a lábával továbbra is tartja a grillsütő alapzatát, eressze le a fogantyút (mozgassa a „b” kampókat az „a” tengelyek fölé), amíg az egység teljesen összehajtott állapotba nem kerül. (16. ábra).

Engedje a piros biztonsági kart a támasztekón található nyílásba, hogy ezáltal rögzítse a lehajtható asztalt (11. ábra).

Károsodás elkerülése érdekében (pl.: a cső megtörése, csavarodása) azt javasoljuk, hogy az alábbi ábrák szerint tárolja.

HU

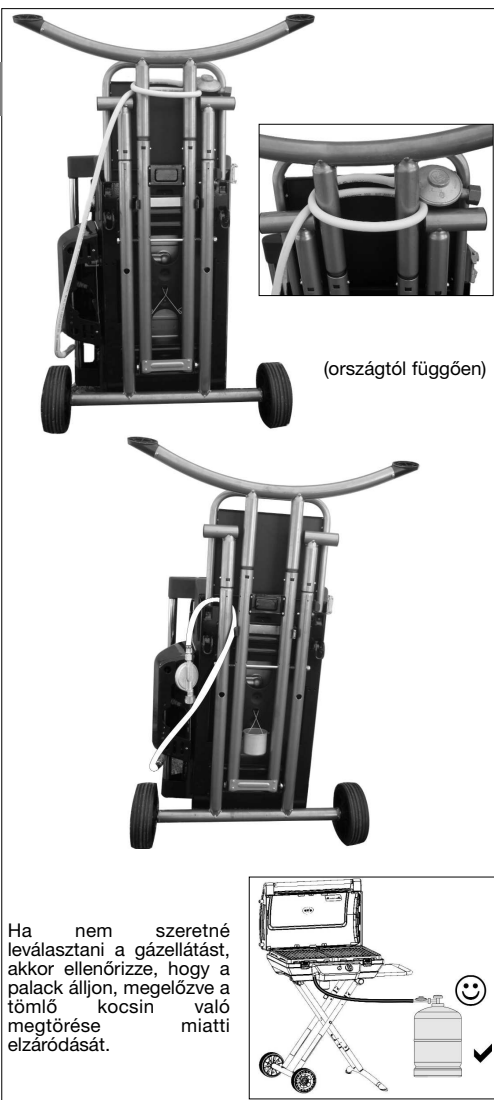

p) TARTOZÉKOK

Az ADG fokozottan javasolja, hogy a gázos grillsütőhöz mindig Campinggaz® márkájú tartozékokat és cserealkatrészeket használjon. Az ADG semmilyen felelősséget nem vállal az olyan károkért vagy működési zavarokért, melynek oka a más márkájú tartozékok és / vagy cserealkatrészek használata.

q) KÖRNYEZETVÉDELEM

Gondoljon a környezet védelmére is! Az Ön készüléke begyűjthető vagy újrahasznosítható anyagokat tartalmaz. Helyezze el ezeket a közösségi hulladékbegyűjtőknél, és válogassa szét a csomagolóanyagokat.

Hibák / megoldások

HU

| Hibák | megoldások | Hibák | megoldások |
|------------------------------|---|---|---|
| Az égő nem gyullad be | <ul style="list-style-type: none"> - A gáz nem megfelelően érkezik - Nyomásszabályozó nem működik - A cső, a csap, a VENTURI cső vagy az égő nyílásai eldugultak - A VENTURI cső nem fedi be az injektort | A zsiradék rendellenesen gyullad meg | <ul style="list-style-type: none"> - A zsírelvezető rendszer eldugult: Tisztítsa ki - A grillsütő túlságosan felmelegedett: csökkentse a gázhozamot - Hibás gomb, vezeték vagy elektróda |
| Az égő kihagy, vagy elalszik | <ul style="list-style-type: none"> - Ellenőrizze, hogy van-e gáz - Ellenőrizze a cső csatlakoztatását - Forduljon a szervizszolgálathoz. | Az égőt meg lehet gyújtani csatlakoztatását gyufával, de a „PIEZO” gyújtóval sem. | <ul style="list-style-type: none"> - Ellenőrizze a gyújtó kábeleinek csatlakozásait - Ellenőrizze a kerámia és a csatlakozó kábel állapotát - Forduljon a szervizszolgálathoz. |
| A láng instabil | <ul style="list-style-type: none"> - Új a palack, amelyben levegő lehet Hagyja a lángot égni, és a hiba magától megszűnik. - Forduljon a szervizszolgálathoz. | Égő szivárgás a csatlakozásnál | <ul style="list-style-type: none"> - A csatlakozás nincs légmentesen zárva - Azonnal kapcsolja le a gázt - Forduljon a szervizszolgálathoz. |
| Nagy láng az égő felületén | <ul style="list-style-type: none"> - Az injektor tartó rosszul áll a VENTURI csövön. Helyezze vissza a venturi-csővet. - A venturi csövet valami eltakarja / eltömíti (például: pókháló). Tisztítsa meg a venturi-csővet. - Forduljon a szervizszolgálathoz. | Elégtelen hőmérséklet | <ul style="list-style-type: none"> - Az injektor vagy a venturi cső eldugult - Forduljon a szervizszolgálathoz. |
| Láng az injektornál | <ul style="list-style-type: none"> - A palack majdnem üres - Cseréljen palackot, és a hiba magától megszűnik - Forduljon a szervizszolgálathoz | Égő szivárgás a szabályozó gomb mögött | <ul style="list-style-type: none"> - Hibás csap - Kapcsolja ki a készüléket - Forduljon a szervizszolgálathoz |
| | | Égő szivárgás a konzol alatt | <ul style="list-style-type: none"> - Kapcsolja ki a készüléket - Zárja el a gázpalackot - Forduljon a szervizszolgálathoz |

A GARANCIA FELHASZNÁLÁSÁNAK FELTÉTELEI

- A termék teljes alkatrész és munkadíj garanciát élvez a vásárlástól számított 2 (kettő) éven keresztül.
- A garancia érvényesíthető: a vásárlás időpontját igazoló dokumentum másolatával (pl.: számla, pénztári blokk) és az észlelt probléma leírásával.
- Minden gázzal működő terméket le kell választani a gázpalackról, mielőtt valamelyik jóváhagyott garanciális szervizünkbe visszajuttatják.
- A garancia megszűnik és érvényét veszíti akkor, ha a sérülés az alábbiak miatt következett be: (I) a termék helytelen használata vagy tárolása, (II) a termék karbantartásának hibája vagy a használati utasításnak nem megfelelő karbantartás, (III) nem engedélyezett harmadik fél által végzett javítás, módosítás vagy karbantartás, (IV) nem eredeti cserealkatrészek felhasználása.
- **MEGJEGYZÉS:** A termék üzleti célú felhasználása kizárja a garanciát.
- A garancia időtartama alatt végzett garanciális beavatkozások nem befolyásolják a garancia időtartamának lejárátát.
- Ez a garancia nem csökkenti a fogyasztó törvényes jogait.
- Reklamációs ügyekben vegyék fel a kapcsolatot vevőszolgálatunkkal.

Opis

Glejte sliko 1 na strani 4

SI

| | |
|--|--|
| 1 – pokrov 2 – termometer 3 – podaljška 4 – nastavitvene ročice 5 – gumb za piezo-vžig 6 – nožici | 7 – fiksna polica 8 – zložljiva stranska opora 9 – pladenj za zbiranje maščobe 10 – priključek za cev |
|--|--|

Prikazi: glejte strani 4 in 7

Uporaba in vzdrževanje



- Pred uporabo preberite navodilo.
- Samo za zunanjo uporabo.
- Ne uporabljajte oglje ali lava kamen.
- Ne uporabljajte nastavljivega reducirnega ventila. Uporabljajte reducirne ventile s fiksno nastavitvijo, ki so v skladu z ustreznim evropskim standardom.
- Ne pokrivajte dna kadi z aluminijasto folijo.
- Ne postavljajte na ali Campingaz® namesto kuhanje rešetke kovinska ploščica ni izdelana ali ni priporočljivo.

Če ne upoštevate teh pravil za uporabo, lahko pride do resne okvare vaše naprave.

a) ZA VAŠO VARNOST

- Ne postavljajte in ne uporabljajte bencina ali drugih vnetljivih tekočin ali hlapov v bližini svoje naprave.
V primeru vonja po plinu:
 - 1) Zaprite pipo plinske jeklenke.
 - 2) Ugasnite vsak odprti plamen.
 - 3) Odprite pokrov.
 - 4) Če še vedno obstaja vonj, glejte točko **g**, oz. se pozanimajte neposredno pri svojem dobavitelju.
- Uporabnik ne sme posegati v dele, ki jih zaščiti proizvajalec ali njegov pooblaščenec.
- Po uporabi zaprite plinski vsebnik.

b) MESTO UPORABE

- Napravo lahko uporabljate samo zunaj prostorov.
- **POZOR:** dostopni deli so lahko zelo vroči. Majhnim otrokom ne pustite blizu naprave.
- V polimeru okrog 60 cm od naprave se ne sme nahajati nobena gorljiva snov.
- Ne premeščajte naprave med delovanjem.
- Napravo uporabljajte na ravnih tleh.
- Predvidite pretok svežega zraka 2 m³/kW/h.

c) MONTAŽA

Preglejte vse sestavne dele in jih vzemite iz škatle (sliki 1-b in 2).

Namestitev fiksne police

Enoto postavite na ravno podlago, pri čemer naj bo pokrov obrnjen navzdol. Fiksno polico vstavite v skladu s sliko 3. Vijajčne odprtine na polici poravnajte s tistimi na žaru. Privijte 4 vijake »A« (slika 4).

Montaža koles

Kolesi pritrđite na os zložljive opore (8), kot je prikazano na sliki 5. Vijake privijte s priloženim ključem.

Namestitev podaljškov in nožic

Zložljivo oporo položite na ravno podlago. Stojalo na rob stojala tako, da je rdeča ročica nahaja na desni strani, in da so kolesa nahaja nasproti vas z vdolbino črne plošče na vrhu.

Montaža podaljškov

2 podaljška (3) vstavite v zložljivo oporo, kot je prikazano na sliki 6. Pritisnite zaporna gumba »v«, da se podaljška zaskočita.

Montaža nožic

Nožici vstavite v zložljivo oporo, kot je prikazano na sliki 7. Pritisnite zaporna gumba »v«, da se nožici zaskočita.

Pomembno: poskrbite, da so cikle »p« na nožicah obrnjene navzdol (slika 8).

Namestitev zložljive opore na žar

Žar položite na tla in to z zgornjo stranjo navzdol. Sami se postavite za žar (tečaja pokrova sta obrnjena proti vam).

Zložljivo oporo namestite tako, kot je prikazano na sliki 9. Prepričajte se, da sta kolesi na vaši levi, ročica rdeče barve pa (11) pa pred vami.

Osi »a« zatakните za kavljice (slika 9, 1. korak) na posodi. Raztegnite oporo in njen levi konec namestite med kavljice na posodi (slika 10). Vstavite os »C« in s pomočjo priloženih 2 ključev privijte matico (s 1. pridržite os, z drugim privijte matico).

Oporo v celoti zložite v notranjost izdelka. Cevi zatakните za elastične kavljice »k« (slika 19). Če želite, da se zložljiva mizica zaskoči (slika 11), je treba varnostno ročico rdeče barve spustiti do reže na opori.

Raztegovanje žara (slika 13)

Žar postavite pokončno na kolesa in podstavke (položaj za shranjevanje – slika 18).

Sprostite varnostno ročico rdeče barve (12) tako, da jo potegnete proti sebi.

Žar ponovno položite vodoravno na tla.

Ročico fiksne police dvignite v pokončni položaj, pri čemer z nogo čvrsto pridrđite nožice (slika 13 – 1. korak). Ko je žar nagnjen za približno 45 stopinj, ročico močno povlecite proti sebi, nožice žara pa zadržite na tleh (slika 13 – 2. korak).

Ko kavljici »b« molijo preko osi »a« opore, posodo namestite tako, da kavljice vstavite v osi (slika 13 – 3. korak).

Pladenj za zbiranje maščobe

Ko žar raztegnete, postavite pladenj za zbiranje maščobe pod rešetko (slika 12).

Drсна stranska polica
 Ko žar raztegnete, povlecite drsno polico, da zdrsne na svoje mesto.

d) PLINSKA JEKLENKA

Napravo lahko uporabljate z butanskimi jeklenkami CAMPINGAZ® tipa 907.



Uporabljate jo lahko tudi z drugimi večjimi butanskimi ali propanskimi jeklenkami (4,5 kg, 15 kg...) in z ustreznimi reducirnimi ventili (posvetujte se s svojim prodajalcem):

- **Francija, Belgija, Luksemburg, Združeno Kraljestvo, Irska, Portugalska, Španija, Italija, Hrvaška, Grčija:** butan 28-30 mbar / propan 37 mbar
- **Nizozemska, Norveška, Švedska, Danska, Finska, Švica, Madžarska, Slovenija, Slovaška, Češka Republika, Bulgarija, Turčija, Romunija:** butan 30 mbar / propan 30 mbar
- **Nemčija, Avstrija:** butan 50 mbar / propan 50 mbar
- **Poljska:** propan 37 mbar

Priključitev ali zamenjavo jeklenke vedno izvajajte v dobro prezračenenem prostoru in nikoli v prisotnosti plamena, iskre ali vira toplote.

Višina H jeklenke ne sme presegati 70 cm, in to ne glede na njeno širino ali premer D.

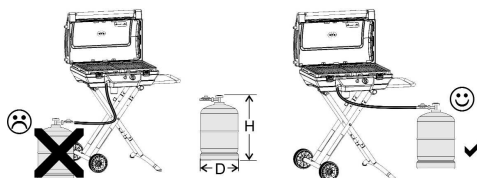

Jeklenko namestite desno od izdelka, da zagotovite pravilno odvijanje cevi in preprečite njeno priščipnjenje med zlaganjem.

e) CEV

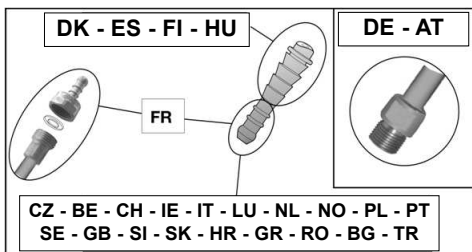

Francija

Enota je treba uporabljati skupaj z upogljivo cevjo, ki ustreza standardom XPD-36-110: upogljiva cev, ki se namesti na zaobljene zaključke stranskega dela enote in regulator, katerega premikanje je onemogočeno z objemkami. Priporočena dolžina je 1,25 m.

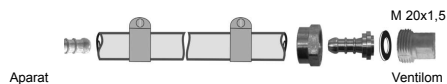

Prepričajte se da se gibka cev normalno odvija, brez zvijanja ali natezanja, niti se ne dotika vročih delov aparata. Zamenjati jo je potrebno pred iztekom roka trajanja, predpisanega na cevi ali če je cev kakorkoli poškodovana, ali so na njej prisotne razpoke.

- gibko cev do konca pritrdite na priključek za cev na aparatu in na tlačnem ventilu.
- obroči cevi naj zdrsnejo čez prvi dve izboklini priključkov cevi, privijajte do zarez na zapornem ventilu.



Zatesnitev bo preverjena po navodilih iz odstavka g).

Belgija, Luksemburg, Nizozemska, Velika Britanija, Irska, Poljska, Portugalska, Španija, Italija, Češka, Norveška, Švedska, Danska, Finska, Hrvaška, Madžarska, Slovaška, Slovenija, Grčija, Bulgarija, Turčija, Romunija, Švica:

Naprava je opremljena s prstenasto spojko. Uporabljati jo je treba z gibko cevjo, katere kakovost je prilagojena uporabi butana in propana (dobava cevi je na ravni posamezne države). Ne sme biti daljša od 1,20 m. V primeru da je poškodovana ali razpokana, jo je treba zamenjati, če to zahtevajo nacionalni pogoji ali glede na njeno veljavnost. Ne vlecite za cev ali spiralo. Pazite, da ni blizu delov, ki bi lahko postali vroči. Zatesnitev bo preverjena po navodilih iz odstavka g).

Švica, Nemčija, Avstrija:

Enota ima tovarniško nameščeno upogljivo cev.

Napravo je treba uporabljati z gibko cevjo, katere kakovost je prilagojena uporabi butana in propana. Ne sme biti daljša od 1,50 m. V primeru da je poškodovana ali razpokana, jo je treba zamenjati, če to zahtevajo nacionalni pogoji ali glede na njeno veljavnost. Ne vlecite za cev ali spiralo. Pazite, da cev ni v stiku z deli, ki bi lahko postali vroči.

Spoj gibke cevi: da bi priključili cev na spojko naprave, tesno zategnite matico cevi, vendar ne preveč, z dvema ustreznima ključema:

- ključ 14 za blokiranje spojke
- ključ 17, da privijete matico cevi

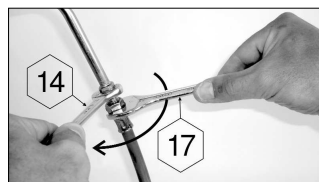

Zatesnitev bo preverjena po navodilih iz odstavka g).

SI

f) POKROV

Pazljivo ravnajte s pokrovom, še posebej med delovanjem. Ne sklanjajte se nad ognjišče.

g) PRESKUS VODOTESNOSTI

- 1) Napravo uporabljajte izven prostorov in iz njene bližine odstranite vse vnetljive snovi. Ne kadite.
- 2) Preverite ali so ročice za nastavitve v položaju "OFF" (O).
- 3) Gibko cev priključite kot je opisano v odstavku d).
- 4) Privijte ventil za reduciranje pritiska na plinsko jeklenko.
- 5) Puščanja ne preiskujte s plamenom, temveč uporabljajte tekočino za odkrivanje puščanja plina.
- 6) Tekočino nanesite na spoje jeklenke/reducirnega ventila/cevi/naprave. Nastavitvene ročice morajo ostati v položaju "OFF". Odprite pipo plinske jeklenke.

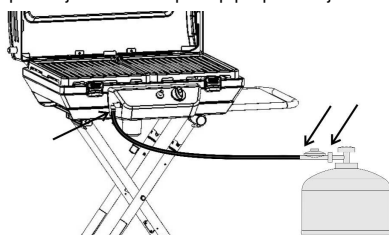

- 7) Če nastajajo mehurčki, pomeni, da pušča plin.
- 8) Da preprečite puščanje, zategnite matico. Če je neki del v okvari, ga zamenjajte. Naprave na smete uporabljati, dokler ne odpravite puščanja.
- 9) Zaprite pipo plinske jeklenke.

Važno:

Nikoli ne uporabljajte plamena za odkrivanje puščanja plina. Kontrolo in preverjanje puščanja plina morate izvajati vsaj enkrat na leto in ob vsaki zamenjavi plinske jeklenke.

h) PRED UPORABO

Ne uporabljajte naprave, dokler niste pazljivo prebrali in razumeli vseh navodil. Prepričajte se tudi:

- da ni puščanja plina
- da niso zamašene venturijeve cevi (npr.: pajčevine)

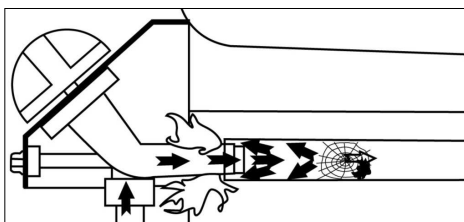

- da cev ni v stiku z deli, ki bi lahko postali vroči.

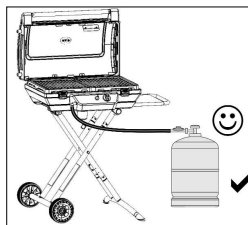
**i) PRIŽIGANJE GORILNIKOV RAŽNJA (slika 14)**

Preden začnete s točko 1, preberite točke od 1 do 5.

- 1) **Naprave nikoli ne prižigajte s pokritim, ampak vedno z odkritim pokrovom.**
- 2) Preverite ali so nastavitvene ročice v položaju "OFF" (O).
- 3) Odprite pipo plinske jeklenke.
- 4) Pritisnite in zasukajte regulacijski gumb v nasprotni smeri urnih kazalcev ter ga postavite v položaj polni pretok (4), nato takoj pritisnite na gumb za vžig, da se zaskoči (4). Če ob prvem kliku ne pride do vžiga, po potrebi pritisnite 3 ali 4 krat. Če se gorilnik ne prižge, vrnite nastavitveno ročico v položaj "OFF" (O). Počakajte 5 minut, preden ponovite postopek.
- 5) Takoj ko začne delovati gorilnik, se avtomatsko prižge drugi gorilnik, potem ko drugo nastavitveno ročico odpremo v položaj **Polni pretok** (4), ne da bi bilo treba pritisniti na gumb za avtomatski vžig.

Važno:

Če se po drugem poskusu ne prižge gorilnik, preverite, če niso zamašene luknje izhoda iz gorilnika kot tudi cevi gorilnika.

j) ROČNI VŽIG ŽARA

V primeru nedelovanja avtomatskega vžiga postavite nastavitveni gumb v položaj "OFF" (O). Odstranite eno od rešetk za peko, da dobite prost dostop do površine gorilnikov. Gumb za reguliranje nastavite v položaj za **POLNI PRETOK** (4). Prižgano vžigalico približajte ustreznemu gorilniku. Ponovno namestite rešetko za pečenje.

k) UGAŠANJE ŽARA

Nastavitvene ročice vrnite v položaj "OFF" (O), nato zaprite pipo plinske jeklenke.

l) ZAMENJAVA PLINSKE JEKLENKE

- Vedno jo menjajte v dobro prezračenem prostoru in nikoli v prisotnosti plamena, iskre ali vira toplote.
- Ročice za reguliranje postavite v položaj za "IZKLOP" (O) in zaprite pipico plinske jeklenke.
- Odvijte reducirni ventil, preverite prisotnost in dobro stanje tesnilnega stika.
- Namestite polno jeklenko na svoje mesto, ponovno privijte reducirni vijak in pazite, da ne bo prišlo do vlečenja ali zvijanja cevi.

m) UPORABA

Priporočamo, da med rokovanjem z zelo vročimi deli nosite zaščitne rokavice.

Pred pečenjem ogrevajte napravo okrog 10 minut v položaju **Polni pretok** (4) in pri zaprtem pokrovu. Pri prvi uporabi predhodno ogrevajte približno 20 minut, da bi odstranili vonj po barvi novih delov.

Hitrost pečenja se lahko spreminja s spremembo lege regulacijskih gumbov, med položajem polni pretok (4) ter položajem srednji pretok (4).

Pomembno: Ne zaklepajte sistema za zapiranje pokrova (glejte oznako 3, stran 4) med kuhanjem.

Da zmanjšate oprijemanje hrane na rešetkah grila, jih pred namestitvijo hrane rahlo naoljite s kuhinjskim oljem.

Za zmanjšanje vžiga maščob med pečenjem, pred pečenjem z mesa odstranite odvečno maščobo. Gril po vsakem pečenju očistite, da se na njem ne začne nabirati maščoba in da s tem zmanjšate tveganje za vžig maščobe.

Po končani peki zaprite pokrov in postavite napravo za okrog 10 minut v položaj polnega pretoka (4), da se sežgejo vsi ostanki hrane ali maščobe na rešetki ali štítnikih gorilnika (učinek samodejnega čiščenja).

Normalno je, da je plamen rumene barve.

Pomembno:

Če se med delovanjem naprave pripeti, da ugasnejo gorilniki, ročice za reguliranje takoj postavite v položaj za "IZKLOP" (- Ročice za reguliranje postavite v položaj za "IZKLOP" (O) in zaprite pipico plinske jeklenke). Počakajte 5 minut, da se odstrani nezgoreli plin. Postopek vžiga lahko ponovite šele po tem preporočilu.

n) ČIŠČENJE IN VZDRŽEVANJE

Nikoli ne spreminjajte naprave: vsako spreminjanje je lahko nevarno.

Da bi svojo napravo vzdrževali v odličnem stanju, priporočamo, da jo redno čistite (po 4 do 5 uporabah). Pred vsakim čiščenjem počakajte, da se naprava ohladi. Zaprite plinsko jeklenko in odvijte reducirni ventil.

Gornji del gorilnika očistite z vlažno gobo (voda z dodatkom sredstva za pomivanje posode). Po potrebi uporabite vlažno jekleno ščetko. V ta namen odstranite rešetke za peko, nato odstranite štítnike gorilnikov, tako da s pomočjo izvijača odstranite pritrdilne vijake. Preverite, da niso zamašene izhodne odprtine gorilnika in pustite, da se osušijo pred ponovno uporabo. Po potrebi uporabite jekleno ščetko, da odmašite izhodne odprtine gorilnika.

Če aparat ni bil v uporabi več kot 30 dni, se pripravite, da odprtine cevi gorilnika ne prekrivajo pajčevine, saj bi to lahko zmanjšalo učinkovitost žara, ali pa povzročilo nevaren vžig plina izven gorilnika. Očistite odprtine venturijeve cevi ali gorilnik, če je potrebno.

Občasno pregledajte stanje cevi in jo zamenjajte, če je videti obrabljena ali razpokana ali če tako zahtevajo nacionalni predpisi.

Po poteku datuma skrajnega roka uporabe, natisnjena na gibkih ceveh, je treba v Franciji gibko cev z maticami na koncih zamenjati z gibko cevjo, ki ustreza standardu XP D 36-110.

Opomba:

Redno vzdrževanje gorilnikov zagotavlja, da bodo ostali v dobrem stanju za pogostno uporabo in preprečuje njihovo prezgodnje rjavenje, ki ga povzročajo predvsem kisli ostanki živil po peki. Vendar pa je po daljšem času rjavenje gorilnikov normalen pojav. Zarjaveli gorilnik, ki deluje normalno, ni treba zamenjati. Gorilnik je treba zamenjati, če deluje nepravilno: preluknjani gorilnik...

Stene ognjišča, pokrov, rešetka za pečenje, komandna plošča, dno kadi: Tudi te elemente občasno očistite s pomočjo gobe, namočene v sredstvo za pomivanje posode. Ne uporabljajte grobih sredstev.

rešetka za pečenje : Lahko očistite svoje kuharske kurišcu v pomivalnem stroju.

Posoda za mazivo : Po vsaki uporabi jo je treba izprazniti in očistiti z gobico, kateri je dodano sredstvo za pomivanje posode.

o) SKLADIŠČENJE

- Po vsaki uporabi zaprite pipo plinske jeklenke.
- Če spravite svoj žar v notranjem prostoru, izklopite napajanje s plinom.
- Če ga spravite zunaj, svetujemo, da uporabljate zaščitno prekrivalo (glejte poglavje o priboru).
- Če je dalj časa ne boste uporabljali, je priporočljivo, da napravo spravite na suho in zaščiteno mesto (npr. v garažo).

Shranjevanje naprave

Pred shranjevanjem naprave počakajte, da se popolnoma ohladi.

Z nogo čvrsto pridržite podstavek žara, nato pa povlecite za ročico fiksne police, da potegneta osi »a« s kavljev »b« (slika 15).

Medtem ko z nogo zadržujete podstavek žara, spuščajte ročico (kavlje »b« pomaknite nad osi »a«) dokler ni enota do konca zložena (slika 16).

Spustite varnostno ročico rdeče barve do reže na opori, da se zložljiva mizica zaskoči (slika 11).

Da bi preprečili poškodbe cevi (upogib, torzija, ...), vam priporočamo, da shranite, kot je prikazano na spodnjih slikah.



(odvisno od države)



Če ne želite prekiniti dovoda plina, poskrbite za to, da se jeklenka nahaja desno od izdelka, da preprečite priščipnjenje cevi v vozičku med zlaganjem.

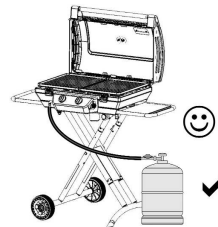

p) PRIBOR

SI

ADG priporoča, da za njihove plinske žare uporabljate samo pribor in nadomestne dele znamke Campingaz®. ADG odklanja vsako odgovornost v primeru škode ali slabega delovanja, ki bi nastalo zaradi uporabe pribora oz. nadomestnih delov različne znamke.

q) ZAŠČITA OKOLJA

Ne pozabite na zaščito okolja! Vaša naprava vsebuje materiale, ki se lahko obnovijo ali reciklirajo. Odnosite jo v odlagališče za odpadke v svoji občini in sortirajte embalažne materiale.

Nepravilnosti/ukrepanje

| Nepravilnosti | Verjetni vzroki in ukrepanje | Nepravilnosti | Verjetni vzroki in ukrepanje |
|------------------------------------|---|--|--|
| Gorilnik se ne prižge | <ul style="list-style-type: none"> - Slab dovod plina. - Reducirni ventili ne deluje. - Cev, pipa, venturijeva cev ali odprtine gorilnika so zamašene. - venturijeva cev ne prekriva vbrizgalnika. | Masčoba se vžiga na nenormalen način | <ul style="list-style-type: none"> - Očistite ploščo za zbiranje masti. - Previsoka temperatura žara: zmanjšajte pretok. |
| Gorilnik slabo deluje ali ugasne | <ul style="list-style-type: none"> - Preverite, če je dovolj plina. - Preverite priključitev cevi. - Obrnite se na Službo za podporo uporabnikom. | Gorilnik se prižge z vžigalico, ne pa tudi z vžigom »PIEZO«. | <ul style="list-style-type: none"> - Preverite stike kabla vžigalnika. - Preverite stanje keramike in povezovalnega kabla. - Obrnite se na Službo za podporo uporabnikom. |
| Nestabilni plamen | <ul style="list-style-type: none"> - Nova jeklenka lahko vsebuje zrak. - Pustite delovati in napaka bo izginila. - Obrnite se na Službo za podporo uporabnikom. | Goreče puščanje ob spoju | <ul style="list-style-type: none"> - Spoj ni vodotesen. - Takoj zaprite dovod plina. - Obrnite se na Službo za podporo uporabnikom. |
| Velik plamen na površini gorilnika | <ul style="list-style-type: none"> - Odprtina vbrizgalnika ni dobro nameščena v venturijevo cev. Premaknite venturijevo cev. - Zamašena venturijeva cev (npr. pajčevine). Cev očistite. - Obrnite se na Službo za podporo uporabnikom. | Premajhna toplota | <ul style="list-style-type: none"> - Zamašen vbrizgalnik ali venturijeva cev - Obrnite se na Službo za podporo uporabnikom. |
| Plamen na vbrizgalniku | <ul style="list-style-type: none"> - Jeklenka je skoraj prazna. Zamenjajte jeklenko in napaka bo izginila. - Obrnite se na Službo za podporo uporabnikom. | Goreče puščanje za nastavitvenim gumbom | <ul style="list-style-type: none"> - Pipa v okvari. - Zaustavite napravo. - Obrnite se na Službo za podporo uporabnikom. |
| | | Goreče puščanje pod konzolo | <ul style="list-style-type: none"> - Zaustavite napravo. - Zaprite jeklenko. - Obrnite se na Službo za podporo uporabnikom. |

POGOJI ZA VELJAVNOST GARANCIJE

- Za izdelke velja 2 (dvo)-letna polna garancija za dele in izdelavo, z začetkom na dan nakupa.
- Garancija se uveljavi takrat, ko dobavljen izdelek ni v skladu z naročilom ali če je pomanjkljiv, pod pogojem da je reklamaciji priloženo dokazilo o datumu nakupa (npr: faktura ali blagajniški račun) in opis nastale težave.
- Izdelki, ki delujejo na plin, morajo biti ločeni od plinske kartuše ali jeklenke, na katero so priključeni, preden jih vrnete v pooblaščen poprodajni servisni center.
- Izdelek bo bodisi popravljen, zamenjan ali pa bo vrnjena kupnina - v celoti ali delno.
- Garancija je neveljavna in se ne more uveljavljati v primeru, da je prišlo do škode zaradi (i) nepravilne uporabe ali skladiščenja izdelka, (ii) napačnega vzdrževanja izdelka ali vzdrževanja, ki ni v skladu z navodili za uporabo, (iii) popraviljanja, spreminjanja, vzdrževanja izdelka s strani nepooblaščen tretje osebe, (iv) uporabe neoriginalnih nadomestnih delov.
- **OPOMBA:** garancija ne krije profesionalne uporabe izdelkov.
- Prezem izdelka med garancijskim obdobjem ne vpliva na datum poteka garancije.
- Ta garancija na noben način ne vpliva na zakonske pravice uporabnika.
- V primeru reklamacij se posvetujte z našim oddelkom za potrošnike.

Če ne uspete rešiti težave, se obrnite na svojega prodajalca, ki vam bo povedal, katera Služba za podporo uporabnikov je najbližja vašemu mestu bivanja, oz. telefonirajte Službi za informiranje uporabnikov Campingaz®.

www.campingaz.com

Popis

Pozrite si obr. 1 na str. 4.

SK

1 – Kryt
2 – Teplomer
3 – Predĺženia
4 – Nastavovacie páčky
5 – Tlačidlo piezozapaľovača
6 – Noha

7 – Pevná polička
8 – Skladacia bočná podpera
9 – Tácka na zachytávanie masti
10 – Pripojenie hadice

Obrázky: Pozrite si strany 4 a 7

Použitie a údržba



- Pred použitím si preštudujte návod.
- Výrobok používajte iba v exteriéri.
- Nepoužívajte uhliá alebo lávových kameňov.
- Nepoužívajte regulátor tlaku. Používajte iba regulátory s pevnou reguláciou v súlade s platnými príslušnými európskymi normami.
- Nekladte na dno alobal.
- Nekladte na alebo odporúčané Campingaz® miesto varenie rošty plech nie je určený, alebo nie.

Nerešpektovanie týchto pravidiel používania môže spôsobiť vážne poškodenie vášho zariadenia.

a) PRE VAŠU BEZPEČNOS

- Neuskladňujte a nepoužívajte benzín alebo iné horľavé kvapaliny či plyny v blízkosti zariadenia. V prípade, že začujete zápach plynu:
 - 1) Zatvorte ventil na plynovej fľaši
 - 2) Zahaste všetky plamene
 - 3) Otvorte príklop
 - 4) Ak zápach pretrváva, pozrite si § G, alebo sa ihneď informujte u predajcu.
- Používateľ nesmie manipulovať s časťami chránenými výrobcov alebo jeho oprávneným zástupcom.
- Po použití zatvorte plynovú nádobu.

b) MIESTO POUŽITIA

- Toto zariadenie sa môže používať len vonku.
- **POZOR:** Dostupné časti môžu byť horúce. Držte mimo dosahu detí.
- vo vzdialenosti 60 cm okolo prístroja sa nesmie nachádzať žiadny horľavý materiál.
- Zariadenie počas fungovania nepremiestňujte.
- Zariadenie používajte na rovnej ploche.
- Počítajte so spotrebou vzduchu 2 m³ / kW/hod.

c) MONTÁŽ

Skontrolujte a vyberte všetky súčasti zo škatule (obr. 1-b a 2).

Inštalovanie pevnej poličky

Gril postavte umiestnite na rovnú plochu krytom smerom nadol. Podľa obr. 3 vložte pevnú poličku. Zarovnajtie skrutkové otvory na poličke s otvormi na grile. Utiahnite 4 skrutky „A“ (obr. 4).

Montáž kolies

Kolesá namontujte na os skladacej podpory (8) podľa obr. 5. Na utiahnutie skrutiek použite dodaný kľúč.

Inštalácia predĺžení a nôh

Skladaciu podporu položte na rovnú plochu. Stojí na strane podpory tak, aby červená páka je umiestnená na pravej strane, a kolesá sa nachádza oproti, pre ktoré je v dutine čierneho plechu na vrchole.

Montáž predĺženia

Dve predĺženia (3) vložte do skladacej podpory podľa obr. 6. Každé predĺženie zaistíte stlačením poistných tlačidiel „v“.

Montáž nôh

Nohy vložte do skladacej podpory podľa obr. 7. Každú nohu zaistíte stlačením poistných tlačidiel „v“.

Dôležité upozornenie: Plôšky „p“ na nohách musia smerovať nadol (obr. 8).

Inštalovanie skladacej podpory na gril

Gril položte hore dnom na zem. Postavte sa za gril (závesy krytu otočené smerom k sebe). Skladaciu podporu umiestnite podľa obr. 9. Kolesá sa musia nachádzať na vašej ľavej strane a červená páka (11) pred vami. Dve osi „a“ vložte do hákov (obr. 9, krok 1) na nádobu grilu.

Rozložte podporu a ľavý koniec vložte medzi háky na nádobu grilu (obr. 10). Vložte os „C“ a pomocou dvoch dodaných kľúčov zaistíte maticu (jedným kľúčom pridržte os, druhým utiahnite maticu).

Teraz podporu celú rozložte a jej trúbky vložte do pružných hákov. „k“ (obr. 25). Podvozok zaistíte otočením žerovej bezpečnostnej páky do otvoru nadol.

Rozloženie grilu (obr. 13)

Položte gril nastojato na kolesá a podstavce (skladovacia poloha – obr. 18). Červenú bezpečnostnú páku (11) potiahnite k sebe a uvoľnite ju.

Gril položte naspäť na zem do vodorovnej polohy. Zdvihnite rukoväť pevnej poličky do zvislej polohy. Pevne pritom pridržajte nohy grilu nohou (obr. 13 – krok 1).

Keď je gril naklonený približne 45°, pevne pridržajte nohy grilu na zemi a silno potiahnite rukoväť smerom k sebe (obr. 13 – krok 2).

Keď háky „b“ vyčnievajú za osi podpory „a“, upevnite nádobu grilu zasunutím hákov na osi (obr. 13 – krok 3).

Tácka na zachytávanie masti

Po rozložení grilu inštalujte pod gril tácku na zachytávanie masti (obr. 12).

Vysunutie bočnej poličky

Po rozložení grilu po neho vložte zasúvaciú poličku.

d) PLYNOVÁ FIAŠA

Tento prístroj sa môže používať s butánovými nádobami CAMPINGAZ typu 907.



Tiež sa môže používať s väčšími butánovými alebo propánovými nádobami (4,5 kg, 15 kg ...) a príslušnými redukčnými ventilmi (poradte sa s vaším predajcom):

- **Francúzsko, Belgicko, Luxembursko, Veľká Británia, Írsko, Portugalsko, Španielsko, Taliansko, Grécko:** bután 28-30 mbar / propán 37 mbar

- **Holandsko, Nórsko, Švédsko, Dánsko, Fínsko, Švajčiarsko, Česká republika, Maďarsko, Slovinsko, Slovensko, Chorvátsko, Bulharsko, Turecko, Rumunsko, Chorvátsko:** bután 30 mbar / propán 30 mbar

- **Nemecko, Rakúsko:** bután 50 mbar / propán 50 mbar.

- **Poľsko:** propán 37 mbar.

Zapojenie alebo výmenu plynovej fľaše je potrebné vykonávať vždy na dobre vetranom mieste, nikdy nie v blízkosti ohňa, iskry alebo zdroja tepla.

Výška H fľaše musí byť menšia ako 70 cm bez ohľadu na šírku fľaše alebo jej priemer D.

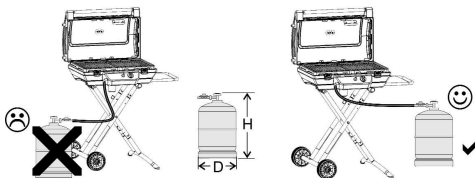

Umiestnite fľašu vpravo od výrobku tak, aby sa zabezpečilo správne rozvinutie hadice a zabránilo sa privretiu v priebehu skladania.

e) TRUBICA

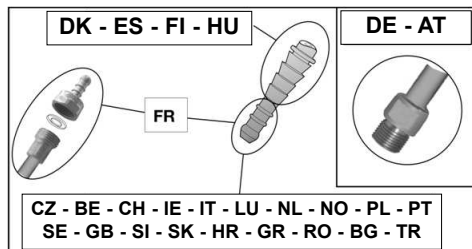

Francúzsko

Jednotka sa musí používať s ohybnou hadicou, ktorá vyhovuje normám XPD-36-110: Ohybná hadica sa musí pripevniť na zaoblené koncovky na boku jednotky, vybaviť regulátorom a znehybníť svorkami. Odporúčaná dĺžka 1,25 m.

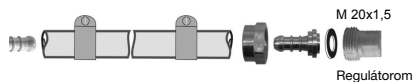

Skontrolujte, či ohybná trubica nie je pokrútená alebo napätá, alebo či sa nedotýka teplých stien prístroja. Musí sa vymeniť pri dosiahnutí doby životnosti uvedenej na trubici alebo v prípade poškodenia alebo prasknutia.

- dôkladne nasadte ohybnú trubicu na závit prístroja a bomby.
- odstráňte objímky za prvými 2 vrubmi na závite a stlačte ich až kým nedocvaknú na upínacej.



hlavici. .

Nepriepustnosť skontrolujte podľa pokynov v odseku g).

Belgicko, Luxembursko, Holandsko, Veľká Británia, Írsko, Poľsko, Portugalsko, Španielsko, Taliansko, Chorvátsko, Nórsko, Švédsko, Dánsko, Fínsko, Švajčiarsko, Česká republika, Maďarsko, Slovinsko, Slovensko, Chorvátsko, Bulharsko, Turecko, Rumunsko, Švajčiarsko:

Zariadenie je vybavené prstencovým nastavcom. Musí sa používať s ohybnou rúrkou príslušnej kvality na použitie propánu a butánu. Dĺžka by nemala presiahnuť 1,20 m (hadica sa dodáva podľa krajiny). Hadicu je potrebné vymeniť, ak je poškodená, popraskaná, keď to vyžaduje národná legislatíva alebo podľa jej expirácie. Trubicu nikdy nenaťahujte ani ju nekrúčajte. Držte ju v bezpečnej vzdialenosti od súčiastok, ktoré by mohli byť teplé. Skontrolujte, či ohybná trubica nie je pokrútená alebo napätá.

Nepriepustnosť skontrolujte podľa pokynov v odseku g).

Nemecko, Rakúsko:

Jednotka sa dodáva s ohybnou hadicou, ktorá sa inštaluje vo výrobe.

Toto zariadenie sa musí používať s ohybnou trubicou príslušnej kvality pre použitie propánu a butánu. Jej dĺžka by nemala presiahnuť 1,50 m. Hadicu je potrebné vymeniť, ak je poškodená, popraskaná, keď to vyžaduje národná legislatíva alebo podľa jej expirácie. Trubicu nenaťahujte ani nekrúťte. Držte ju v bezpečnej vzdialenosti od súčiastok, ktoré by mohli byť teplé.

Skontrolujte, či ohybná trubica nie je pokrútená alebo napätá. Pripojenie ohybnej rúrky: Aby sme mohli pripojiť rúrkou ku koncovke zariadenia, zatočte pevne, ale s mierou, maticu rúrky pomocou 2 vhodných kľúčov:

- kľúč 14 na zablokovanie koncovky
- kľúč 17 na priskrutkovanie matice rúrky

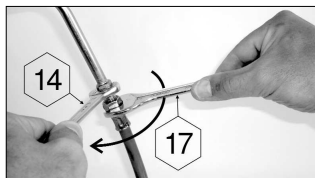

SK f) PRÍKLOP

S príklopom manipulujte opatrne, predovšetkým počas činnosti zariadenia. Nenakláňajte sa nad krb.

g) SKÚŠKA TESNOSTI

- 1) Vykonávajte ju vonku, odstráňte horľavé materiály z blízkosti. Nefajčite.
- 2) Skontrolujte, či sú regulačné páčky v polohe "OFF" (O).
- 3) Pripojte ohybnú rúrku podľa d) oproti.
- 4) Uvoľnite regulátor tlaku na plynovej fľaši.
- 5) Nezistujte únik plameňom, používajte detekčný kvapalinu určenú na vyhľadávanie úniku plynu.
- 6) Kvapalinu vlejte na prípojky fľaše/ regulátora tlaku/ rúrky/ zariadenia. Regulačné páčky musia byť v polohe "OFF" (O). Otvorte ventil plynovej fľaše.

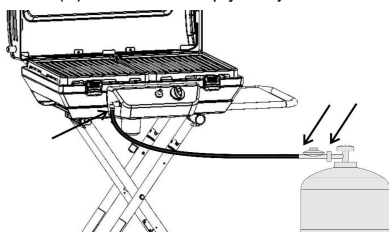

- 7) Ak sa tvoria bubliny, znamená to únik plynu.
- 8) Aby ste zabránili úniku, pritiahnite skrutky. Ak je súčiastka chybná, treba ju vymeniť. Zariadenie nesmiete spustiť, ak únik plynu nebol odstránený.
- 9) Zavrite ventil na plynovej fľaši.

Dôležité:

Nikdy nepoužívajte plameň na zistenie úniku plynu. Minimálne raz do roka a vždy po výmene plynovej fľaše je potrebné vykonať kontrolu a zistiť únik plynu.

h) PRED POUŽITÍM

Nespúšťajte prístroj skôr, ako si pozorne neprečítate a nepochopíte všetky inštrukcie. Ubezpečte sa, že:

- nedochádza k úniku
- či venturiho trubice nie sú upchané (napríklad: pavučiny)

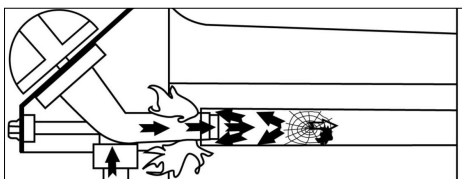

- trubica nie je v kontakte s horúcimi súčiastkami.

**i) ZAPÁLENIE HORÁKOV GRILU (obr. 14)**

Prečítajte si body 1až 5 a začnite bodom 1.

- 1) **Nikdy nezapaľujte zariadenie so zatvoreným príklopom, ale vždy s otvoreným.**
- 2) Ubezpečte sa, či sú regulačné páčky v polohe "OFF" (O).
- 3) Otvorte ventily na plynovej fľaši.
- 4) Stlačte jednu z 2 regulačných páčok a dajte ju do polohy **Plný prietok** (↕), potom okamžite stlačte tlačidlo na zapálenie, (↕) až kým sa nezapne. Ak nedôjde k zapáleniu na prvýkrát, stlačte 3 alebo 4 razy, ak to bude potrebné. Ak sa horák nezapáli, vráťte páčku do polohy "OFF" (O). Predtým, ako zopakujete úkon, počkajte 5 minút.
- 5) Keď horák funguje, zapálenie druhého horáka nastane automaticky otvorením druhej regulačnej páčky do polohy **Plný prietok** (↕) bez toho, aby ste museli stisnúť tlačidlo automatického zapálenia.

Dôležité:

Ak sa po druhom pokuse horák nezapáli, skontrolujte, či vývody horáka, ako aj rúrky horáka nie sú upchaté.

j) RUČNÉ ZAPAŔOVANIE GRILU

V prípade, že automatické zapálenie nefunguje, dajte regulačné tlačidlo do polohy "OFF" (O). Opekací rošt zložte tak, aby ste mali voľný prístup k horákam. Regulátor dajte do polohy **PLNÝ PRIETOK** (↕). Zápalku priložte k príslušnému horáku. Vložte rošt na pečenie naspäť.

k) VYPNUTIE GRILU

Vráťte regulačné páčky do polohy "OFF" (O), potom zavrite ventil na plynovej fľaši.

l) VÝMENA PLYNOVEJ FĽAŠE

- Manipulujte s ňou vždy na otvorenom priestranstve, a nikdy nie v blízkosti plameňa, iskry alebo tepelného zdroja.
- Regulátor vráťte do polohy „OFF“ (O) a potom zatvorte ventil plynovej fľaše.
- Odskrutkujte regulátor tlaku, skontrolujte stav rúrok a tesnosť spojení.
- Plnú fľašu dajte na miesto, naskrutkujte regulátor tlaku, dbajte na to, aby rúrky neboli stočené alebo príliš natiiahnuté.

m) POUŽITIE

Odporúča sa používať ochranné rukavice pri manipulácii predovšetkým s horúcimi časťami.

Pred každým pečením predhrievajte zariadenie 10 minút v polohe **Plný prietok** (↕) so zatvoreným príklopom. Pred úplne prvým použitím ho predhrievajte 20 minút, aby sa odstránil pach po nátere nových súčiastok.

Rýchlosť varenia možno nastaviť v závislosti od polohy regulačných gombíkov : od polohy na plný výkon (↕) po polohu na priemerný výkon (↕).

Dôležité:

Počas grilovania nezatvárajte zatvárací systém krytu (pozri označenie 3 na strane 4).

Aby sa potraviny na ražni neprichytávali, potrite ražeň pred uložením potravín zľahka pokrmovým olejom. Aby ste znížili riziko vzplanutia tukov počas pečenia, odstráňte z mäsa pred pečením prebytočný tuk. Po

každom pečení gril očistite, aby ste predišli nahromadeniu masnoty a znížili riziko vzplanutia.

Po ukončení pečení kryt zatvorte a prístroj zapnite asi na 10 minút na Plný prietok (4), aby ste spálili zvyšky potravín alebo masť, ktoré sa nachádzajú na rošte alebo na ochranných krytoch horákov (efekt samočistenia).

Je normálne, ak je farba plameňa žltá.

Dôležité :

Ak by sa stalo, že horáky počas prevádzky zhasnú, regulátor dajte okamžite do polohy „OFF“ (O). Počkajte 5 minút, aby mohol uniknúť nespálený plyn. Opätovne zapáľte až po uplynutí tohto času.

n) ČISTENIE A ÚDRŽBA

Nikdy nerobte zásahy do zariadenia: Akákoľvek modifikácia môže byť nebezpečná. Aby ste zachovali zariadenie vo výbornom funkčnom stave; odporúča sa pravidelné čistenie (po 4 alebo 5 použitiach).

Pred čistením počkajte, kým zariadenie nevychladne. Pomocou navlhčenej špongie (voda s prípravkom na riad) vyčistite vrchnú časť horáka. V prípade potreby použite oceľovú navlhčenú kefu.

Skontrolujte, či nie sú vývody horáka upchaté a pred opätovným použitím ich nechajte vysušiť. V prípade potreby uvoľnenia upchatých vývodov použite kovovú kefu.

Ak ste zariadenie nepoužívali viac ako 30 dní, je treba skontrolovať aj to, či pavučiny neupchali otvory rúrok horáka, čo by mohlo spôsobiť zníženie výkonu horáka alebo nebezpečné vznietenie plynu mimo horáka.

Vyčistite otvory venturiho trubice alebo horáku. Pravidelne kontrolujte stav trubice a vymeňte ju, ak by sa zdalo, že je stará, ak sú na nej praskliny alebo ak si to vyžadujú národné predpisy.

Ak je ohybná rúrka už po záruke, podľa dátumu, ktorý je na nej vytlačený, vo Francúzsku sa ohybná rúrka s maticami na oboch koncoch musí nahradiť ohybnou rúrkou, ktorá zodpovedá norme XP D 36-110.

DODATOK: Častou údržbou si horáky zachovávajú dobrý stav pri mnohých použitíach a predíde sa tak ich predčasnému zoxidovaniu, najmä kvôli kyslým zvyškom vznikajúcim pri grilovaní. K oxidácii horákov však časom normálne dôjde a zoxidovaný horák, ktorý funguje normálne nie je potrebné vymieňať. Jeho výmena je nevyhnutná v prípade nesprávneho fungovania: prederavený horák.....

Steny ohniska, príklop, gril na pečenie, ovládací panel: Pravidelne čistite aj tieto časti pomocou kefy a prípravku na riad. Nepoužívajte brúsne prípravky. Nečistite gril v samočistiacej peci, je tu riziko poškodenia mosadzných častí vysokou teplotou.

Gril na pečenie

Môžete čistiť svoje kuchárske rošty v umývačke riadu.

Nádoba na tuk

Po každom použití je nutné ju vyprázdniť a vyčistiť špongiou a čistiacim prostriedkom na riad.

o) SKLADOVANIE

- Po každom použití zavrite ventil na plynovej fľaši.
- Ak odkladáte gril do vnútra, odpojte plyn.
- Ak uskladňujete gril vonku, doporučujeme použiť ochranný kryt (pozri kapitolu Príslušenstvo).

- V prípade dlhšieho nepoužívania odporúčame uskladniť zariadenie na suchom a krytom mieste (napr. garáž).

Odkladanie

Pred akoukoľvek manipuláciou spojenou s odložením prístroja počkajte, kým prístroj úplne vychladne.

Pevne pridržiňte gril nohou, potom potiahnutím rukoväte pevnej poličky vytiahnite osi „a“ z hákov „b“ (obr. 15). Základnú gril pridržižte nohou a spustíte rukoväť (háky „b“ posuňte nad osi „a“), kým sa jednotka úplne nezloží (obr. 16).

Otočením červenej bezpečnostnej páky nadol do otvoru na podpere zaistíte skladací stôl (obr. 11).

Aby nedošlo k poškodeniu potrubií (ohyb, krut ...), odporúčame uložiť, ako je znázornené na obrázkoch nižšie.



(V závislosti od krajiny)



Ak nechcete odpojiť prívod plynu, skontrolujte, či je fľaša naozaj na pravej strane od výrobku, aby sa zabránilo privretiu hadice vo vozíku počas skladania.

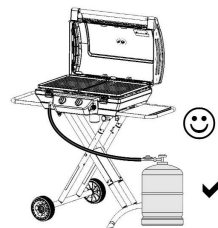

SK

SK

p) PRÍSLUŠENSTVO

ADG ("Application Des Gaz") odporúča symetrické použitie ražňov na plyn s príslušenstvom a náhradnými dielmi značky Campingaz®. ADG odmieta akúkoľvek zodpovednosť v prípade poškodenia alebo zlého fungovania spôsobeného používaním inej značky príslušenstva a/alebo náhradných dielov.

q) OCHRANA ŽIVOTNÉHO PROSTREDIA!

Podieľajme sa na ochrane životného prostredia! V tomto prístroji sa nachádzajú užitočné materiály, ktoré sa môžu znova použiť alebo recyklovať. Zaneste ho na zberné miesto vo vašom meste a roztriedte obalový materiál.

Poruchy / riešenia

| Poruchy | Pravdepodobné príčiny/ riešenia | Poruchy | Pravdepodobné príčiny/ riešenia |
|----------------------------------|---|--|---|
| Horák sa nezapaľuje | - zlý prívod plynu - nefunguje regulátor tlaku - rúrky, ventil, trubka venturi alebo otvory sú upchaté - trubka venturi nedosadá na napájač | Masnota sa zvláštne zapaľuje | - Systém odkvapkávania masti je upchatý: treba ho vyčistiť - Vyčistite podnos na zachytávanie masnoty. - Vysoká teplota grilu: znížiť prietok |
| Horák vynecháva, alebo sa vypína | - Skontrolovať dostatok plynu - Skontrolovať pripojenie rúrok - Pozri S.A.V | Horák sa dá zapáliť so zápalkou, ale nie so systémom zapaľovania „PIEZO“ | - Je poškodené tlačidlo, drôt alebo elektróda - Skontrolovať spoje zapaľovacieho kábla - Skontrolovať stav keramiky a spojovacieho kábla - Pozri S.A.V |
| Horiaci plameň nestály | - Nová fľaša by mohla obsahovať vzduch. nechajte plameň horieť a závada zmizne. - Pozri S.A.V | Únik plameňa do spoja | - Spoj prepúšťa - Okamžite zastaví prívod vzduchu - Pozri S.A.V |
| Veľký plameň na povrchu horáka | - Nosný napájač je zle umiestnený v trubke venturi. Nastavte venturiho trubicu. - Trubka venturi je upchatá (napr.: pavučina). Vyčistite venturiho trubicu. - Pozri S.A.V | Nedostatočná teplota | - Napájač alebo trubka venturi sú upchaté - Pozri S.A.V |
| Napájací plameň | - Boca je gotovo prazna - Plynová fľaša je takmer prázdna - Vymeňte fľašu a problém zmizne - Pozri S.A.V | Únik plameňa za tlačidlom regulácie | - Chybné ventily - Zastavte zariadenie - Pozri S.A.V. |
| | | Únik plameňa pod konzolou | - Zastavte prístroj - Zavrite fľašu - Pozri S.A.V |

SK

PODMIENKY UPLATNENIA ZÁRUKY

- Na tento výrobok sa poskytuje 2-ročná (dvojiročná) záruka, ktorá platí odo dňa zakúpenia a ktorá pokrýva všetky diely a prácu.
- Záruka platí vtedy, keď dodaný výrobok nezodpovedá objednávke alebo keď je poškodený, pričom pri reklamácií sa musí predložiť potvrdenie o kúpe (napr.: faktúra, pokladničný bloček) a popis problému.
- Všetky výrobky, pri ktorých sa používa plyn, je potrebné najprv odpojiť od kartuše alebo plynovej fľaše, ku ktorej boli pripojené, a potom zniesť do autorizovaného popredajného servisného strediska.
- Výrobok bude opravený, vymenený alebo preplatený – celý alebo časť.
- Záruka je neplatná a neplatí v prípade poškodenia, ku ktorému došlo (i) pri nesprávnom používaní alebo skladovaní výrobku, (ii) ak výrobok nebol udržiavaný alebo ak údržba nebola vykonaná v súlade s návodom na použitie, (iii) ak opravy, modifikácie, údržbu výrobku vykonávala tretia neoprávnená osoba, (iv) ak sa pri výmene nepoužívali originálne náhradné diely.
- **POZNÁMKA:** táto záruka nepokrýva používanie tohto výrobku na profesionálne účely.
- Žiaden zásah počas záručnej doby neovplyvňuje dátum vypršania záruky.
- Táto záruka žiadnym spôsobom neovplyvňuje zákonné práva spotrebiteľa.
- V prípade akejkoľvek reklamácie sa obráťte na naše oddelenie služieb zákazníkom.

Ak sa vám nepodarí vyriešiť problém, kontaktujte, prosím, svojho predajcu, ktorý vám dá kontakt na najbližší Popredajný servis alebo aspoň zatelefonujte na Informačné služby spotrebiteľov Campingaz®.

www.campingaz.com

Opis

Vidi Sliku 1 na strani 4

HR

| | |
|--|--|
| 1 - Zaštitni poklopac 2 - Termometar 3 - Nastavci 4 - Ručice za podešavanje 5 - Gumb za elektronsko paljenje (piezo) 6 - Noge 7 - Fiksna ploča | 8 - Sklopivi bočni držači 9 - Skupljač masnoće 10 - Priklučak za plinsko crijevo |
| Prikazi: Vidi str. 4 i 7 | |

Korištenje i održavanje



- Pažljivo pročitati upute o korištenju prije uporabe.
- Koristite samo na otvorenom prostoru.
- Nemojte koristiti ugljen ili lava rock.
- Ne koristite redukcijski ventil koji se može regulirati. Upotrebljavajte fiksne redukcijske ventile koji odgovaraju europskoj normi koja se odnosi na zaštitu.
- Ne prekrivajte dno posude aluminijskom folijom.
- Ne stavljajte na ili preporučio Campingaz® umjesto da kuha rešetke metalna pločica nije dizajniran ili ne.

Nepoštovanje ovih uputa za uporabu može izazvati teško oštećivanje Vašeg uređaja.

a) ZA VAŠU SIGURNOST

- Ne koristite i ne stavljajte u blizinu Vašeg uređaja benzin ili druge zapaljive tekućine i plinove.
U slučaju da osjetite miris plina:
 - 1) Zatvorite izlazni ventil na plinskoj boci.
 - 2) Ugasite bilo kakav otvoreni plamen.
 - 3) Otvorite poklopac.
 - 4) Ako i dalje osjećate miris plina, pogledajte upute § G i odmah potražite informacije kod Vašega prodavača.
- Korisnik ne smije rukovati dijelovima koje je zaštitio proizvođač ili njegov zastupnik.
- Poslije upotrebe zatvorite plinski spremnik.

b) MJESTO KORIŠTENJA

- Ovaj se uređaj smije koristiti samo na otvorenom prostoru.
- **POZOR** : neki dijelovi mogu biti jako zagrijani. Udaljite malu djecu.
- Nikakva zapaljiva tvar ili materijal ne smije biti na udaljenosti od oko 60 cm od uređaja.
- Ne premještajte uređaj dok radi.
- Uređaj koristite na vodoravnoj površini.
- Osigurajte dotok svježeg zraka od 2 m³/kW/h.

c) MONTAŽA

Provjerite i izvadite sve dijelove iz kutije (Slika. 1-b i 2).

Ugradnja fiksne ploče

Jedinicu postavite na ravnu površinu s poklopcem okrenutim prema dolje. Fiksnu ploču umetnite kako je prikazano na Slici 3. Rupe za vijke na ploči poravnajte s onima na roštilju. Stegnite 4 "A" vijka (Slika 4).

Ugradnja kotača

Kotače namjestite na osovinu sklopivih držača (8) kako je prikazano na Slici 5. Za zatezanje vijaka koristite ključ koji je dio kompleta.

Ugradnja nastavaka i nogu

Sklopive držače postavite na ravnu površinu. Stajati na strani podršku, tako da je crvena poluga koje se nalazi na desnoj strani, a kotači se nalaze suprotno od vas udubinu crne ploče na vrhu.

Ugradnja nastavaka

U sklopive držače umetnite 2 nastavka (3), kako je prikazano na Slici 6. Svaki nastavak blokirajte pritiskom na tipku za blokiranje "v".

Ugradnja nogu

Noge umetnite u sklopive držače kako je prikazano na Slici 7. Svaku nogu blokirajte pritiskom na tipku za blokiranje "v".

Važno: Pazite da oznaka "p" na nogama bude okrenuta prema dolje (Slika 8).

Postavljanje sklopivih držača na roštilj

Roštilj postavite na tlo okrenut naopačke. Stanite iza roštilja (tako da su šarke poklopca okrenute prema vama).

Sklopive držače namjestite kako je prikazano na Slici 9. Provjerite jesu li svi kotači s vaše lijeve strane, a crvena ručica (11) ispred vas.

Umetnite 2 šipke "a" u kuke (Slika 9, 1. korak) na posudi.

Rasklopite nosač i lijevi kraj postavite između kuka na posudi (Slika 10). Umetnite šipku "C" i pomoću 2 ključa isporučena u kompletu blokirajte maticu (jednim pridržavajte šipku, a drugim stegnite maticu).

Držač do kraja sklopite uz proizvod. Na elastične kuke "k" umetnite crijeva (Slika 19). Spustite crvenu sigurnosnu ručicu u utor nosača kako biste blokirali sklopivi stol (Slika 11).

Otvaranje roštilja (Slika 13)

Roštilj postavite u uspravan položaj, na kotače i blokove (položaj za čuvanje - Slika 18).

Otpustite crvenu zaštitnu ručicu (11) tako da je povučete prema sebi.

Roštilj vratite na tlo, u vodoravnom položaju. Ručicu fiksne police podignite u uspravan položaj, čvrsto nogom pridržavajući noge roštilja (Slika 13 - 1. korak).

Kad se roštilj nagne oko 45 stupnjeva, ručku snažno povucite prema sebi, nogom zadržavajući roštilj na tlu (Slika 13 - 2. korak).
Kad se kuke "b" probiju ispod potpornih šipki "a", postavite posudu stavljanjem kuka na šipke (Slika 13 - 3. korak).

Skupljač masnoće

Kad je roštilj rasklopljen, skupljač masnoće namjestite ispod rešetke za pečenje (Slika 12).

Klizna bočna polica

Kad rasklopite roštilj, povucite kliznuolicu kako biste je namjestili na njeno mjesto.

d) PLINSKA BOCA

Aparat je moguće je koristiti s bocama butana CAMPINGAZ®, tip 907.



Moguće ga je koristiti i s ostalim bocama butana ili propana većeg kapaciteta (6 kg, 13 kg, itd.) te s odgovarajućim redukcijskim ventilima (savjet potražite kod trgovca).

- **Francuska, Belgija, Luksemburg, Velika Britanija, Irsko, Portugal, Španjolska, Italija, Grčka:** butan 28-30 mbar / propan 37 mbar.

- **Nizozemska, Norveška, Švedska, Danska, Finska, Švicarska, Češka, Slovačka, Slovenija, Bugarska, Turska, Rumunjska, Hrvatska:** butan 30 mbar / propan 30 mbar.

- **Njemačka, Austrija:** butan 50 mbar / propan 50 mbar.

- **Poljska:** propan 37 mbar.

Kod postavljanja i zamjene plinske boce, postupak uvijek obavljajte na dobro prozračenom prostoru, nikada u blizini otvorenog plamena, iskre ili izvora topline.

Visina plinske boce H mora biti manja od 70 cm bez obzira na njenu širinu ili promjer D.

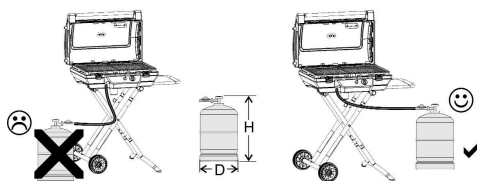

Postavite bocu s desne strane proizvoda kako biste osigurali neometano odmatanje crijeva te izbjegli njegovo uzlanje prilikom savijanja.

e) CIJEV

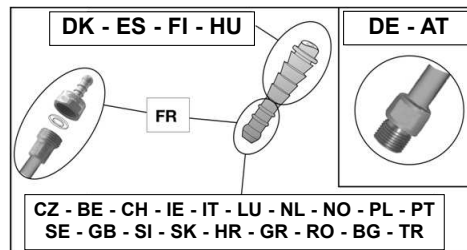

HR

Francuska

Jedinica se mora koristiti sa savitljivim crijevom koje udovoljava normama XPD-36-110: savitljivo crijevo postavlja se na zaobljene priključke na bočnoj strani jedinice i regulatora i učvršćuje hvataljkama. Predviđene duljine 1,25 m.

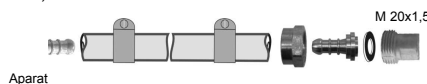

Provjerite je li fleksibilna cijev normalno postavljena, tj. nije uvrnuta ili zategnuta, i da nije u kontaktu s vrućim stjenkama aparata. Cijev zamijenite nakon isteka roka valjanosti navedenog na cijevi ili u slučaju oštećenja ili napuklina.

- Navucite fleksibilnu cijev na prstenasti završetak aparata i redukcijskog ventila.
- Navucite objumnicu iza 2 prva ispupčenja završetka i pritegnite ju uz pomoć vijka.

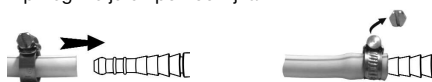

Provjerite nepropusnost prema uputama iz odlomka g).

Belgija, Luksemburg, Nizozemska, Velika Britanija, Irsko, Poljska, Portugal, Španjolska, Italija, Češka, Norveška, Švedska, Danska, Finska, Hrvatska, Madarska, Slovačka, Slovenija, Grčka, Bugarska, Turska, Rumunjska, Švicarska:

Uređaj je opremljen prstenastim izlazom. Mora se koristiti zajedno s mekanom cijevi čija je kvaliteta prilagođena uporabi butana i propana (crijevo se nabavlja ovisno o državi). Cijev ne smije biti dulja od 1,20 m. Mora biti zamijenjen ako je oštećen, ako pokazuje pukotine, kada to nacionalni propisi zahtijevaju ili prema valjanosti. Cijev se ne smije presavijati ni bušiti. Mora biti udaljena od dijelova uređaja koji bi se mogli zagrijati. Provjerite je li fleksibilna cijev normalno postavljena, tj. nije uvrnuta ili zategnuta.

Provjerite nepropusnost prema uputama iz odlomka g).

Njemačka, Austrija:

Jedinica se isporučuje sa savitljivim, tvornički ugrađenim crijevom.

Ovaj se uređaj mora koristiti s mekanom cijevi čija kvaliteta odgovara za korištenje butana i propana. Njezina duljina ne smije biti veća od 1,50 m.

Mora biti zamijenjen ako je oštećen, ako pokazuje pukotine, kada to nacionalni propisi zahtijevaju ili prema valjanosti. Cijev se ne smije presavijati ni bušiti. Mora biti udaljena od dijelova koji bi se mogli zagrijati.

Provjerite je li fleksibilna cijev normalno postavljena, tj. nije uvrnuta ili zategnuta.

HR

Priključivanje mekane cijevi: kako bi se cijev priključila na ulaz uređaja, treba čvrsto, ali ne previše, pritegnuti prsten cijevi, pomoću 2 odgovarajuća ključa:

- ključ 14 za blokiranje ulaza
- ključ 17 za pritezanje prstena na cijevi

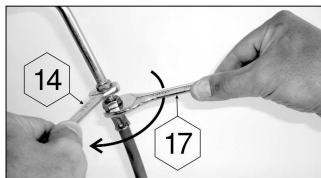

Provjerite nepropusnost prema uputama iz odlomka g).

f) POKLOPAC

Poklopcem se mora rukovati oprezno, osobito ako je uređaj u radu. Ne nagnjati se iznad uređaja.

g) PROVJERA ZA SLUČAJ ISTJECANJA PLINA

- 1) Postupak obavljati na otvorenom prostoru, podalje od zapaljivih tvari. Ne pušiti pri tome.
- 2) Provjeriti da li su ručice za reguliranje u položaju "OFF" (O).
- 3) Fleksibilnu cijev spojite prema uputama iz odlomka d).
- 4) Zatvoriti reduksijski ventil na plinskoj boci.
- 5) Prilikom provjere, koristite tekućinu za otkrivanje pukotina.
- 6) Tu tekućinu staviti na spoj cijevi i reduksijskoga ventila te na spoj cijevi i uređaja. Ručice za reguliranje moraju biti u položaju «OFF». Otvoriti izlazni ventil na plinskoj boci.

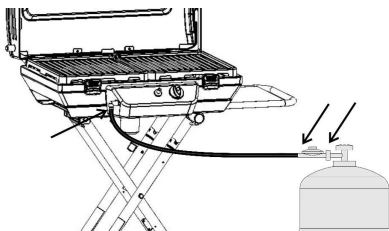

- 7) Ako na nekom mjestu nastaju mjehurići, to znači da na tome mjestu istječe plin.
- 8) Kako biste zaustavili istjecanje plina, pritegnite stezaljke. Ako je neki dio oštećen, treba ga zamijeniti. Uređaj ne smije biti korišten prije nego se spriječi istjecanje plina.
- 9) Zatvorite ventil plinske boce.

Važno:

Nikada ne koristite otvoreni plamen kako biste provjerili da li negdje istječe plin. Najmanje jednom godišnje treba obaviti kontrolu i provjeriti da li negdje istječe plin, a isto se uvijek mora učiniti prigodom promjene plinske boce.

h) PRIJE STAVLJANJA U UPORABU

Ne stavljajte uređaj u uporabu prije nego što ste pažljivo pročitali i dobro razumjeli sve upute. Uvjerite se i da:

- plin nigdje ne istječe
- mjerači protoka nisu blokirani (npr paučinom)

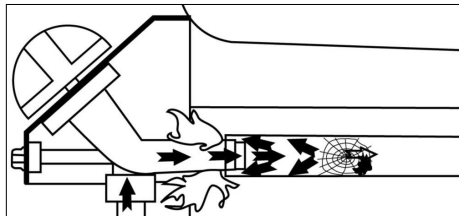

- da cijev ne dodiruje dijelove koji bi se mogli zagrijati.

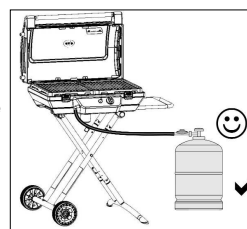

i) UKLJUČIVANJE PLAMENIKA

Pročitajte točke 1-5 prije nego započnete s obavljanjem postupka iz točke 1.

- 1) **Nikada ne palite uređaj sa zatvorenim poklopcem, poklopac uvijek mora biti podignut.**
- 2) Provjerite da li su ručice za reguliranje u položaju "OFF" (O).
- 3) Otvorite izlazni ventil na plinskoj boci.
- 4) Pritisnite jednu od 2 ručice za reguliranje i postavite je u položaj **Puni dotok** (↗), a odmah nakon toga pritisnite dugme za paljenje (⚡) sve dok ne čujete klik. Ako odmah ne dođe do paljenja, pritisnite 3 ili 4 puta, ako je to potrebno. Ako se plamenik nije upalio, vratiti ručicu u položaj "OFF" (O). Pričekajte 5 minuta i ponovite cijeli postupak.
- 5) Čim se plamenik upali, odmah se pali i drugi plamenik ako drugu ručicu postavite u položaj **Puni dotok** (↗), a da pri tome ne morate pritisnuti dugme za automatsko paljenje.

Važno:

Ako se plamenik nije upalio ni nakon drugoga pokušaja, provjerite da li su začepljeni izlazni otvori na njemu i cijevi plamenika.

j) RUČNO PALJENJE ROŠTILJA

U slučaju da ne radi automatsko paljenje, postavite dugme za reguliranje u položaj "OFF" (O). Podignite rešetku za kuhanje kako bi imali slobodan pristup površini plamenika. Okrenite jednu ručicu za regulaciju u položaj (↗). Prinesite upaljenu šibicu odgovarajućem plameniku. Skinite rešetku za pripremu hrane.

k) ISKLJUČIVANJE ROŠTILJA

Vratite ručice u položaj "OFF" (O), a zatim zatvorite izlazni ventil na plinskoj boci.

I) ZAMJENA PLINSKE BOCE

- Postupak uvijek obavljajte na dobro prozračenom mjestu, nikada u blizini otvorenog plamena, iskre ili izvora topline.
- Namjestite regulatore paljenja u položaj "OFF" (O) pa zatvorite ventil na plinskoj boci.
- Otvorite redukcijski ventil, provjerite u kakvome je stanju spoj te izlazi li negdje plin.
- Postavite punu bocu na predviđeno mjesto, zatvorite redukcijski ventil, ali pri tome pazite da ne savijate i ne povlačite cijev.

m) UPORABA

Preporučujemo Vam da koristite zaštitne rukavice kako biste mogli dodirivati vruće dijelove uređaja.

Prije bilo kakvoga spremanja jela, zagrijavajte uređaj u položaju **Puni dotok** (4) oko 10 minuta, sa zatvorenim poklopcem. Kod prvoga korištenja, zagrijavajte oko 20 minuta kako biste uklonili miris boje na novome uređaju.

Duljinu kuhanja moguće je podesiti okretanjem regulatora protoka u željeni položaj: puni protok (4) ili smanjeni protok (5).

Važno : Ne zaključavajte sustav za zatvaranje poklopca (vidi sliku 3 strana 4) za vrijeme kuhanja.

Kako biste spriječili lijepljenje hrane za rešetke roštilja, prije postavljanja hrane, lagano premažite rešetke jestivim uljem.

Kako biste izbjegli zapaljenje masnoće, prije pečenja uklonite višak masnoće s hrane. Očistite roštilj nakon svakog pečenja kako biste spriječili nakupljanje masnoće i umanjili rizik od požara.

Nakon kuhanja, zatvorite poklopac i ostavite aparat oko 10 minuta u položaju punog protoka (4) kako bi se spalili ostaci hrane ili masnoće na rešetki roštilja ili zaštitnim pokrovima plamenika (učinak samočišćenja).

Važno :

Ako se tijekom rada aparata plamenici ugase, odmah namjestite regulatore paljenja u položaj "OFF" (O). Pričekajte 5 minuta dok ne izađe preostali plin. Ponovno izvršite postupak paljenja nakon isteka tog vremena.

n) ČIŠĆENJE I ODRŽAVANJE

Nikada ne prepravljajte uređaj: svaka izmjena može biti opasna.

Kako biste Vaš uređaj zadržali u savršenom stanju, preporučuje se da ga redovito čistite (nakon svakih 4-5 upotreba).

Čekajte da se uređaj ohladi prije bilo kakvoga čišćenja.

Zatvorite plinsku bocu i zatvorite redukcijski ventil. Očistite površinu plamenike vlažnom spužvom (voda s deterdžentom za pranje suda).

Prema potrebi, koristite vlažnu žičanu četku. Podignite rešetku roštilja, skinite zaštitne pokrove plamenika tako što ćete uz pomoć odvijača odvrnuti vijke kojima su pričvršćeni.

Provjerite da li su otvori plamenika začepljeni i ostavite ih da se osuše prije ponovnoga korištenja. Prema potrebi, koristite metalnu četku za čišćenje otvora na izlazima plamenika.

Ako uređaj nije korišten više od 30 dana, provjerite jesu li otvori plamenika začepljeni paučinom, jer to može uzrokovati lošiji rad roštilja ili opasno paljenje plina izvan plamenika.

U slučaju zaprljanja očistite otvore venturijeve cijevi (slika gore) ili plamenik.

Povremeno provjerite stanje crijeva i zamijenite ga u slučaju dotrajalosti i napuklina te kada to zahtijevaju nacionalni propisi.

U Francuskoj, ako je prekoračen rok valjanosti otisnut na fleksibilnom crijevu, crijevo zajedno s rubnim maticama zamijenite s fleksibilnim crijevom koje ispunjava zahtjeve norme XP D 36-110.

NAPOMENA: Redovitim održavanjem plamenika produljuje se vijek njihova trajanja i izbjegava prerana oksidacija do koje može doći zbog kiselih ostataka hrane. Oksidacija plamenika tijekom vremena uobičajena je pojava te se oksidirani plamenik koji normalno radi ne treba mijenjati. Zamjena plamenika nužna je samo ako ne radi ispravno, npr. zbog toga što je probušen.

Stijenke kućišta, poklopac, rešetke, komandna ploča: Redovito čistite i ove dijelove pomoću spužve namočene u sredstvo za čišćenje. Nemojte koristiti abrazivna sredstva.

Rešetke

Možete očistiti rešetke za kuhanje u stroju za pranje posuda.

Posuda za odvajanje masnoća

Nakon svake uporabe ispraznite ju i očistite spužvom namočenom sredstvom za pranje posuda.

o) SKLADIŠTENJE

- Zatvorite odvod plina na boci poslije svakoga korištenja.
- Ako roštilj pospremate u zatvoreni prostor, isključite dovod plina.
- Ako ga pospremate na otvorenom prostoru, preporučuje se da koristite zaštitnu navlaku (vidi poglavlje o dodatnoj opremi).
- U slučaju da roštilj ne koristite dulje vrijeme, preporučuje se da ga postavite na suho i zaštićeno mjesto (npr. u garažu).

Postavljane

Čekajte da se aparat potpuno ohladi prije rasklapanja i skladištenja.

Čvrsto nogom zadržite postolje roštilja, povucite ručku fiksne police kako biste šipku "a" izvukli iz kuka "b" (Slika 15).

Dok postolje roštilja držite nogom, spuštajte ručku (kuke "b" pomaknite iznad šipki "a"), sve dok se jedinica ne sklopi do kraja (Slika 16).

Spustite crvenu sigurnosnu ručicu u utor nosača kako biste blokirali sklopivi stol (Slika 11).

Kako biste izbjegli oštećivanje cijevi (savijanje, uvijanje ...), preporučamo da pohraniti kao što je prikazano na slikama ispod.

HR

HR

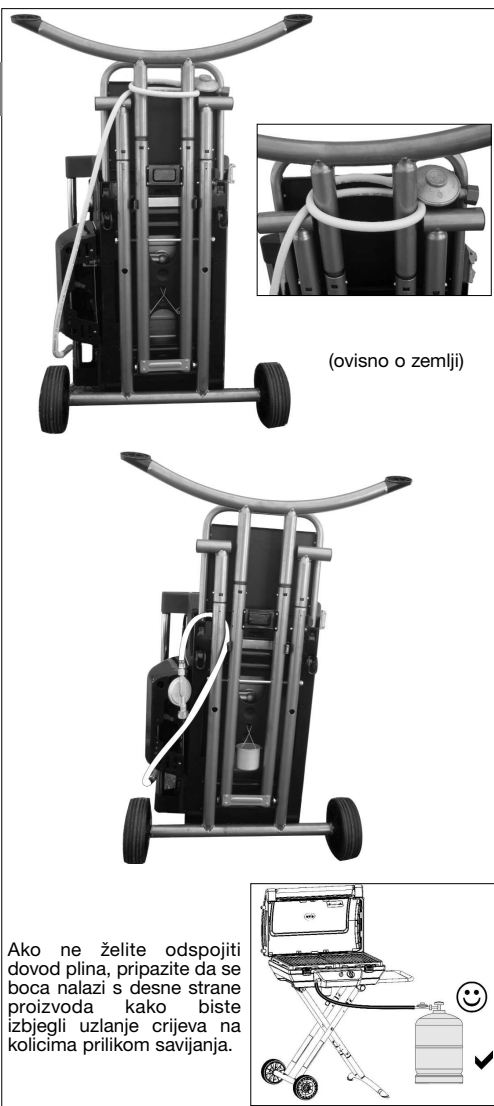

p) DODATNA OPREMA

Proizvođač preporučuje sustavno korištenje svojih plinskih roštilja uz dodatnu opremu i rezervne dijelove marke Campingaz®. Proizvođač otklanja bilo kakvu odgovornost u slučaju oštećivanja ili lošeg rada kao posljedice korištenja dodatne opreme i/ili rezervnih dijelova drugih marki.

q) ZAŠTITA OKOLIŠA

Mislite na zaštitu okoliša! Vaš uređaj sadrži materijale koji se mogu popraviti ili reciklirati. Vratite ga u službu za prikupljanje otpada vaše zajednice i izdvojite ambalažu.

Neispravan rad/ načini za ispravljanje

| Neispravnost | Vjerojatni uzroci/načini za ispravljanje | Neispravnost | Vjerojatni uzroci/načini za ispravljanje |
|---------------------------------------|---|--|---|
| Plamenik se ne pali | <ul style="list-style-type: none"> - Slab dotok plina - Redukcijski ventil ne radi - Cijev, ispusni ventil, venturi cijev ili otvori na plameniku su začepljeni - venturi cijev ne pokriva brizgalicu | Masnoće gore | <ul style="list-style-type: none"> - Očistite pladanj za prikupljanje masnoće. - Temperatura roštilja je previše visoka: smanjiti dotok plina |
| Plamenik isprekidano radi ili se gasi | <ul style="list-style-type: none"> - Provjeriti da li postoji dotok plina - Provjeriti spoj cijevi - Pogledati Popis servisnih centara. | Plamenik se pali šibicom, ali se ne pali pomoću PIEZO upaljača | <ul style="list-style-type: none"> - Dugme, žica ili elektroda su u kvaru. Provjeriti spojeve kabela upaljača. - Provjeriti stanje keramike i spojnoga kabela - Pogledati Popis servisnih centara. |
| Plamen je nestabilan | <ul style="list-style-type: none"> - U novoj plinskoj boci možda se nalazi zrak. Ostaviti da tako radi neko vrijeme, a nedostatak će nestati. - Pogledati Popis servisnih centara. | Pojava plamena na spoju | <ul style="list-style-type: none"> - Spoj nije nepropustan - Odmah zatvoriti dotok plina - Pogledati Popis servisnih centara. |
| Veliki plamen na površini plamenika | <ul style="list-style-type: none"> - Brizgalice je loše postavljena na venturi cijev. Premjestite venturijevu cijev. - venturi cijev je zagušena (npr. paukova mreža). Očistite venturijevu cijev. - Pogledati Popis servisnih centara | Nedovoljna toplina | <ul style="list-style-type: none"> - Brizgalice ili venturi cijev su začepljeni - Pogledati Popis servisnih centara. |
| Plamen na brizgalici | <ul style="list-style-type: none"> - Boca je gotovo prazna - promijenite bocu i nedostatak će nestati - Pogledati Popis servisnih centara. | Pojava plamena iza dugmeta za reguliranje | <ul style="list-style-type: none"> - Neispravan izlazni ventil - Zaustaviti rad uređaja - Pogledati Popis servisnih centara |
| | | Pojava plamena ispod konzole | <ul style="list-style-type: none"> - Zaustaviti rad uređaja - Zatvoriti bocu - Pogledati popis servisnih centara |

HR

UVJETI ZA SLUŽENJE JAMSTVOM

- Proizvod ima potpuno jamstvo na dijelove i rad kroz dvije godine računajući od datuma kupnje.
- Jamstvo se primjenjuje kada isporučeni proizvod ne odgovara narudžbi ili kada je neispravan, kada reklamaciju prati dokument potvrde datuma kupnje (npr. faktura, račun na blagajni) i opis problema na koji se naišlo.
- Svaki proizvod koji radi na plin treba odvojiti od tijela ili cilindra na koji je spojen prije nego se vrati u ovlaštenu uslužni centar
- Proizvod treba biti popravljen, zamijenjen ili šteta nadoknađena u cijelosti ili dijelu.
- Jamstvo je ništavno i ne primjenjuje se kada je šteta nastala zbog (i) neispravne uporabe ili skladištenja, (ii) lošeg održavanja proizvoda ili održavanja koje ne odgovara uputama za korištenje, (iii) popravka, izmjene, održavanja od strane neovlaštene treće osobe, (iv) korištenja zamjenskog dijela koji nije originalan.
- **NAPOMENA** : profesionalno korištenje ovog proizvoda isključeno je iz jamstva.
- Svako plaćanje u vrijeme trajanja jamstva bez utjecaja je na datum istjeka jamstva.
- Ovo jamstvo nipošto ne utječe na zakonska prava potrošača.
- Za sve pritužbe obratite se našoj potrošačkoj službi.

KAMPER d.o.o.
Savska cesta 41, pp 4, 10144 Zagreb, Hrvatska
Tel: +385 1 6311 500

www.campingaz.com

DESCRIERE

Vezi fig. 1, pagina 4

RO

| | |
|--|---|
| 1 - Capac 2 - Termometru 3 - Elemente de extindere 4 - Manete de ajustare 5 - Buton de aprindere Piezo 6 - Picioare | 7 - Raft fix 8 - Suport lateral pliabil 9 - Tavă pentru colectarea grăsimii 10 - Conexiune pentru furtun |
|--|---|

Imagini: Vezi paginile 4 și 7

KORIȘTENJE I ODRŽAVANJE



- Consultați instrucțiunile înainte de utilizare.
- Utilizați numai în spații exterioare.
- Nu utilizați cărbune sau roci magmatice.
- Nu folosiți valvă reglabilă. Utilizați regulatoare de presiune cu reglare fixă conforme standardelor europene aferente.
- Nu acoperiți fundul cuvei cu folie de aluminiu.
- Nu pune pe sau recomandat de Campingaz® loc de gătit placă de metal grătarele nu este conceput sau nu.

Nerespectarea acestor reguli de utilizare poate duce la deteriorarea gravă a aparatului dumneavoastră.

a) PENTRU SIGURANȚA DUMNEAVOASTRĂ

- Nu depozitați și nu folosiți benzină sau alte lichide sau vapori inflamabili în vecinătatea aparatului.

În cazul în care simțiți miros de gaz:

- 1) Închideți robinetul buteliei de gaz.
- 2) Stingeți orice flacără.
- 3) Deschideți capacul.
- 4) Dacă mirosul persistă, consultați secțiunea § G „Test de etanșeitate” sau informați imediat vânzătorul.

- Componentele protejate de fabricant sau de reprezentantul acestuia nu trebuie manevrate de către utilizator.
- Oprți butelia de gaz după utilizare.

b) LOC DE UTILIZARE

- Acest aparat nu trebuie să fie folosit decât în aer liber.
- **ATENȚIE:** unele părți accesibile se pot încălzi foarte tare. Nu lăsați copiii mici să se apropie.
- Nu trebuie să existe niciun material combustibil pe o rază de aproximativ 60 cm în jurul aparatului.
- Nu deplasați aparatul în timpul funcționării acestuia.
- Folosiți aparatul pe sol orizontal.
- Debitul de aer proaspăt trebuie să fie de 2 m³/kW/h.

c) MONTAJUL

Verificați și îndepărtați toate componentele din cutie (fig. 1-b și 2).

Instalarea raftului fix

Așezați unitatea pe o suprafață netedă, cu capacul orientat în jos. Introduceți raftul fix conform figurii 3. Aliniați orificiile pentru șuruburi de pe raft cu cele de pe grătar. Strângeți cele 4 șuruburi „A” (fig. 4).

Asamblarea roților

Montați roțile pe axul suportului pliabil (8), așa cum se arată în figura 5. Utilizați cheia livrată pentru a strânge șuruburile.

Instalarea elementelor de extindere și a picioarelor

Așezați suportul pliabil pe o suprafață netedă. Stau la partea de suport, astfel încât maneta roșie se află pe dreapta, iar roțile se află vizavi de tine cu gol de placa de negru pe partea de sus.

Asamblarea elementelor de extindere

Introduceți cele 2 elemente de extindere (3) în suportul detașabil, așa cum se arată în figura 6. Blocați fiecare element de extindere prin apăsarea butoanelor de blocare „v”.

Asamblarea picioarelor

Introduceți picioarele în suportul pliabil, așa cum se arată în figura 7. Blocați fiecare picior prin apăsarea butoanelor de blocare „v”.

Important: Asigurați-vă că pedicile de roată „p” ale picioarelor sunt orientate în jos (fig. 8).

Instalarea suportului pliabil pe grătar

Așezați grătarul pe sol cu fața în jos. Așezați-vă în spatele grătarului (balamalele capacului să fie orientate spre dumneavoastră)

Poziționați suportul pliabil, așa cum se arată în figura 9. Asigurați-vă că toate roțile sunt situate în stânga dumneavoastră și că maneta roșie (11) este în fața dumneavoastră.

Introduceți cele 2 axe „a” în agățătorile (fig. 9, pasul 1) vasului.

Desfaceți suportul și așezați capătul stâng între agățătorile vasului (fig. 10). Introduceți axa „C” și blocați piulița, utilizând cele 2 chei livrate (1 pentru a ține axa și cealaltă pentru a strânge piulița).

Pliati complet suportul în produs. Introduceți tuburile în agățătorile elastice „k” (fig. 19). Coborâți maneta roșie de siguranță în fanta suportului pentru a bloca masa pliabilă (fig. 11).

Desfacerea grătarului (fig. 13)

Așezați grătarul în poziție verticală, pe roțile și suporturile sale (poziție de depozitare - fig. 18).

Eliberați maneta roșie de siguranță (12), trăgând-o spre dumneavoastră.

Așezați grătarul înapoi pe sol în poziție orizontală.

Ridicați mânerul raftului fix în poziție verticală, ținând ferm picioarele grătarului cu picioarele dumneavoastră (fig. 13 - pasul 1). Când grătarul este rabatat la aproximativ 45 grade, trageți ferm mânerul spre dumneavoastră în timp ce țineți picioarele grătarului pe sol (fig. 13 - pasul 2). Când agățătorile „b” ies în afara axelor suport „a”, așezați vasul prin introducerea agățătorilor pe axe (fig. 13 - pasul 3).

Tavă de colectare a grăsimii

De îndată ce ați desfăcut grătarul, instalați tava de colectare a grăsimii sub grătar (fig. 12).

Glisarea raftului lateral

De îndată ce ați desfăcut grătarul, trageți raftul glisabil pentru a-l fixa în poziție.

d) BUTELIA DE GAZ

Acest aparat poate fi folosit cu tancuri a butanului Campingaz® 907 și tip regulator Campingaz® model 28-30 mbar sau 50 mbar.



Acest aparat este reglat pentru a funcționa împreună cu butelii de butan/propan de 4,5 - 15 kg prevăzute cu o valvă corespunzătoare:

- **Franța, Belgia, Luxemburg, Marea Britanie, Irlanda, Portugalia, Spania, Italia, Grecia:** butan 28-30 mbar / propan 37 mbar

- **Olanda, Norvegia, Suedia, Danemarca, Finlanda, Elveția, Ungaria, Slovenia, Slovacia, Republica Cehă, Bulgaria, Turcia, România, Croația:** butan 30 mbar / propan 30 mbar.

- **Germania, Austria:** Butan 50 mbar / Propan: 50 mbar

- **Polonia:** propan 37 mbar.

Efectuați întotdeauna racordarea sau schimbarea buteliei într-un loc bine aerisit și niciodată în prezența unei flăcări, unei scântei sau a unei surse de căldură.

Înălțimea H a buteliei trebuie să fie mai mică de 70 cm indiferent de lățimea buteliei sau diametrul D.

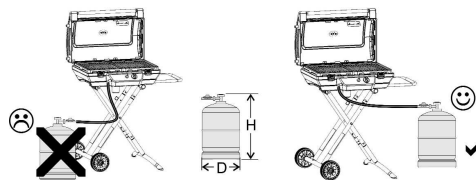

Așezați butelia în dreapta produsului pentru a garanta o desfășurare corectă a furtunului și evitați obstrucționarea acestuia prin pliere.

e) ȚEAVA

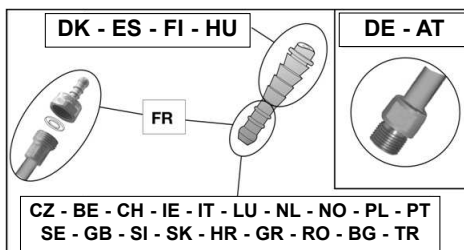

Franța

Unitatea trebuie utilizată cu un furtun flexibil care întrunește standardele XPD-36-110: un furtun flexibil care trebuie fixat pe piesele de capăt rotunjite din partea laterală a unității și regulatorul, imobilizat cu coliere. Lungime preconizată 1,25 m.

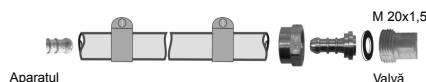

Verificați ca tubul flexibil să se extindă normal, fără deformare sau contractare și fără să intre în contact cu pereții calzi ai aparatului. Va trebui schimbat la data de expirare înscrisă pe țeavă sau mai devreme, în cazul în care acesta este avariat sau prezintă fisuri.

- strângeți bine țeava flexibilă pe îmbinarea conexă a aparatului și a valvei.
- introduceți colierele în spatele primelor două loburi de la îmbinare și strângeți-le până la punctul maxim.

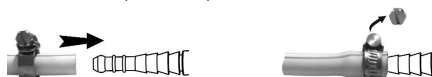

Etanșeitatea va fi verificată urmând indicațiile de la paragraful g).

România, Belgia, Luxemburg, Marea Britanie, Irlanda, Portugalia, Spania, Italia, Croația, Grecia, Olanda, Norvegia, Suedia, Danemarca, Finlanda, Ungaria, Slovenia, Slovacia, Republica Cehă, Bulgaria, Turcia, Polonia, Elveția:

Aparatul e echipat cu o îmbinare conexă. Trebuie utilizat cu o țeavă flexibilă de calitate, adaptată la utilizarea cu butan și propan. Lungimea sa nu trebuie să depășească 1,20 m. Va trebui schimbată dacă e avariata sau dacă prezintă fisuri. Nu trageți de țeavă și nu o găuriți. Țineți-o departe de piesele care se pot încălzi. Verificați ca țeava flexibilă să se extindă normal, fără deformare sau contractare.

Etanșeitatea va fi verificată urmând indicațiile de la paragraful g).

Germania, Austria:

Unitatea se livrează cu un furtun flexibil care este preasamblat din fabrică.

Acest aparat trebuie folosit cu o țeavă flexibilă de calitate, adaptată la folosirea butanului și propanului. Lungimea sa nu trebuie să depășească 1,50 m.

Va trebui înlocuit dacă este defect, dacă prezintă crăpături, dacă acest lucru este solicitat de condițiile naționale sau în funcție de valabilitate. Nu trageți de țeavă și nu o găuriți. Țineți-o departe de

RO

piesele care se pot încălzi. Verificați ca țeava flexibilă să se extindă normal, fără deformare sau contractare.

Racordarea țevii flexibile: pentru a racorda țeava la îmbinarea aparatului, strângeți bine piulița țevii, fără a forța, cu 2 chei corespunzătoare:

- cheie de 14 pentru blocarea îmbinării
- cheie de 17 pentru înșurubarea piuliței țevii

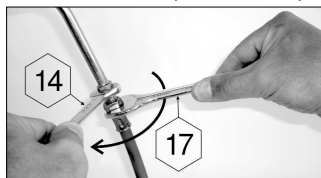

Etanșeitatea va fi verificată urmând indicațiile de la paragraful g).

f) CAPAC

Manevrați capacul cu atenție, mai ales în cursul funcționării. Nu vă aplecați deasupra vetrei.

g) TEST DE ETANȘEITATE

- 1) Puneți aparatul în funcționare în aer liber, departe de orice material inflamabil. Nu fumați.
- 2) Asigurați-vă că manetele de reglaj sunt în poziția „OFF” (O).
- 3) Racordați țeava flexibilă conform paragrafului d).
- 4) Strângeți valva buteliei de gaz.
- 5) Pentru control, folosiți un lichid de detectare a scurgerilor de gaz.
- 6) Puneți lichidul pe racordurile buteliei, ale valvei, ale țevii și ale aparatului. Manetele de reglaj trebuie să rămână în poziția „OFF” (O). Deschideți robinetul buteliei de gaz.

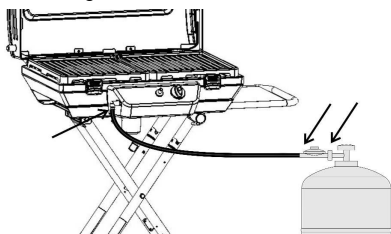

- 7) Dacă se formează bule, înseamnă că există scurgeri de gaz.
- 8) Pentru a opri scurgerea, strângeți piulițele. Dacă e defectă vreo piesă, înlocuiți-o. Aparatul nu trebuie pus în funcțiune înainte ca scurgerea să fi dispărut.
- 9) Închideți robinetul buteliei de gaz.

Important:

Nu folosiți niciodată flacăra pentru a detecta o scurgere de gaz. Trebuie să controlați prezența scurgerilor de gaz o dată pe an și de fiecare dată când schimbați butelia.

h) ÎNAINTE DE PUNEREA ÎN FUNCȚIUNE

Nu puneți aparatul în funcțiune înainte să a fi citit cu atenție și să fi înțeles toate instrucțiunile. De asemenea, asigurați-vă:

- că nu există scurgeri

- ca tuburile venturi să nu fie blocate (de exemplu, cu pânze de păianjen).

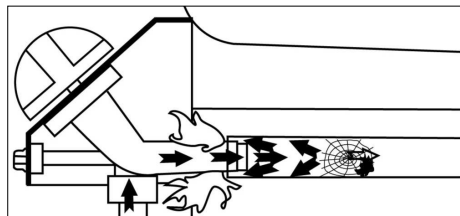

- că țeava nu este în contact cu piesele care se pot încălzi.

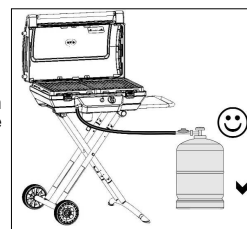

i) APRINDEREA ARZĂTOARELOR GRĂTARULUI (fig. 14)

Citiți punctele 1 – 5 înainte de a începe cu punctul 1).

- 1) Nu aprindeți niciodată aparatul cu capacul închis, faceți întotdeauna acest lucru cu capacul deschis.
- 2) Asigurați-vă că manetele de reglaj sunt în poziția „OFF”.
- 3) Deschideți robinetul buteliei de gaz.
- 4) Apăsăți și rotiți una din cele două manete de reglaj și puneți-o în poziția Debit maxim (☿), apoi apăsați imediat pe butonul de aprindere (⚡) până se aude un clic. Dacă gazul nu se aprinde la primul clic, apăsați de 3 – 4 ori dacă este necesar. Dacă arzătorul nu se aprinde, readuceți maneta de reglaj în poziția „OFF” (O). Așteptați 5 minute înainte de a reîncepe operația.
- 5) Imediat ce arzătorul se aprinde, aprinderea celuiilalt arzător se face automat după deschiderea celei de-a doua manete de reglaj în poziția Debit maxim (☿), fără a fi necesar să mai apăsați pe butonul de aprindere automată.

Important:

Dacă nici la a doua încercare arzătorul nu se aprinde, verificați dacă orificiile de ieșire ale arzătorului nu sunt înfundate.

j) APRINDEREA MANUALĂ A GRĂTARULUI

În cazul nefuncționării aprinderii automate, puneți butonul de reglaj în poziția „OFF” (O). Ridicați un grătar astfel încât să aveți acces liber la suprafața arzătoarelor. Fixați butonul de reglare în poziția DEBIT COMPLET (☿). Apropiati un chibrit aprins de arzătorul corespunzător. Înlocuiți suprafața pentru gătit.

k) STINGEREA GRĂTARULUI

Readuceți **butoanele** de reglaj în poziția „OFF” (O), apoi închideți robinetul buteliei de gaz.

l) SCHIMBAREA BUTELIEI DE GAZ

- Efectuați aceste operațiuni într-un loc bine aerisit și niciodată în prezența unei flăcări, unei scântei sau unei surse de căldură.
- Readuceți manetele de reglaj în poziția „OFF” (O), apoi închideți robinetul buteliei de gaz.

- Deșurbați valva, verificați prezența și buna stare a garniturii de etanșeitate.
- Montați butelia plină, înșurubați valva, având grijă ca să nu exercitați deformare sau contractare asupra țevii.

m) FOLOSIRE

E recomandat să purtați mănuși de protecție atunci când manipulați elemente foarte calde.

Înainte de gătire, încălziți în prealabil aparatul timp de 10 minute în poziția Debit maxim (4) și cu capacul pus. La prima utilizare, încălziți aparatul în prealabil timp de 20 de minute, pentru a îndepărta mirosurile de vopsea sau de plies noi.

Viteza de frigere poate fi controlată în funcție de poziția manetelor de reglaj: între poziția de debit maxim (4) și poziția de debit mediu (2).

Important:

Nu blocați sistemul cu închizătoarea capacului (vezi reperul 3 de la pagina 4) în timp ce gătiți.

Pentru a evita prinderea mâncării de grătar, înainte de a așeza mâncarea, umeziți ușor grilele cu ulei alimentar. Pentru a evita arderea grăsimii în timpul frigerii, îndepărtați surplusul de grăsime al cărnii înainte de frigere. Curățați grătarul după fiecare folosire pentru a evita acumularea de grăsime și pentru a diminua riscul aprinderii.

După preparare, închideți capacul și puneți aparatul în poziția Debit maxim (4) timp de circa 10 minute pentru a permite arderea reziduurilor alimentare sau a grăsimii de pe grătar sau de pe capacele de protecție ale arzătorului (efect de autocurățare).

Este normal ca flacăra să aibă culoarea galbenă.

Important :

Dacă se întâmplă ca arzătoarele să se stingă în timpul funcționării aparatului, puneți imediat manetele de reglaj pe poziția „OFF” (O). Așteptați 5 minute pentru a permite evacuarea gazului ners. Procedați încă o dată la operarea aprinderii doar după acest răstimp.

n) CURĂȚARE ȘI ÎNTREȚINERE

Nu aduceți modificări aparatului: orice modificare se poate dovedi periculoasă. Pentru a menține aparatul în bună stare de funcționare; e recomandat curățarea periodică a acestuia (după 4 sau 5 folosiri).

Așteptați ca aparatul să se fi răcit înaintea operațiunilor de curățare.

Închideți butelia de gaz și deșurbați valva. Curățați partea de sus a arzătorului cu ajutorul unui burete umed (apă împreună cu detergent de vase). La nevoie, folosiți o perie de sârmă umezită. Pentru aceasta, îndepărtați grătarele de gătit, apoi demontați capacele de protecție ale arzătoarelor scoțând cu o șurubelniță șurubul care le fixează.

Verificați ca toate orificiile de ieșire ale arzătorului să nu fie blocate și permiteți uscarea înainte de următoarea utilizare. La nevoie, folosiți o perie de sârmă pentru a debloca orificiile de ieșire ale arzătorului.

Dacă aparatul nu a fost utilizat timp de 30 de zile, verificați ca pânzele de păianjen să nu blocheze orificiile tuburilor arzătorului, ceea ce poate conduce la o diminuare a eficienței grătarului sau la o aprindere periculoasă a gazului în afara arzătorului. Curățați orificiile tubului venturi (vezi figura de mai jos) sau arzătorul, dacă e cazul.

Verificați periodic starea furtunului și schimbați-l dacă prezintă semne de îmbătrânire sau crăpături sau când condițiile naturale impun acest lucru.

În Franța, dacă s-a ajuns la data de expirare imprimată pe furtunul flexibil, furtunul flexibil împreună cu piulițele de la extremități trebuie înlocuite cu un furtun flexibil conform Normei XP D 36-110.

N.B.: Operațiunile frecvente de întreținere a arzătorului permit menținerea acestuia în stare bună pentru numeroase folosiri și evitarea oxidării premature, mai ales din cauza reziduurilor acide ale frigerii. Oxidarea arzătorului este totodată un fenomen normal în timp și un arzător oxidat care funcționează normal nu necesită înlocuire. Înlocuirea arzătorului este necesară dacă funcționarea acestuia este incorectă: arzător perforat...

Pereti vetrei, capacul, grilele de gătit, panoul de comandă:

Curățați periodic aceste elemente și cu ajutorul unui alt burete îmbibat cu detergent de vase. Nu folosiți produse abrazive.

Grilele de gătit

Puteți curăța grătarele de gătit în masina de spălat vase.

Cutie pentru grăsime

Aceasta trebuie golită și spălată cu un burete cu detergent de vase după fiecare utilizare.

o) DEPOZITARE

- Închideți robinetul buteliei de gaz după fiecare utilizare.
- Dacă depozitați grătarul în interior, întrerupeți alimentarea cu gaz.
- Dacă depozitați grătarul în interior, e recomandat să folosiți o husă de protecție.
- În cazul în care grătarul nu va fi folosit pentru o perioadă lungă de timp, e recomandat să depozitați aparatul într-un loc uscat și adăpostit (de exemplu, în garaj).

Strângerea grătarului

Înainte de a efectua orice operație de strângere, așteptați ca grătarul să se răcească complet.

Țineți baza grătarului în mod ferm cu picioarele dumneavoastră, trageți apoi mânerul raftului fix pentru a scoate axele „a” din agățătorile „b” (fig. 15).

În timp ce țineți baza grătarului cu picioarele dumneavoastră, coborâți mânerul (deplasați agățătorile „b” deasupra axelor „a”), până când unitatea este complet pliată (fig. 16).

Coborâți maneta roșie de siguranță în fanta suportului pentru a bloca masa pliabilă (fig. 11).

Pentru a evita deteriorarea conductei (îndoire, torsiune ...), va(recomanda(m sa(stocat,i as,a cum se arata(în figurile de mai jos.

RO

RO

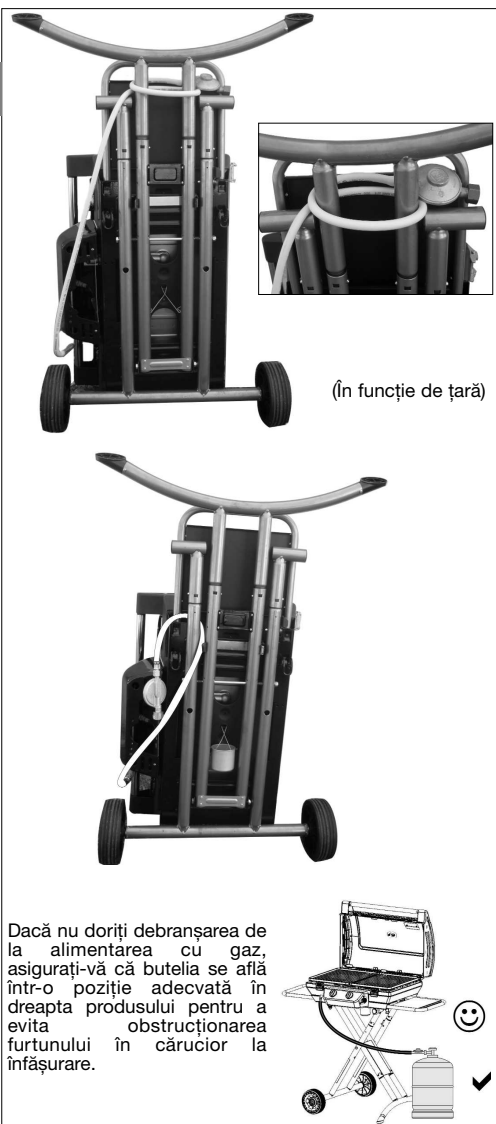

p) ACCESORII

ADG recomandă folosirea sistematică a grătarelor cu accesorii și piese de schimb marca Campingaz®. ADG își declină orice responsabilitate în cazurile de avarii sau funcționare defectuoasă care survin în urma utilizării accesoriilor și/sau pieselor de schimb de o marcă diferită.

q) PROTECȚIA MEDIULUI

Aveți grijă de mediul înconjurător! Acest aparat conține materiale care pot fi recuperate sau reciclate. Predați-l spre recuperare / reciclare serviciului de colectare a deșeurilor din zona în care locuiți și triați materialele în care este ambalat.

Anomalii / remedii

| Anomalii | Cauze probabile remedii | Anomalii | Cauze probabile remedii |
|--|---|---|---|
| Arzătorul nu se aprinde | <ul style="list-style-type: none"> - Alimentare cu gaz defectuoasă - Valva nu funcționează - Țeava, robinetul, tubul venturi sau orificiile arzătorului sunt blocate - Tubul venturi nu acoperă duza | Grăsimea se aprinde anormal | <ul style="list-style-type: none"> - Temperatura grătarului este prea ridicată: reduceți debitul - Curățați capacul metalic de protecție de deasupra arzătorului. - Consultați serviciu postvânzare. |
| Arzătorul dă rateuri sau se stinge Plamen je nestabilan | <ul style="list-style-type: none"> - Verificați dacă există gaz - Verificați conexiunea țevii - Consultați serviciu postvânzare. | Arzătorul se aprinde cu un chibrit, dar nu prin aprindere « PIEZO » | <ul style="list-style-type: none"> - Defect la buton, la fir sau la electrod. Controlați îmbinările cablului aprinzătorului - Controlați starea pieselor din ceramică și a cablului de legătură - Consultați serviciu postvânzare. |
| Flăcări instabile plamenika | <ul style="list-style-type: none"> - Butelia nouă poate conține aer. Lăsați aparatul să mearegă și defectul va dispărea - Consultați serviciu postvânzare. | Scurgere aprinsă la racord | <ul style="list-style-type: none"> - Racord neetanș - Închideți imediat admisia de gaz - Consultați serviciu postvânzare. |
| Flăcări mari la suprafața arzătorului | <ul style="list-style-type: none"> - Duza e poziționată greșit în tubul venturi. Repoziționați tubul venturi. - Tubul venturi este blocat (ex: cu pânze de păianjen). Curățați tubul venturi. - Consultați serviciu postvânzare. | Căldură insuficientă | <ul style="list-style-type: none"> - Duza sau tub venturi blocate - Consultați serviciu postvânzare. |
| Flacără la duză | <ul style="list-style-type: none"> - Butelia e aproape goală - Încărcați butelia și defectul va dispărea - Consultați serviciu postvânzare. | Scurgere aprinsă în spatele butonului de reglaj | <ul style="list-style-type: none"> - Robinet defect - Oprțiți aparatul - Închideți butelia - Consultați serviciu postvânzare. |
| | | Scurgere aprinsă sub consolă | <ul style="list-style-type: none"> - Oprțiți aparatul - Închideți butelia - Consultați serviciu postvânzare. |

RO

CONDIȚII DE APLICARE A GARANȚIEI

Produsul beneficiază de o garanție totală piese și servicii de 2 (doi) ani începând din data cumpărării sale. Garanția se aplică în cazul când produsul livrat nu este conform comenzii sau dacă prezintă defecte, atunci când reclamația este însoțită de o dovadă de cumpărare (ex : factură, cec de casă) și de descrierea problemei întâlnite. Orice produs care funcționează cu gaz va trebui să fie separat de cartușul sau de cilindru la care este conectat înainte de a fi trimis la un centru autorizat de servicii post-vânzare. Produsul urmează să fie reparat, înlocuit sau rambursat - în întregime sau parțial. Garanția nu este valabilă și nu se aplică în cazul când paguba s-a produs drept urmare (i) a utilizării sau păstrării incorecte a produsului, (ii) a unui defect de întreținere a produsului sau dacă acesta nu este întreținut conform instrucțiunilor de utilizare, (iii) a reparației, modificării, întreținerii produsului de către o parte terță neautorizată, (iv) a folosirii pieselor de schimb care nu sunt originale. **NOTĂ** : utilizarea acestui produs în scop profesional nu este acoperită de garanție. Acceptarea oricăror cheltuieli pe parcursul perioadei de garanție nu incide asupra datei de expirare a garanției. Această garanție nu afectează cu nimic drepturile legale ale consumatorului. Pentru orice reclamații contactați serviciul nostru consumatori.

Dacă nu reușiți să rezolvați problema, contactați distribuitorul, care vă va indica service-ul de garanție cel mai apropiat de domiciliul dumneavoastră sau telefonați la Serviciul Informații Clienti Campingaz®

Egibo Prod Impex SRL -
Calea Rahovei Nr 266-268 - Sector 5 - Bucharest - Rumania
Tel: +40 31.425.10.48

www.campingaz.com

Описание

Вижте Фиг. 1 на страница 4

BG

| | |
|---|---|
| 1 - Капак 2 - Термометър 3 - Удължители 4 - Лостове за регулиране 5 - Бутон за запалване с пиезокристал 6 - Стойки | 7 - Фиксирана полица 8 - Сгъваема странична опора 9 - Тава за събиране на мазнини 10 - Съединение за гъвкавата тръба |
|---|---|

Илюстрации: Вижте на стр. 4 и 7

Ползване и поддръжка



- Прочетете упътването преди употреба.
- Използвайте само на открито.
- Не използвайте дървени вълглица или скала лава.
- Не използвайте регулиращ се редуцир-вентил. Използвайте редуцир-вентил с фиксирано налягане, отговарящ на съответния европейски стандарт.
- Не покривайте дъното на корпуса с алуминиево фолио.
- Не поставяйте върху или препоръчани от Campinggaz® вместо готвене скари метална плоча не е предназначена или не.

Неспазването на горните указания може да причини сериозни повреди на уреда.

а) За вашата безопасност

- Не поставяйте и не използвайте в близост до уреда бензин или други запалителни течности или пбри. Ако усетите миризма на газ:

- 1) Затворете крана на газовата бутилка.
- 2) Загасете откритите пламъци.
- 3) Отворете капака.
- 4) Ако миризмата остава, вижте § G) « Изпитване за непроницаемост » или се обърнете незабавно към търговската фирма, от която сте купили уреда.

- Не извършвайте промени по елементите, защитени с гаранция от производителя или от негов пълномощник.
 - Затворете газовата бутилка след употреба.

б) Място на ползване на уреда

- Този уред трябва да се ползва само на открито.
- **ВНИМАНИЕ:** Някои леснодостъпни части могат да бъдат много горещи. Пазете малките деца.
- В радиус от 60 см около уреда не трябва да има запалителни материали.
- Не местете уреда по време на ползване.
- Уредът трябва да е поставен на равна хоризонтална повърхност.
- Осигурете чист въздух с дебит 2 м³/кВт.ч.

с) Монтаж

Проверете и извадете всички елементи от кутията (Фиг. 1-b и 2).

Монтиране на фиксираната полица

Поставете вашето изделие върху хоризонтална повърхност с капак, сочещ надолу. Вмъкнете фиксираната полица според Фигура 3. Центрирайте отворите за винтовете на полицата с тези на скарата. Затегнете 4-те винта "А" (Фиг. 4).

Монтаж на колелата

Монтирайте колелата на осите на сгъваемата опора (8), както е показано на Фигура 5. Използвайте предоставения ключ, за да затегнете винтовете.

Монтаж на удължителите и стойките

Поставете сгъваемата опора на хоризонтална повърхност. Застанете на страната на подкрепа, така че червеният лост се намира от дясно, и колелата се намира точно срещу вас с кухнята на черно плоча отгоре.

Монтаж на удължителите

Вмъкнете 2-та удължителя (3) в сгъваемата опора, както е показано на Фигура 6. Блокирайте всяко удължение чрез натискане на блокиращите бутони "v".

Монтаж на стойките

Вмъкнете стойките в сгъваемата опора, както е показано на Фигура 7. Блокирайте всяка стойка чрез натискане на блокиращите бутони "v".

Важно: Уверете се, че плъзгачите "р" на стойките сочат надолу (Фиг. 8).

Монтаж на сгъваемата опора на скарата

Поставете горната част на скарата долу на земята. Застанете зад нея (с пантите на капака срещу вас) Разположете сгъваемата опора, както е показано на Фигура 9.

Убедете се, че всички колела са разположени от вашата лява страна и червеният лост (11) е пред вас. Вмъкнете 2-те оси "а" в скобите (Фиг. 9, стъпка 1) на съда.

Разгънете опората и разположете левият и край между скобите на съда (фиг. 10). Вмъкнете оста "С" и блокирайте гайката с помощта на предоставените 2 ключа (1 за задържане на оста, а другия за затягане на гайката).

Напълно сгънете опората в продукта. Вмъкнете тръбите в еластичните скоби "к" (Фиг. 19). Снизете червения осигурителен лост в слота на опората, за да блокирате сгъващата се маса (Фиг. 11).

Разгъване на скарата (Фиг. 13)

Разположете скарата в изправено положение върху нейните колела и блокчета (Позиция за складиране Фиг. 18).

Освободете червения осигурителен лост (11) като го изтеглите към вас.

Разположете скарата обратно на земята в хоризонтално положение.

Повдигнете дръжката на фиксираната полица в изправено положение, като задържате здраво стойките на скарата с крака си (Фиг. 13 - стъпка 1). Когато скарата е наклонена на около 45 градуса, здраво дръпнете дръжката към вас, като задържате стойките на скарата на земята (Фиг. 13 - стъпка 2). Когато скобите "b" излязат отатък осите "a" на опората, разположете съда, намествайки скобите върху осите (Фиг. 13 - стъпка 3).

Тава за събиране на мазнини

След като сте разгънали скарата, поставете тавата за събиране на мазнини под грила (Фиг. 12).

Плъзгане на страничната полица

След като сте разгънали скарата, изтеглете плъзгащата се полица, за да я поставите на мястото и.

г) Газова бутилка

Това устройство може да се използва с бутан резервоари CAMPINGAZ® 907 вида и регулатор CAMPINGAZ® Model 28-30 мбара или 50 милибара.



Уредът е предназначен за работа с бутилки пропан/бутан от 4,5 до 15 кг, снабдени със специален редуцир-вентил:

- Франция, Белгия, Люксембург, Великобритания, Ирландия, Португалия, Испания, Италия, Гърция: бутан 28-30 милибара / пропан 37 милибара.
- Холандия, Норвегия, Швеция, Дания, Финландия, Швейцария, Унгария, Словения, Словакия, Чехия, България, Турция, Румъния, Хърватска: бутан 30 милибара / пропан 30 милибара.
- Германия, Австрия : бутан / пропан : 50 милибара.
- Полша: пропан 37 милибара.

Свързването или смяната на газовата бутилка трябва да става на проветриво място, далеч от открит пламък, искри или източник на топлина.

Височината H на бутилката трябва да бъде по-малка от 70 см, независимо от широчината или диаметъра и D.

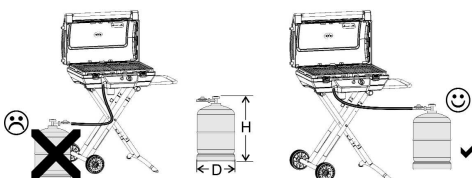

Разположете бутилката отдясно на уреда така, че да се осигури правилно преминаване на тръбопровода и да се избегне заклиняването му при сгъване.

д) Тръба

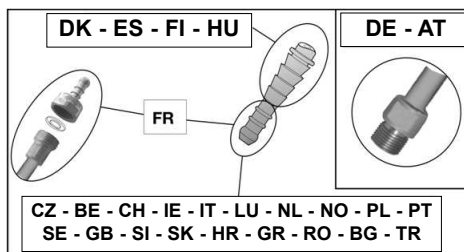

Франция

Изделието трябва да се ползва с гъвкав маркуч, който отговаря на стандартите XPD-36-110: Гъвкав маркуч, който приляга върху закръглената крайна част от страни на изделието и върху регулатора, закрепен посредством скоби. Дължината ѝ не трябва да надвишава 1,25 м.

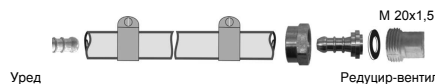

Уверете се, че гъвкавата тръба се разгъва нормално, без усукване или опъване, и не се опира в горещите стени на уреда. Тръбата трябва да бъде сменена след изтичане на срока на годност, посочен върху нея или ако се повреди, или се напука.

- пхнете докрай гъвкавата тръба върху оребрения накрайник на уреда и на редуцир-вентила.
- плъзнете стягащите гривни зад първите 2 ребра на накрайниците и ги затегнете докато стягащата глава се счупи.



проверете непронируемостта, като следвате указанията на параграф г).

Франция, Белгия, Люксембург, Великобритания, Ирландия, Португалия, Испания, Италия, Хърватска, Гърция, Холандия, Норвегия, Швеция, Дания, Финландия, Унгария, Словения, Словакия, Чехия, България, Турция, Румъния:

Уредът е снабден с оребрен накрайник. Той трябва да се ползва със специална гъвкава тръба, подходяща за газ пропан и газ бутан. Дължината на тръбата не трябва да надвишава 1,20 м. Тя трябва да бъде сменена, ако се повреди или се напука. Не дърпайте и не усуквайте тръбата. Пазете я далеч от нагриващи се части. Уверете се, че гъвкавата тръба се разгъва нормално, без усукване или опъване. проверете непронируемостта, като следвате указанията на параграф г).

Германия, Австрия:

Изделието идва с гъвкав маркуч, предварително монтиран в завода.

Уредът трябва да се ползва със специална гъвкава тръба, подходяща за газ пропан и газ бутан. Дължината ѝ не трябва да надвишава 1,50 м. Той трябва да бъде подменен, ако е повреден, напукал или съгласно действащите нормативни изисквания. Не дърпайте и не усуквайте тръбата. Пазете я далеч от нагриващи се части. Уверете се, че гъвкавата тръба се разгъва нормално, без усукване или опъване.

BG

BG

Свързване на гъвкавата тръба: за да свържете гъвкавата тръба с накрайника на уреда, затегнете гайката на тръбата здраво, но не прекомерно, с помощта на 2 подходящи гаечни ключа:

- ключ 14 за застопоряване на накрайника
- ключ 17 за затягане на гайката на тръбата

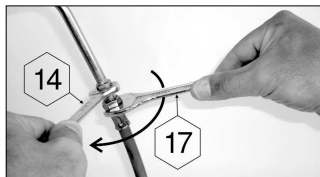

проверете непропускливостта, като следвате указанията на параграф г).

е) Капак

Хващайте капака внимателно, особено когато уредът работи. Не се навеждайте над горящия пламък.

ж) Изпитване за непропускливост

- 1) Работете на открито, далеч от запалими материали. Не пушете.
- 2) Уверете се, че регулиращите лостчета са в положение "OFF" (O).
- 3) Свържете гъвкавата тръба съгласно параграф г).
- 4) Завийте редуцир-вентила към газовата бутилка.
- 5) За проверката използвайте течност за откриване изтичането на газ.
- 6) Поставете течност върху съединенията бутилка/редуцир-вентил/тръба/уред. Регулиращите лостчета трябва да са в положение "OFF" (O). Отворете крана на газовата бутилка.

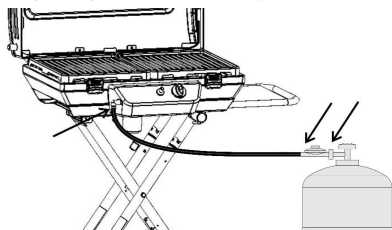

- 7) Ако се образуват мехурчета, това означава, че има изтичане на газ.
- 8) За да спрете изтичането на газ, затегнете гайките. Ако някоя част е дефектна, трябва да се смени. Уредът не трябва да се ползва, преди да бъде отстранено изтичането на газ.
- 9) Затворете крана на газовата бутилка.

Важно:

Никога не използвайте пламък, за да проверите дали има изтичане на газ. Проверка и откриване на изтичането на газ трябва да се прави поне веднъж годишно, както и при всяка смяна на газовата бутилка.

з) Преди пускане на уреда

Не пускайте уреда преди да сте прочели внимателно и разбрали всички указания. Уверете се също така, че :

- няма изтичане на газ
- че Вентури тръбите не са запушени (например от паяжини)

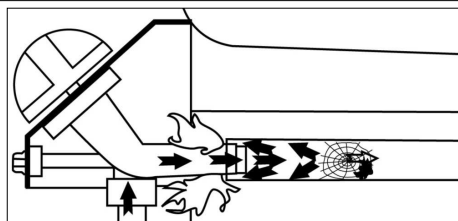

- тръбата не е в контакт с нагриващи се части.

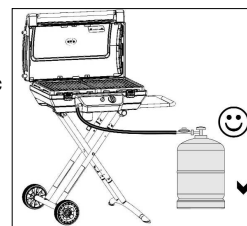

й) ЗАПАЛВАНЕ НА ГОРЕЛКИТЕ НА БАРБЕКЮТО (Фиг. 14)

Прочетете всички точки от 1 до 5 преди да започнете с точка 1).

- 1) Никога не запалвайте уреда при затворен капак, а едва след като отворите капака.
- 2) Уверете се, че регулиращите ключове са в положение "OFF" (O).
- 3) Отворете крана на газовата бутилка.
- 4) Натиснете и завъртете един от двата регулиращи ключа и го поставете в напълно отворено положение (4), след което веднага натиснете бутона за запалване (4), докато чуете щракване. Ако запалването не се осъществи с едно щракване, натиснете 3 или 4 пъти, ако е необходимо. Ако горелката не се запали, върнете регулиращия ключ в положение "OFF" (O). Изчакайте 5 минути преди да повторите операцията.
- 5) След като се запали едната горелка, другата се запалва автоматично при отваряне на втория ключ докрай (4), без да е необходимо да натискате бутона за автоматично запалване.

Важно :

Ако и след втория опит горелката не се запали, проверете дали изходните отвори и тръбата на горелката не са запушени.

Ръчно запалване на барбекюто

Уверете се, че регулиращите лостчета са в положение "OFF" (O).

Закрепете кибритена клечка в края на дръжката, предвидена за целта (намираща се под десния плот). Запалете клечката и я доближете до една от горелките (прекарайте клечката през скарата и я задръжте над защитния капак на горелката), след което натиснете и завъртете съответния регулиращ ключ в посока, обратна на движението на часовниковата стрелка, до пълно отваряне .

к) Загасяне на барбекюто

Върнете регулиращите бутони в положение "OFF" (O), след това затворете крана на газовата бутилка.

л) Смяна на газовата бутилка

- Работете на проветриво място и далеч от открит пламък, искри или източник на топлина.
- Поставете регулиращите ключове в положение "OFF" (O), след това затворете крана на газовата бутилка.
- Отвинтете редуцир-вентила, проверете наличието и състоянието на уплътнителя.
- Поставете пълната бутилка на мястото ѝ, завинтете отново редуцир-вентила, като внимавате да не усуквате или опъвате тръбата.

м) Ползване на уреда

Препоръчва се носенето на предпазни ръкавици при работа с най-горещите части.

Преди всяко печене, загрейте уреда за около 10 минути при напълно отворено положение (4) на регулиращия бутон и при затворен капак. Преди първото ползване, загрейте за около 20 минути, за да изчезне миризмата на боя от новите части.

Скоростта на печене може да се променя в зависимост от положението на регулиращите лостчета : между напълно отворено (4) и средно отворено положение (4).

Важно :

Не заключвайте системата за затваряне на капака (виж позиция 3 на стр. 4) по време на печене.

За да не залепват продуктите за печене върху скарите, преди да ги поставите, намажете леко скарите с олио. За да намалите запалването на отделената мазнина по време на печенето, преди да поставите месото на скарата, отстранете мазните части от него. Почиствайте барбекюто след всяко печене, за да предотвратите събирането на мазнина и да намалите риска от запалване.

След приключване на печенето, затворете капака и оставете уреда за около 10 минути при напълно отворено положение на регулиращите ключове (4), за да могат да изгорят остатъците от храна или мазнина по скарата или по защитните капаци на горелките (самопочистващ ефект).

Нормално е цветът на пламъка да бъде жълт.

Важно :

Ако по време на работа на уреда горелките изгаснат, веднага поставете регулиращите ключове в положение "OFF" (O). Изчакайте 5 минути, за да излети неизгорелият газ. След това запалете отново горелките.

н) Почистване и поддръжка

Не правете промени по уреда: всяка промяна може да бъде опасна.

За да поддържате вашия уред в отлично състояние, препоръчително е да го почиствате периодично (на всеки 4 – 5 ползвания).

Преди да пристъпите към почистване, изчакайте уредът да изстине.

Затворете газовата бутилка и отвинтете редуцир-вентила.

Почистете повърхността на горелката с влажна кърпа (във водата за почистване разтворете продукт за миене на съдове). Ако е необходимо, ползвайте

стоманена четка, като я потапяте във водата за почистване. За целта отстранете скарите за печене, след това демонтирайте защитните капаци на горелките, като отвинтите с отвертка придържащите ги винтове.

Проверете дали изходните отвори на горелката не са запушени и оставете да изсъхне преди следваща употреба. При необходимост използвайте метална четка, за да отпушите отворите на горелката.

Ако уредът не е ползван повече от 30 дни, проверете дали няма паяжини в отворите на тръбите на горелката, което може да намали ефективността на барбекюто или да доведе до опасно запалване на газ външ горелката. Почистете отворите на вентури тръбата или самата горелка, ако е необходимо.

Проверявайте периодично състоянието на маркучите и ги сменяйте, ако по тях се забележат белези на стареене и напуквания, трябва да се сменят също така, когато националните норми за безопасност изискват това.

Във Франция, ако отбелязаната на маркуча дата за срок на годност е достигната, мекият маркуч с гайки по краищата, трябва да бъде сменен с мек маркуч, отговарящ на Норма XP D 36-110.

N.B.: Честото почистване на горелките позволява да се поддържат в добро състояние и да се ползват многократно, като се избягва преждевременното им ръждясване, дължащо се на киселинните остатъци при печенето. С течение на времето, появата на ръжда по горелките е нормално явление и не е необходимо да се подменя ръждясалата горелка, ако работи добре. Горелката трябва да се смени, ако не работи добре: пробита горелка...

Стени на огнището, капак, скари за печене, командно табло:

периодично почиствайте и тези части с помощта на гъба, потопена в разтвор на продукт за миене на съдове. Не използвайте абразивни продукти.

Скари за печене

Можете да почистите вашите готварски скари в съдомиялна машина.

Вана за мазнина

Тя трябва да се изпразва и да се почиства с помощта на приложена към изделиято гъба за миене на съдове след всяка употреба.

о) Съхранение

- След всяко ползване затваряйте крана на газовата бутилка.
- Ако прибирате барбекюто в затворено помещение, прекъснете захранването с газ.
- Ако го оставяте на открито, препоръчително е да използвате калъф.
- Ако не ползвате барбекюто дълго време, добре е да го приберете в сухо затворено помещение (например: гараж).

Прибиране на уреда

Преди да пристъпите към прибиране на уреда, изчакайте да изстине напълно.

Задържете здраво основата на скарата с крака си, после дръпнете дръжката на фиксираната полица, за да изтеглите осите "a" от скобите "b" (Фиг. 15). Като задържате основата на скарата с крака си, снижете дръжката (преместете скобите "b" над осите "a"), докато изделието е напълно сгънато (Фиг. 16).

BG

Снижете червения осигурителен лост в слота на опората, за да блокирате сгъваемата маса (Фиг. 11).

BG

За да се избегне повреда на тръбата (огъване, усукване ...), ви препоръчваме да се съхранява както е показано на фигурите по-долу.



(в зависимост от страната)



Ако не желаете да изключвате подаването на газ, проверете дали бутилката е правилно разположена отдясно на уреда, за да се избегне заклиняване на тръбопровода в количката при сгъване.



р) Аксесоари

Компания ADG препоръчва използването на нейните газови барбекюта да става само с аксесоари и резервни части Campingaz®. ADG не носи отговорност при повреда или лоша работа, причинени от употребата на аксесоари и/или резервни части от друга марка.

q) ОПАЗВАНЕ НА ОКОЛНАТА СРЕДА

Грижете се за опазване на околната среда ! Уредът съдържа материали, които могат да бъдат възстановени или рециклирани. Предайте го в пунктовете за събиране на отпадъци във вашата община, отделно от опаковката.

Повреди / отстраняване

| Повреди | Вероятна причина отстраняване | Повреди | Вероятна причина отстраняване |
|---|---|---|---|
| Горелката не се запалва | <ul style="list-style-type: none"> - Лошо подаване на газ - Редущир-вентилът не работи - Тръбата, кранът, вентури тръбата или отворите на горелката са запушени - Вентури тръбата не обхваща добре дюзата | Мазнината се запалва често | <ul style="list-style-type: none"> - Почистете предпазната ламарина, разположена над горелката. - Почистете тавата за събиране на мазнина. |
| Горелката прекъсва или изгасва | <ul style="list-style-type: none"> - Проверете дали има газ - Проверете свързването на тръбата - Обърнете се към сервис. | Горелката се запалва с кибритена клечка, но не със системата за запалване « PIEZO » | <ul style="list-style-type: none"> - Дефектен бутон, жица или електрод. Проверете съединенията на запалителния кабел. - Проверете състоянието на пиезокерамиката и на съединителния кабел. - Обърнете се към сервис. |
| Нестабилна свистяща пламък | <ul style="list-style-type: none"> - Нова бутилка, която може да съдържа въздух. Оставете да работи и проблемът ще изчезне. - Обърнете се към сервис. | Запалване на изтичането на газ в съединенията | <ul style="list-style-type: none"> - Неуплътнени съединения - Незабавно затворете притока на газ - Обърнете се към сервис. |
| Висок пламък над горелката- Опората на дюзата е лошо разположена във вентури тръбата. Закрепете вентури тръбата правилно. | <ul style="list-style-type: none"> - вентури тръбата е запушена (например: паяжини). Почистете я. - Обърнете се към сервис. | Недостатъчно нагряване | <ul style="list-style-type: none"> - Запушена дюза или тръба на Вентури - Обърнете се към сервис. |
| Пламък в дюзата- Бутилката е почти празна | <ul style="list-style-type: none"> - Сменете я с нова и проблемът ще изчезне. - Обърнете се към сервис. | Запалване на изтичането на газ зад регулиращия бутон | <ul style="list-style-type: none"> - Дефектен кран - Загасете уреда - Затворете крана на бутилката - Обърнете се към сервис. |
| | | Запалване на изтичането на газ под конзолата | <ul style="list-style-type: none"> - Загасете уреда - Затворете крана на бутилката - Обърнете се към сервис. |

BG

УСЛОВИЯ ЗА ИЗПЪЛНЕНИЕ НА ГАРАНЦИЯТА

Осигурено е пълно гаранционно обслужване на продукта за срок от 2 (две) години по отношение на резервни части и труд, считано от датата на покупка. Гаранцията се прилага, когато доставеният продукт не отговаря на поръчката или е дефектен, след представяне на документ, доказващ датата на покупката (например : фактура, касова бележка) и описание на възникналия проблем. Преди да бъдат отнесени в оторизиран център за следпродажбен сервис, продуктите, работещи на газ трябва да бъдат отделени от патрона или бутилката с газ, към които са свързани. Продуктът може да бъде поправен, заменен или стойността му да бъде частично или изцяло възстановена. Гаранцията е невалидна, ако повредата е настъпила вследствие на (i) неправилна употреба или съхранение на продукта, (ii) липсата на поддръжка или поддръжка, която не съответства на указанията за употреба, (iii) поправка, промяна, поддръжка на продукта от трети лица, които не са лицензирани за тази дейност, (iv) употреба на неоригинални резервни части. **ЗАБЕЛЕЖКА** : професионалната употреба на продукта не е предмет на настоящата гаранция. Времето за извършване на дейности по гаранционното обслужване на продукта не удължава срока на гаранцията. Настоящата гаранция не нарушава по никакъв начин правата, гарантирани на потребителите от закона. За рекламации се обръщайте към нашия отдел за обслужване на клиенти.

Национални Дистрибутори - София 1330; Бул. Никола Мушанов 29-31

Тел: + 359 (2) 80 26 444

www.campingaz.com

Açıklamalar

Bkz. şekil 1 sayfa 4

TR

| | |
|---|---|
| 1 - Kapak 2 - Termometre 3 - Uzatmalar 4 - Ayar kolları 5 - Piezo ateşleme düğmesi 6 - Ayaklar | 7 - Sabit raf 8 - Katlanabilir yan destek 9 - Yağ toplama tepsi 10 - Hortum bağlantısı |
| Görünüm için Bkz. sayfa 4 ve 7 | |

Kullanım ve Bakım



- Kullanmadan önce kılavuzu okuyunuz.
- Sadece iç mekan kullanımı içindir.
- Kömür veya lav taşı kullanmayınız.
- Ayarlanabilir regülatörü kullanmayınız. ilgili Avrupa standartlarına uygun sabit ayar vanalarını kullanın.
- Gövdenin dibini alüminyum folyoyle kaplamayınız
- Campingaz® tarafınan tavsiye edilmemiş yada tasarlanmamış metal plaka kullanmayınız.

Bu kurallara uymamak cihazın ciddi bir şekilde bozulmasına sebep olabilir.

a) GÜVENLİĞİNİZ İÇİN

- Bu cihaza yakın başka sıvı veya likid patlayıcı madde bulundurmayın. Gaz kokusu mevcut ise:
 - 1) Gaz musluğunu kapatın.
 - 2) Tüm alevleri söndürün.
 - 3) Kapağı açın.
 - 4) Şayet koku hala mevcut ise, § g) noktasındaki açıklamayı okuyunuz veya hemen ürünü aldığınız satış noktasını arayınız.
- Üretici veya temsilcisi tarafından korunmuş olan bölümlere kullanıcı müdahalede bulunmamalıdır.
- Kullanımdan sonra gaz haznesini kapatınız.

b) KULLANIM YERLERİ

- Bu cihaz sadece açık havada kullanılmalıdır.
- **DIKKAT:** Erişilebilen bölümler sıcak olabileceğinden, çocukları uzak tutunuz.
- Patlayıcı maddeleri en az 60 cm uzaklıkta tutunuz
- Cihazın kullanımı esnasında yeri ve pozisyonu değiştirilmemelidir.
- Cihaz düz yüzeyde kullanılmalıdır .
- 2 m³/kW/h hava akımı sağlanmalıdır.

c) MONTAJ

Kutudan tüm bileşenleri parçaları çıkartınız ve kontrol ediniz (Şekil 1-b ve 2).

Sabit rafın montajı

Ünitenizi düz bir yüzey üzerine kapak aşağı bakacak şekilde yerleştirin. Sabit rafı Şekil 3'e göre yerleştirin. Raf üzerindeki vida deliklerini barbekü üzerindekiyle hizalayın. 4 "A" vidayı sıkın (Şekil 4).

Tekerlek montajı

Tekerlekleri katlanabilir destek (8) eksenine üzerine, Şekil 5'te gösterildiği gibi monte edin. Vidaları sıkılamak için verilen anahtar kullanın.

Uzatmaların ve ayakların montajı

Katlanabilir desteği düz bir yüzey üzerine yerleştirin. Destek tarafında yerinizi alın. Sağ tarafınızda kırmızı kol bulunacaktır. Tekerlekler üzerindeki plaka karşınızda olacaktır ve plakanın üzerinde Campingaz logosu olacaktır.

Uzatma montajı

(2) uzatmayı (3) katlanabilir desteğe Şekil 6'da gösterildiği gibi yerleştirin. Her uzatmayı kilit düğmelerine "v" basarak kilitleyin.

Ayakların montajı

Ayakları katlanabilir desteğe Şekil 7'de gösterildiği gibi yerleştirin. Her ayağı kilit düğmelerine "v" basarak kilitleyin.

Önemli : Ayakların kızaklarının "p" aşağı doğru baktığından emin olun (Şekil 8).

Katlanabilir desteğin barbekü üzerine montajı

Barbeküyü üst tarafı alta gelecek şekilde yere koyun. Kendinizi barbekünün arkasına konumlandırın (kapak menteşeleri size bakar halde) Katlanabilir desteği Şekil 9'da gösterildiği gibi konumlandırın.

Tüm tekerleklerin solunuzda ve kırmızı kolun (11) önünüzde konumlandığından emin olun.

2 "a" eksenini kabın kancalarına (Şekil 9, adım 1) yerleştirin.

Desteği açın ve sol ucu kabın kancalarının arasında yerleştirin (şekil 10). "C" eksenini yerleştirin ve verilen 2 anahtar kullanarak somunu kilitleyin (1 tanesi ekseni tutmak, diğeri ise somunu sıkılamak için).

Desteği ürünün içine doğru tam olarak katlayın. Tüpleri elastik kancaların "k" üstüne yerleştirin (Şekil 19).

Katlanabilir masayı kilitlemek için kırmızı emniyet kolunu desteğin yuvasının içine indirin (Şekil 11).

Barbekünün Açılması (Şekil 13)

Barbeküyü tekerlekleri ve takozlar üzerinde dikey bir konuma alın (Saklama konumu - Şekil 18).

Kırmızı emniyet kolunu (11) kendinize doğru çekerek açın. Barbeküyü tekrar yatay bir konumda zemine yerleştirin. Barbekünün ayaklarını ayağınızla sıkıca tutarak sabit rafın tutamağını dikey bir konuma alın (Şekil 13 - adım 1). Barbekü yaklaşık 45 derece yatırıldığında, barbekünün ayaklarını yerde tutarken tutamağı kendinize doğru sıkıca çekin (Şekil 13 - adım 2).

"b" kancaları destek "a" eksenlerinin ötesine çıkıntı yaptığında, kancaları eksenlere yerleştirerek kabi takın (Şekil 13 - adım 3).

Yağ toplama tepsi

Barbeküyü açtığınızda, yağ toplama tepsisini izgaranın altına takın (Şekil 12).

Kayar yan raf

Barbeküyü açtığınızda, yerine takmak için kayar rafı çekin.

d) Gaz

Bu birim, bütan tankları CAMPINGGAZ® 907 ve regülatör CAMPINGGAZ® Model 28-30 mbar veya 50 mbar ile birlikte kullanılabilir.



Bu Cihaz 4,5 kg 6 ile 15kg arasında bütan/propan basınç ayarlı gaz tüpleriyle kullanılır:

- **Fransa, Belçika, Lüksemburg, Britanya, İrlanda, Portekiz, İspanya, İtalya, Yunanistan:** bütan 28-30 mbar / propan 37 mbar
- **Holanda, Norveç, İsveç, Danimarka, Finlandiya, İsviçre, Macaristan, Slovakya, Çek Cumhuriyeti, Bulgaristan, Türkiye, Romanya, Hırvatistan:** bütan 30 mbar / propan 30 mbar.
- **Almanya, Avusturya:** Bütan / propan: 50 mbar
- **Polonya:** propan 37 mbar.

Gaz tüpünü bağlarken veya değiştirirken işlemi daima iyice havalandırılmış bir alanda alev, kıvılcım veya ısı kaynağından uzak şekilde gerçekleştiriniz.

Gaz tüpünün yüksekliği H tüpün genişliği ve çapı D ne olursa olsun 70 cm'den az olmalıdır.

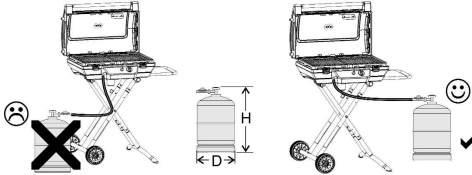

Tüpü, hortumun doğru çalışmasını sağlamak ve bükülme sırasında sıkışmasını önlemek için ürünün sağına yerleştiriniz.

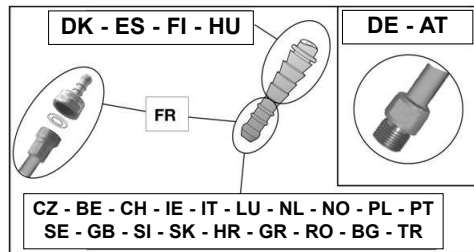
e) Boru**Fransa**

Ünite XPD-36-110 standartlarını karşılayan esnek bir hortum ile kullanılmalıdır: Ünitenin ve regülatörün yan tarafındaki yuvarlak uç parçalarına takılacak esnek bir hortum kelepçelerle sabitlenecektir. Uzunluğu 1,25 m'yi geçmemelidir.

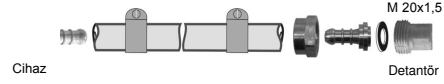

Esnek boruyu kontrol edin. Borunun normal bir şekilde konumlanmasını sağlayın. Borunun, cihazın sıcak olan bölümlerine değmemesini sağlayın. Boru, gerekli tarihte veya zedelenmiş olduğunun farkına varıldığında değiştirilir.

- Hortumu cihazın ve detantörün halkalı ucuna sıkıca takınız.
- Kelepçeleri uçların ilk iki çıkıntısının arkasına kaydırınız ve sıkma kafasına kadar sıkınız.



Gaz kaçağı olup olmadığı g) paragrafındaki bilgilere göre kontrol edilecektir.

Fransa, Belçika, Lüksemburg, Britanya, İrlanda, Portekiz, İspanya, İtalya, Hırvatistan, Yunanistan, Holanda, Norveç, İsveç, Danimarka, Finlandiya, Macaristan, Slovakya, Çek Cumhuriyeti, İsviçre

Bu cihaz halkalı bir uç ile donatılmış olup bütan ve propan gaz kullanımına uygun bir hortum ile kullanılmalıdır. Hortumun uzunluğu 1.20 m yi geçmemelidir. Hasar veya kullanım süresine göre değiştirilmelidir. Hortumu aşırı germeyiniz ve bükmeyiniz. Hortumu ısınabilecek parçalardan uzak tutunuz. Hortumun kıvrılmadığından ve bükülmediğinden emin olunuz.

Gaz kaçağı olup olmadığı g) paragrafındaki bilgilere göre kontrol edilecektir.

Almanya, Avusturya:

Ünite, fabrikada monte edilmiş esnek bir hortumla birlikte gelir.

Bu cihaz bütan ve propan gaz kullanımına uygun hortum ile kullanılmalıdır. Uzunluğu 1,50 m yi geçmemelidir. Hasar görmüşse, çatlama izleri varsa, yerel şartlar mecbur kılıyorsa veya kullanım süresine göre değiştirilmelidir.

Hortumu aşırı germeyiniz ve bükmeyiniz. Hortumu ısınabilecek parçalardan uzak tutunuz. Hortumun kıvrılmadığından ve bükülmediğinden emin olunuz.

Hortumun bağlanması: Hortumu cihaza bağlamak için aşağıda belirtilen iki uygun anahtarla hortum somununu aşırıya kaçmadan sıkınız:

- Ucu tespit etmek için 14.lük anahtar
- Hortumun somununu vidalamak için 17.lik anahtar

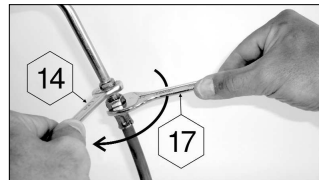

TR

f) KAPAK

Özellikle cihaz çalışırken kapağı açıp kapatma esnasında tedbirli olunuz. Ocağın üzerine eğilmeyiniz.

g) GAZ KAÇAĞI KONTROLÜ

- 1) İşlemi binanın dışında, tutuşabilecek tüm maddeler uzaklaştırdıktan sonra yapınız. Sigara içmeyiniz.
- 2) Ayar anahtarlarının Kapalı .OFF. (O) pozisyonunda olduğundan emin olunuz.
- 3) Hortumu, d) paragrafındaki bilgilere göre bağlayınız.
- 4) Detantörü gaz tüpüne vidalayınız.
- 5) Kontrol için gaz kaçağı tespit edici türde bir sıvı veya bulunamazsa sabun köpüğü kullanınız.
- 6) Sıvıyı tüp ile detantör ve hortum ile cihaz bağlantıları üzerine sürünüz. Ayar anahtarları Kapalı .OFF. (O) pozisyonunda olmalıdır. Sonra gaz tüpünün vanasını açınız.

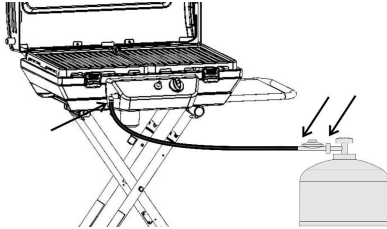

- 7) Baloncuklar oluşuyorsa gaz kaçağı var demektir.
- 8) Kaçağı engellemek için somunları sıkınız. Bir parçanın hasarlı olması durumunda bu parçayı değiştiriniz. Gaz kaçağı yok olmadıkça cihaz çalıştırılmamalıdır.
- 9) Gaz tüpünün vanasını kapatınız.

Önemli!

Gaz kaçağını belirlemek için hiçbir zaman alev kullanmayınız.
Gaz kaçağı kontrolü ve araştırması her tüp değişiminde ve senede en az bir kez yapılmalıdır.

h) ÇALIŞTIRMADAN ÖNCE

Tüm talimatları iyice okuyup anlamadan önce cihazı çalıştırmayınız. Ayrıca
- Gaz kaçağı olup olmadığından,
- Ventüri hortumlarının tıkanmadığından (örneğin örümcek ağları).

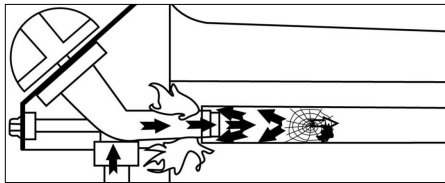

- Borunun ısınabilen parçalarıyla temasta olmadığınızdan emin olunuz

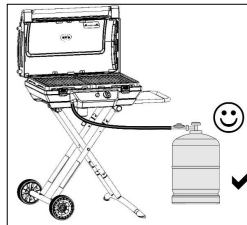
**i) IZGARA BRÜLÖRLERİNİN YAKILMASI (Şekil 14)**

1 numara ile başlamadan önce 1.den 5.ya kadar tüm maddeleri okuyun).

- 1) Cihazı asla kapağı kapalı haldeyken yakmayın, kapağı daima açık olmalıdır.
- 2) Ayar düğmelerinin .OFF. (O) pozisyonunda, yani kapalı olduğundan emin olun.
- 3) Gaz tüpünün musluğunu açın.
- 4) 2 ayar düğmesinden birini bastırarak Tam gaz (🔥) pozisyonuna çevirin, hemen ardından tık sesi gelinceye kadar çakmak düğmesine (🔥) basın. Çakmak ilk denemede yakmazsa, gerekirse 3-4 kere basın. Eğer brülör yanmazsa, ayar düğmesini .OFF. (O) pozisyonuna geri alarak kapatın. Aynı işleme yeniden başlamadan önce 5 dakika kadar bekleyin.
- 5) Brülör yanar yanmaz, öteki brülör de otomatik olarak yanacaktır. Bunun için ikinci ayar düğmesini de Tam Gaz (🔥) pozisyonuna getirmeniz yeterlidir; çakmak düğmesine tekrar basmanız gerekmez.

Önemli :

Eğer ikinci denemeden sonra brülör yine yanmazsa, brülör çıkışı ağzının ve brülör hortumunun tıkanıp tıkanmadığını kontrol ediniz.

j) IZGARANIN ELLE YAKILMASI

Otomatik yakma tertibatının çalışmaması durumunda, ayar düğmesini .OFF. (O) getirerek kapatın. Bir kibriti, bu iş için öngörülmuş çubuğun ucuna tutturun (sağ tablanın altındadır). Kibriti yakın ve brülörlerden birinin yakınına getirin (kibriti izgaranın içinden geçirin ve brülörün koruyucu çadırının yanına getirin), ardından o brülörün ayar düğmesini bastırarak saat yönünün tersine çevirin ve Tam Gaz (🔥) pozisyonuna getirin.

k) MANGALIN SÖNDÜRÜLMESİ

Ayar düğmelerini Kapalı .OFF. (O) pozisyonuna geri getiriniz ve ardından gaz tüpünün vanasını kapatınız.

l) GAZ TÜPÜNÜN DEĞİŞTİRİLMESİ

- İşlemi daima iyice havalandırılmış bir alanda alev, kıvılcım veya ısı kaynağından uzak şekilde gerçekleştiriniz.
- Ayar düğmelerini .OFF. (O) pozisyonuna getirerek kapatın, ardından gaz tüpünün musluğunu kapatın.
- Detantörü vidasından sökünüz ve gaz kaçak contasının yerinde olup olmadığını ve düzgün çalışır vaziyette olduğunu kontrol ediniz.
- Dolu tüpü yerine yerleştiriniz, hortumun bükülmesini ve kıvrım yapmasını engelleyerek detantörü vidalayınız.

m) KULLANIM

Çok sıcak parçalara dokunmadan önce koruyucu eldiven giymeniz önerilir.

Her türlü pişirme işine başlamadan önce, cihazı 10 dakika kadar Tam Hız (🔥) pozisyonunda, kapağı kapalı olarak önceden ısıtın. İlk kez kullanmadan önce, cihazı 20 dakika boyunca önceden ısıtın. Böylece yeni parçaların boya kokusu giderilmiş olur.

Pişirme hızı, tam debi (🔥) ve orta debi (🔥) konumu arasında, ayar anahtarları çevrilerek ayarlanabilir.

Önemli! Izgara sırasında kapağın kapanma sistemini kilitlemeyin (bkz. No. 3, Sayfa 4).

Yiyeceklerin pişirme ızgarasına yapışmalarını önlemek için, yiyecekleri yerleştirmeden önce pişirme ızgarasına hafifçe gıda yağı sürünüz. Pişirme esnasında, yağların tutuşmasını önlemek için, pişirme işleminden önce, etlerin fazla yağlarını alın. Alev alma riskini azaltmak ve yağ birikimini önlemek için her kullanımdan sonra temizleyiniz. Yemeğinizi pişirdikten sonra, kapağı kapatın ve mangalı 10 dakika kadar Tam Gaz (4) pozisyonuna getirerek, ızgara telinin veya brülörün koruma çadırının üstünde kalan yemek ve yağ artıklarının yanmasını sağlayın (kendiliğinden temizleme).

Alevin sarı renkte olması normaldir.

Önemli! Mangal yanarken brülörlerin sönmeye durumunda, ayar düğmelerini hemen OFF. (O) pozisyonuna getirerek kapatın. Yanmamış olan gazın çıkışını sağlamak için 5 dakika bekleyiniz. Ateşleme ancak bu süre geçtikten sonra yinelenmelidir.

n) TEMİZLİK VE BAKIM

Cihazı hiçbir zaman değişikliğe uğratmayınız: Tüm değişiklikler tehlikeli sonuçlara yol açabilir. Cihazınızı uygun çalışma durumunda muhafaza etmek için belirli günlerde temizlemeniz tavsiye olunur (her 4 veya 5 kullanımdan sonra).

Her türlü temizlik işleminden önce cihazın soğumasını bekleyiniz.

Gaz tüpünü kapatınız ve detantörü sökünüz. Brülörün üstünü nemli bir sünger ile temizleyiniz (ıslak vebulaşık deterjanlı). Gerekli olduğu takdirde ıslak bir tel fırça kullanınız. Bunun için önce ızgara tellerini çıkarın, ardından ocakların koruyucu levhalarını, bir tornavidayla vidalarını sökerek çıkarın. Brülörün çıkış deliklerinin tıkalı olmadığını kontrol ediniz ve tekrar kullanmadan önce kurumasını bekleyiniz.

Brülörün çıkış deliklerini açmak için, gerekli olduğu takdirde, metal fırça kullanınız.

Cihazın 30 günden fazla bir süredir kullanılmamış olması durumunda, brülör tüplerinin deliklerinin de örümcek ağları ile tıkanmamış olduğunu kontrol ediniz. Bu durum mangalın veriminin azalmasına veya brülörün dışında bulunan gazın tehlikeli bir biçimde yanmasına sebebiyet verebilir. venturi tüpünün deliklerini veya gerekince brülörü temizleyiniz. Periyodik olarak borunun durumunu kontrol etmek ve eskime / yıpranma veya çatlama veya yarılma durumları varsa veya şartlar gerektiriyorsa bunu değiştirmek gerekir. Eğer, Fransa.daki esnek borular üzerinde yazılı olan son kullanma tarihi geçmişse, esnek borunun uçlarındaki deliklerden dolayı XP D 36-112 Normuna uygun olan bir yenisi ile değiştirilmek zorundadır.

Not: Brülörlerin bakımının sık sık yapılması daha uzun süreler boyunca kullanılabilirliğini sağlar ve bilhassa asitli mangal artıkları yüzünden erken paslanmalarını önler. Ancak mangalların zamanla paslanması normal bir olaydır, ve paslanmış bile olsa, düzgün çalışan bir brülörün değiştirilmesine gerek yoktur. Brülör normal şekilde çalışmadığı zaman değiştirilmelidir: örneğin delinmiş brülör.

Ocak, kapak, pişirme ızgaraları, kumanda panosu bölmeleri

Bu parçaları da düzenli olarak bulaşık deterjanlı bir sünger ile temizleyiniz. Aşındırıcı ürünler kullanmayınız.

Pişirme ızgaraları

Bu bulaşık makinesinde pişirme ızgaraları temizleyebilirsiniz.

Yağ kutusu

Her kullanımdan sonra ürün bulaşıklara eklenerek boşaltılmalı ve bir sünger yardımı ile temizlenmelidir.

o) MUHAFAZA

- Her kullanımdan sonra gaz tüpünün vanasını kapatınız.
- Mangalınızı bina içinde muhafaza ediyorsanız gaz girişi parçasını çıkartınız.
- Mangalınızı bina dışında muhafaza ediyorsanız koruma kılıfı kullanmanız tavsiye edilir.
- Cihazın kullanımına uzun bir süre ara verdiğinizde, cihazı kuru ve korumalı bir yerde muhafaza etmeniz tavsiye edilir.

Toplama

Mangalı toplamaya başlamadan önce tümüyle soğumasını bekleyin.

Barbekünün tabanını ayağınızla sıkıca tutun, ardından "a" eksenlerini "b" kancalarından ayırmak için sabit rafın tutamağını çekin (Şekil 15).

Barbekünün tabanını ayağınızla tutarken, ünite tamamen katlanana kadar tutamağı indirin ("b" kancalarını "a" eksenlerinin üzerine taşıyın) (Şekil 16). Katlanabilir masayı kilitlemek için kırmızı emniyet kolunu desteğin yuvasının içine indirin (Şekil 11).

Boru (eğilme, burulma ...) zarar görmesini önlemek için, aşağıdaki Saklama önerilir.

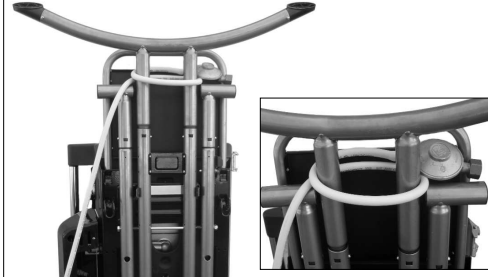

(ülkeye bağlı olarak)



TR

Eğer gaz ikmalini kesmek istemiyorsanız, hortumun taşıma arabasında bükülme sırasında sıkışmasını önlemek için şişenin tüpün, ürünün sağında olduğundan emin olun.

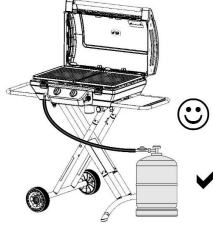

p) AKSESUARLAR

ADG, gazlı mangallarının sistematik kullanımında sadece Campinggaz® marka yedek parça ve aksesuarları tavsiye etmektedir. ADG diğer markalardan yedek parça ve/veya aksesuarlarının kullanımından doğacak hatalı iş görme veya hasarların sorumluluğunu kabul etmez.

q) ÇEVRENİN KORUNMASI

Çevre korumasına katılın! Cihazınız değerlendirilebilir veya geri dönüştürülebilir malzemeler içermektedir. Bulduğunuz bölgedeki toplama merkezine götürün ve ambalaj malzemelerini ayırın.

Sorunlar ve Çözümler

| Sorunlar | Muhtemel nedenler Çözüm | Sorunlar | Muhtemel nedenler Çözüm |
|--|---|---|--|
| Brülör yanmıyor | - Gaz erişimi hatalıdır - Detantör çalışmamaktadır - Hortum, vana, venturi tüpü veya brülörün delikleri tıkalıdır - venturi tüpü enjektörü örtmemektedir | Yağ anormal bir şekilde alev almıyor. | - Brülörün üzerinde yer alan, koruma sacını temizleyiniz - Yağ toplama kabını temizleyiniz |
| Brülör tutukluk yapıyor ya da sönüyor | - Gaz olup olmadığını kontrol ediniz - Boru bağlantısını kontrol ediniz - S.A.V. bakınız | Brülör, kibritle yanmakta, ama "manyetolu çakmak" la yanmıyor | - Kusurlu düğme, tel veya elektrot. Ateşleyicinin kablo bağlantılarını kontrol ediniz. - Bağlantı seramiği ve kablosunun durumunu kontrol ediniz - S.A.V. bakınız. |
| Değişken üfleme alev | - Yeni tüpte hava olabilir. Tüpü çalıştırmaya devam ediniz , aksaklık giderilecektir. - S.A.V. bakınız | Bağlantı seviyesinde alevli kaçak | - Bağlantıda gaz kaçağı var - Bir an evvel gaz erişimini kapatınız - S.A.V. bakınız |
| Brülör yüzeyinde fazla alıcalı alevler | - Enjektör taşıyıcı, venturi tüpüne yanlış yerleştirilmiştir. venturiyi tekrar yerleştiriniz. - venturi tüpü tıkanmıştır (örnek: örümcek ağları). venturiyi temizleyiniz - S.A.V. bakınız | Yetersiz ısı | - venturi tüpü veya enjektörü tıkalı - S.A.V. bakınız |
| Enjektörde alev | - Tüp hemen hemen boşalmıştır - Tüpü değiştiriniz. Aksaklık ortadan kalkacaktır - S.A.V. bakınız | Ayar düğmesinin arkasında alevli kaçak | - Hasarlı vana - Cihazı durdurunuz - Tüpü kapatınız - S.A.V. bakınız |
| | | Konsol altında alevli kaçak | - Cihazı durdurunuz - Tüpü kapatınız - S.A.V. bakınız |

GARANTI KOŞULLARI

- Satın alındıktan sonra, 2 (iki) sene boyunca, ürün, işçilik ve parça garanti kapsamına girmektedir.
- Garanti, teslim edilen ürün siparişe uygun olmadığı veya kusurlu olduğunda garanti kapsamına girmektedir, ancak şikâyet, satın alım tarihini kanıtlayan belge (ör: fatura, kasa fişi) ve karşılaşılan problemin tanımı sunulmaktadır.
- Ürün, anlaşma yapılan satış sonrası hizmet merkezine geri yollanmasından önce, gazla çalışan bütün ürünler kartuşundan veya bağlı olduğu silindirden ayrılmalıdır.
- Ürün, kısmen veya tümünden tamir edilecek, yerine konulacak veya parası geri iade edilecektir.
- Garanti, ürünün (i) doğru olmayan stoklama veya yanlış çalıştırılmasından kaynaklanan zararların olması durumunda, (ii) kullanım talimatlarına uygun olmayan bakım veya ürün bakımındaki hatalarda veya kullanma yetisi olmayan üçüncü bir kişi tarafından kullanımı, değiştirilmesi, onarımı (iii) ve orijinal olmayan yedek parçaların kullanımında (iv) geçerli olmayacak ve sayılmayacaktır.
- **NOT:** Bu ürünün profesyonel kullanımı garanti dışındadır.
- Garanti dönemi boyunca, garanti süresinin bitmesinden önce olabilecek bütün aksaklıklar garantiye dahildir.
- Bu garanti, yasal garantiye ilişkin medeni kanununun 1386.1 ve madde 1604 maddesindeki ve devamındaki düzenlemeleri içeren tüketici haklarını saklı tutmaktadır.
- Herhangi bir şikâyet için müşteri hizmetleri birimimize başvurabilirsiniz.

APPLICATION DES GAZ SA
219, Route de Brignais - BP 55
69563 Saint Genis Laval - France

Tel : 33 (0)4 78 86 88 94
Fax : 33 (0)4 78 86 88 38

E-mail : info.france@coleman.eu

www.campingaz.com

Περιγραφή

Δείτε την Εικ. 1 στη σελίδα 4

GR

| | |
|--|--|
| 1 - Καπάκι 2 - Θερμόμετρο 3 - Προεκτάσεις 4 - Μοχλοί ρύθμισης 5 - Κουμπιά πιεζοηλεκτρικής ανάφλεξης 6 - Πόδια | 7 - Σταθερό ράφι 8 - Αναδιπλούμενο πλευρικό στηρίγμα 9 - Δίσκος συλλογής λίπους 10 - Σύνδεση εύκαμπτου σωλήνα |
| Προβολές: Δείτε τις σελίδες 4 και 7 | |

Χρήση και συντήρηση



- Συμβουλευθείτε το εγχειρίδιο χρήσης πριν τη χρήση.
- Χρησιμοποιήστε τη συσκευή μόνο σε εξωτερικό χώρο.
- Μην χρησιμοποιείτε άνθρακα ή πέτρες λάβας ηφαιστείου.
- Μην χρησιμοποιείτε ρυθμιζόμενο εκτονωτή. Χρησιμοποιήστε τους ρυθμιστές πίεσης αερίου με ο ταθερή ρύθμιση σύμφωνα με το σχετικό ευρωπαϊκό πρότυπο που τους καλύπτει.
- Μην καλύπτετε τη βάση του δοχείου με αλουμινοχαρτό.
- Μην χρησιμοποιείτε μεταλλική πλάκα πάνω ή αντί της σχάρας ψησίματος που δεν είναι σχεδιασμένη ή προτεινόμενη από την Campingaz®

Η μη τήρηση αυτών των κανόνων χρήσης, μπορεί να έχει ως αποτέλεσμα τη σοβαρή φθορά της συσκευής.

α) Για την ασφάλειά σας

- Μην αποθηκεύετε και μην χρησιμοποιείτε βενζίνη ή άλλα εύφλεκτα υγρά ή ατμούς κοντά στη συσκευή. Σε περίπτωση οσμής αερίου:
 - 1) Κλείστε τη στρόφιγγα της φιάλης αερίου.
 - 2) Σβήστε κάθε ενεργή φλόγα.
 - 3) Ανοίξτε το κάλυμμα.
 - 4) Εάν η οσμή επιμένει, δείτε την ενότητα g) «Έλεγχος στεγανότητας» ή επικοινωνήστε αμέσως με το κατάστημα από όπου αγοράσατε τη συσκευή.
- Τα προστατευμένα μέρη από τον κατασκευαστή ή τον εντολοδόχο του δεν πρέπει να δέχονται επεξεργασία από τον χρήστη.
- Κλείστε τη φιάλη αερίου μετά τη χρήση.

β) Τύπος χρήσης

- Η συσκευή αυτή θα πρέπει να χρησιμοποιείται σε εξωτερικό μόνο χώρο.
- **ΠΡΟΣΟΧΗ:** τα προσπελάσιμα μέρη μπορεί να είναι ιδιαίτερα καυτά. Απομακρύνετε τα μικρά παιδιά.
- Κανένα καύσιμο υλικό δεν θα πρέπει να βρίσκεται σε ακτίνα περίπου 60 cm γύρω από τη συσκευή.
- Μην μετακινείτε τη συσκευή κατά τη διάρκεια λειτουργίας της.
- Χρησιμοποιείτε τη συσκευή σε ένα απόλυτα οριζόντιο έδαφος.
- Προβλέψτε μια παροχή νέου αέρα της τάξης των 2 m³/kW/h.

γ) Τοποθέτηση

Ελέγξτε και αφαιρέστε όλα τα εξαρτήματα από το κουτί (Εικ. 1-b και 2).

Εγκατάσταση του σταθερού ραφιού

Τοποθετήστε τη συσκευή σας σε μια επίπεδη επιφάνεια, με το καπάκι να βλέπει προς τα κάτω. Τοποθετήστε το σταθερό ράφι σύμφωνα με την Εικόνα 3. Ευθυγραμμίστε τις οπές για τις βίδες στο ράφι με εκείνες του μπάρμπεκιου. Σφίξτε τις 4 βίδες «Α» (Εικ. 4).

Συγκρότημα τροχών

Στερεώστε τους τροχούς πάνω στον άξονα του αναδιπλούμενου στηρίγματος (8), όπως φαίνεται στην Εικόνα 5. Χρησιμοποιήστε το κλειδί που παρέχεται για να σφίξετε τις βίδες.

Εγκατάσταση των επεκτάσεων και των ποδιών

Τοποθετήστε το αναδιπλούμενο στηρίγμα πάνω σε μια επίπεδη επιφάνεια. Σταθείτε στο πλάι της υποστήριξης, έτσι ώστε ο κόκκινος μοχλός να βρίσκεται στα δεξιά σας, και οι τροχοί να βρίσκονται απέναντι από εσάς με το κοίλο της μαύρης πλάκας στην κορυφή.

Συγκρότημα προεκτάσεων

Τοποθετήστε τις 2 προεκτάσεις (4) πάνω στο αναδιπλούμενο στηρίγμα όπως φαίνεται στην Εικόνα 6. Κλειδώστε την κάθε προέκταση, πατώντας τα κουμπιά κλειδώματος «v».

Συγκρότημα ποδιών

Τοποθετήστε τα πόδια στο αναδιπλούμενο στηρίγμα όπως φαίνεται στην Εικόνα 7. Κλειδώστε το κάθε πόδι πατώντας τα κουμπιά κλειδώματος «v».

Σημαντικό: Βεβαιωθείτε ότι τα πέλματα «p» των ποδιών είναι στραμμένα προς τα κάτω (Εικ. 8).

Τοποθέτηση του αναδιπλούμενου στηρίγματος στο μπάρμπεκιου

Τοποθετήστε το μπάρμπεκιου ανάποδα πάνω στο έδαφος. Σταθείτε πίσω από το μπάρμπεκιου (οι μεντεσέδες του καπακιού να βλέπουν προς εσάς) Τοποθετήστε το αναδιπλούμενο στηρίγμα όπως φαίνεται στην Εικόνα 9. Βεβαιωθείτε ότι όλοι οι τροχοί βρίσκονται στα αριστερά σας και ότι ο κόκκινος μοχλός (11) βρίσκεται μπροστά σας. Τοποθετήστε τους 2 άξονες «a» μέσα στα άγκιστρα (Εικ. 9, βήμα 1) του κορμού της συσκευής.

Ξεδιπλώστε το στηρίγμα και τοποθετήστε την αριστερή άκρη μεταξύ των αγκιστρών του κορμού της συσκευής (Εικ. 10). Τοποθετήστε τον άξονα «C» και ασφαλίστε το παξιμάδι, χρησιμοποιώντας τα 2 κλειδιά που παρέχονται (1 για τη συγκράτηση του άξονα, το άλλο για το σφίξιμο του παξιμαδιού).

Διπλώστε πλήρως το στηρίγμα μέσα στο προϊόν. Τοποθετήστε τους σωλήνες πάνω στα ελαστικά άγκιστρα «k» (Εικ. 19). Κατεβάστε τον κόκκινο μοχλό ασφαλείας μέσα στην υποδοχή του στηρίγματος, ώστε να κλειδώσετε το πτυσσόμενο τραπέζι (Εικ. 11).

Ξεδιπλώμα του μπάρμπεκιου (Εικ. 13)

Τοποθετήστε το μπάρμπεκιου σε όρθια θέση, πάνω στους τροχούς και στα τακάκια (Θέση αποθήκευσης - Εικ. 18).

Ελευθερώστε τον κόκκινο μοχλό ασφαλείας (11) τραβώντας τον προς το μέρος σας.

Τοποθετήστε το μπάρμπεκιου πίσω στο έδαφος σε μια οριζόντια θέση.

Ανυψώστε τη λαβή του σταθερού ραφίου σε μια όρθια θέση, κρατώντας γερά τα πόδια του μπάρμπεκιου με το πόδι σας (Εικ. 13 - βήμα 1).

Όταν στο μπάρμπεκιου δοθεί κλίση περίπου 45 μοιρών, τραβήξτε γερά τη λαβή προς το μέρος σας, διατηρώντας τα πόδια του μπάρμπεκιου στο έδαφος (Εικ. 13 - βήμα 2).

Όταν τα άγκιστρα «β» προεξέχουν πέρα από τους υποστηρικτικούς άξονες «α», τοποθετήστε τον κορμό της συσκευής βάζοντας τα άγκιστρα μέσα στους άξονες (Εικ. 13 - βήμα 3).

Δίσκος συλλογής λίπους

Μόλις ξεδιπλώσετε το μπάρμπεκιου, εγκαταστήστε το δίσκο συλλογής λίπους κάτω από τη σχάρα (Εικ. 12).

Συρόμενο πλαινό ράφι

Μόλις ξεδιπλώσετε το μπάρμπεκιου, τραβήξτε το συρόμενο ράφι για να το τοποθετήσετε στη θέση του.

δ) Φιάλη αερίου

Η συσκευή αυτή μπορεί να χρησιμοποιηθεί με τα ρεζερβουάρ βουτανίου CAMPINGAZ®, τύπος 907.



Μπορεί επίσης να χρησιμοποιηθεί με άλλα μεγαλύτερα ρεζερβουάρ βουτανίου ή προπανίου (4,5 kg, 15 kg ...) και τους κατάλληλους εκτονωτές (συμβουλευθείτε το κατάστημα από όπου αγοράσατε τη συσκευή).

- **Γαλλία, Βέλγιο, Λουξεμβούργο, Ηνωμένο Βασίλειο, Ιρλανδία, Πορτογαλία, Ισπανία, Ιταλία, Ελλάδα:** βουτάνιο 28-30 mbar / προπάνιο 37 mbar.

- **Κάτω χώρες, Νορβηγία, Σουηδία, Δανία, Φινλανδία, Ελβετία, η Ουγγαρία, Σλοβενία, Σλοβακία, Δημοκρατία της Τσεχίας, Βουλγαρία, Τουρκία, Ρουμανία, Κροατία:** βουτάνιο 30 mbar / προπάνιο 30 mbar.

- **Γερμανία, Αυστρία:** βουτάνιο 50 mbar / προπάνιο: 50 mbar.

- **Πολωνία:** προπάνιο 37 mbar.

Η σύνδεση ή η αλλαγή της φιάλης θα πρέπει να πραγματοποιείται πάντοτε σε έναν καλά αεριζόμενο χώρο, και ποτέ υπό την παρουσία φλόγας, σπινθήρα ή πηγής θερμότητας.

Το ύψος H του μπουκαλιού πρέπει να είναι μικρότερο από 70 cm ανεξάρτητα από το πλάτος του μπουκαλιού ή τη διάμετρο D.

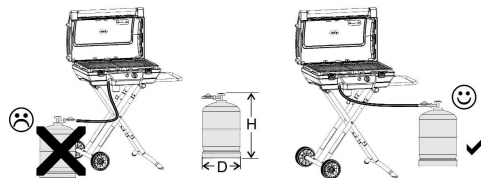

Τοποθετήστε τη φιάλη στα δεξιά του προϊόντος, έτσι ώστε να διασφαλίσετε ότι ο σωλήνας είναι σωστά ξεδιπλωμένος και να αποφύγετε τυχόν ενσφηνώσή του κατά το δίπλωμα.

ε) Σωλήνας

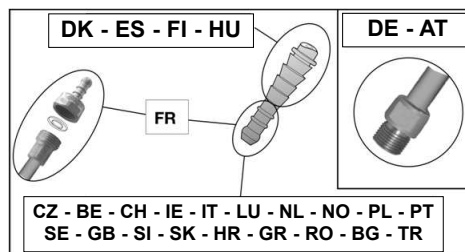

Γαλλία

Η μονάδα θα πρέπει να χρησιμοποιείται με έναν εύκαμπο σωλήνα που ικανοποιεί τα πρότυπα XPD-36-110. Ένας εύκαμπτος σωλήνας που πρόκειται να τοποθετηθεί στα στρογγυλεμένα τελικά τμήματα στην πλευρά της συσκευής και του ρυθμιστή, ακινητοποιημένος με σφιγκτήρες. Το μήκος του δεν θα πρέπει να υπερβαίνει τα 1,25 m.

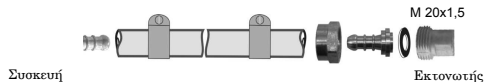

Ελέγξτε ότι ο εύκαμπτος σωλήνας ξετυλίγεται κανονικά, χωρίς να συστρέφεται ή να τραβιέται, ή να έρχεται σε επαφή με τα καυτά τοιχώματα της συσκευής. Θα πρέπει να αλλάζεται κατά την ημερομηνία λήξης που αναγράφεται στο σωλήνα ή σε κάθε περίπτωση που αυτός έχει υποστεί φθορά ή παρουσιάζει ρωγμές.

- τοποθετείστε μέχρι τέρμα τον εύκαμπο σωλήνα στο αυλακωτό συνδετικό της συσκευής και του εκτονωτή.
- περάστε τους σφιγκτήρες πίσω από τις 2 πρώτες προεξοχές των συνδετικών και σφίξτε τους μέχρι τη διακοπή της κεφαλής σύσφιξης.



η στεγανότητα θα ελεγχθεί ακολουθώντας τις οδηγίες της ενότητας ζ).

GR

Γαλλία, Βέλγιο, Λουξεμβούργο, Ηνωμένο Βασίλειο, Ιρλανδία, Πορτογαλία, Ισπανία, Ιταλία, Κροατία, Ελλάδα, Κάτω χώρες, Νορβηγία, Σουηδία, Δανία, Φινλανδία, η Ουγγαρία, Σλοβενία, Σλοβακία, Δημοκρατία της Τσεχίας, Βουλγαρία, Τουρκία, Ρουμανία, Πολωνία, Ελβετία:

Η συσκευή είναι εφοδιασμένη με ένα αυλακωτό συνδετικό. Θα πρέπει να χρησιμοποιείται με έναν ποιοτικό εύκαμπτο σωλήνα, που προορίζεται για χρήση με βουτάνιο και προπάνιο. Το μήκος του δεν θα πρέπει να υπερβαίνει τα 1,20 m. Θα πρέπει να τον αντικαταστήσετε εάν υποστεί βλάβη, εάν έχει ρωγμές, όταν απαιτείται από τις συνθήκες στην εκάστοτε χώρα ή σύμφωνα με την ισχύ του. Μην τραβάτε ή συστρέψετε τον σωλήνα. Κρατάτε τον μακριά από τμήματα που θα μπορούσαν να θερμανθούν. Ελέγξτε ότι ο εύκαμπτος σωλήνας ξετυλίγεται κανονικά, χωρίς συστροφή ή τράβηγμα.

η στεγανότητα θα ελεγχθεί ακολουθώντας τις οδηγίες της ενότητας ζ).

Γερμανία, Αυστρία:

Η συσκευή διατίθεται με έναν εύκαμπτο σωλήνα που είναι προ-συναρμολογημένος στο εργοστάσιο.

Η συσκευή αυτή θα πρέπει να χρησιμοποιείται με έναν ποιοτικό εύκαμπτο σωλήνα, που προορίζεται για χρήση με βουτάνιο και προπάνιο. Το μήκος του δεν θα πρέπει να υπερβαίνει τα 1,50 m. Θα πρέπει να τον αντικαταστήσετε εάν υποστεί βλάβη, εάν έχει ρωγμές, όταν απαιτείται από τις συνθήκες στην εκάστοτε χώρα ή σύμφωνα με την ισχύ του. Κρατάτε τον μακριά από τμήματα που θα μπορούσαν να θερμανθούν. Ελέγξτε ότι ο εύκαμπτος σωλήνας ξετυλίγεται κανονικά, χωρίς συστροφή ή τράβηγμα.

Σύνδεση του εύκαμπτου σωλήνα: για τη σύνδεση του σωλήνα στο συνδετικό της συσκευής, σφίξτε το περικόχλιο του σωλήνα σφιχτά, αλλά όχι υπερβολικά με 2 κατάλληλα κλειδιά:

- κλειδί 14 για τη στερέωση του συνδετικού
- κλειδί 17 για το βίδωμα του περικοχλίου του σωλήνα

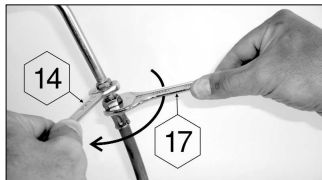

η στεγανότητα θα ελεγχθεί ακολουθώντας τις οδηγίες της ενότητας ζ).

στ) Κάλυμμα

Χειρίστετε το κάλυμμα με προσοχή, κυρίως κατά τη διάρκεια λειτουργίας. Μην σκύβετε πάνω από την εστία.

ζ) Έλεγχος στεγανότητας

- 1) Πραγματοποιήστε τον έλεγχο σε εξωτερικό χώρο, απομακρύνοντας όλα τα εύφλεκτα υλικά. Μην καπνίζετε.
- 2) Βεβαιωθείτε ότι οι λαβές ρύθμισης είναι στην θέση "OFF" (O).
- 3) Συνδέστε τον εύκαμπτο σωλήνα σύμφωνα με την ενότητα δ).
- 4) Βιδώστε τον εκτονωτή στη φιάλη αερίου.
- 5) Για τον έλεγχο, χρησιμοποιήστε ένα υγρό ανίχνευσης διαρροής αερίου.
- 6) Τοποθετήστε το υγρό στα ρακόρ της φιάλης/εκτονωτή/σωλήνα/συσκευής. Οι λαβές ρύθμισης θα πρέπει να παραμείνουν στη θέση "OFF" (O). Ανοίξτε τη στρόφιγγα της φιάλης αερίου.

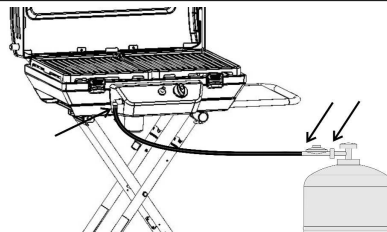

- 7) Εάν σχηματίζονται φυσαλίδες, αυτό σημαίνει ότι υπάρχουν διαρροές αερίου.
- 8) Για να σταματήσετε τη διαρροή, σφίξτε τα περικόχλια. Εάν κάποιο εξάρτημα είναι ελαττωματικό, αντικαταστήστε το. Η συσκευή δεν θα πρέπει να τίθεται σε λειτουργία προτού να αποκατασταθεί η διαρροή.
- 9) Κλείστε τη στρόφιγγα της φιάλης αερίου.

Σημαντικό:

Μην χρησιμοποιείτε ποτέ φλόγα για την ανίχνευση μιας διαρροής αερίου.

Ο έλεγχος και η διερεύνηση για διαρροή θα πρέπει να πραγματοποιείται τουλάχιστον μια φορά το χρόνο, καθώς και κάθε φορά που γίνεται αλλαγή της φιάλης αερίου.

η) Πριν από την λειτουργία

Μην θέτετε σε λειτουργία τη συσκευή, πριν να έχετε διαβάσει προσεκτικά και να έχετε κατανοήσει όλες τις οδηγίες. Βεβαιωθείτε επίσης ότι:

- δεν υπάρχουν διαρροές
- οι σωλήνες venturi δεν είναι φραγμένοι (παράδειγμα: ισοί αράχνης).

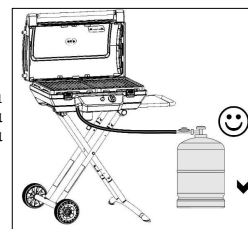
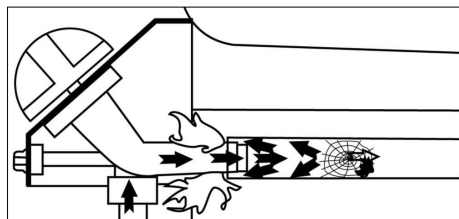

ο σωλήνας δεν έρχεται σε επαφή με εξαρτήματα που θα μπορούσαν να θερμανθούν.

θ) Άγαμμα των καυστήρων της ψησταριάς (Εικ. 14)

Διαβάστε τα σημεία 1 έως 5, πριν αρχίσετε από το σημείο 1.

- 1) Μην ανάβετε ποτέ τη συσκευή με κλειστό καπάκι, αλλά πάντα με ανοικτό το καπάκι.
- 2) Βεβαιωθείτε ότι οι λαβές ρύθμισης είναι στη θέση "OFF" (O).
- 3) Ανοίξτε τη στρόφιγγα της φιάλης αερίου.

- 4) Πιέστε και γυρίστε μία από τις 2 λαβές ρύθμισης και θέστε την στη θέση πλήρους παροχής (4), και πιέστε αμέσως μετά το κουμπί ανάμματος (4), μέχρι να ακουστεί ένας ήχος κλικ. Εάν το άναμμα δεν πραγματοποιηθεί στο πρώτο κλικ, πιέστε 3 ή 4 φορές, εάν απαιτείται. Εάν ο καυστήρας δεν ανάβει, φέρετε τη λαβή ρύθμισης στη θέση «OFF» (0). Περιμένετε 5 λεπτά, πριν να ξαναρχίσετε τη διαδικασία.
- 5) Μόλις ο καυστήρας λειτουργεί, το άναμμα του άλλου καυστήρα επιτυγχάνεται αυτόματα, μετά από το άνοιγμα της 2ης λαβής ρύθμισης στη θέση πλήρους παροχής (4), χωρίς να απαιτείται η πίεση του κουμπιού αυτόματου ανάμματος.

Σημαντικό:

Εάν ο καυστήρας δεν ανάψει μετά από τη 2η προσπάθεια, ελέγξτε ότι δεν είναι φραγμένα τα ανοίγματα εξόδου του καυστήρα, καθώς και ο σωλήνας του καυστήρα.

ι) Χειροκίνητο άναμμα της ψησταριάς

Σε περίπτωση μη λειτουργίας του αυτόματου ανάμματος, τοποθετήστε το κουμπί ρύθμισης στο «OFF» (0).

Βγάλτε μία σχάρα ψησίματος με τρόπο ώστε να έχετε ελεύθερη πρόσβαση στην επιφάνεια των καυστήρων. Στρέψτε ένα μοχλό ρύθμισης στη θέση ΠΛΗΡΗ ΠΑΡΟΧΗ (4). Προσεγγίστε ένα αναμμένο σπύρο μπροστά στον αντίστοιχο καυστήρα. Αντικαταστήστε τη σχάρα ψησίματος.

ια) Σβήσιμο του μπάρμπεκιου

Επαναφέρετε τα κουμπιά ρύθμισης στη θέση «OFF» (0), και κλείστε στη συνέχεια τη στρόφιγγα της φιάλης αερίου.

ιβ) Αλλαγή της φιάλης αερίου

- Η εργασία αυτή θα πρέπει να πραγματοποιείται πάντοτε σε έναν καλά αεριζόμενο χώρο, και ποτέ υπό την παρουσία φλόγας, σπινθήρα ή πηγής θερμότητας.
- Επαναφέρετε τις λαβές ρύθμισης στη θέση «OFF» (0), και κλείστε στη συνέχεια τη στρόφιγγα της φιάλης αερίου.
- Ξεβιδώστε τον εκτονωτή, και βεβαιωθείτε για την παρουσία και την καλή κατάσταση του παρεμβύσματος στεγανοποίησης.
- Τοποθετήστε την γεμάτη φιάλη στη θέση της, βιδώστε πάλι τον εκτονωτή, φροντίζοντας να μην συστρέφεται ή να μην τραβιέται ο σωλήνας.

ιγ) Χρήση

Για το χειρισμό των ιδιαίτερα καυτών στοιχείων, συνιστάται να φοράτε προστατευτικά γάντια.

Πριν από κάθε ψήσιμο, προθερμάντε τη συσκευή για περίπου 10 λεπτά στη θέση πλήρους παροχής (4), με κλειστό το καπάκι. Κατά την πρώτη χρήση, προθερμάντε για περίπου 20 λεπτά, προκειμένου να απομακρυνθούν οι οσμές βαφής των νέων κομματιών.

Η ταχύτητα ψησίματος μπορεί να προσαρμοστεί ανάλογα με τη θέση των λαβών ρύθμισης: μεταξύ της θέσης πλήρους παροχής (4) και της θέσης μεσαίας παροχής (4).

Σημαντικό:

Μην ασφαλίσετε το καπάκι (βλ. ένδειξη 3, σελίδα 4) κατά τη διάρκεια του ψησίματος.

Για να μειώσετε την εμπλοκή των τροφών στη σχάρα ψησίματος, πριν να τοποθετήσετε τις τροφές, αλείψτε ελαφρά τη σχάρα ψησίματος με λάδι μαγειρέματος. Για να μειώσετε την ανάφλεξη των λιπών κατά τη διάρκεια του ψησίματος, αφαιρέστε, πριν από το ψήσιμο, τα περιττά λίπη από το κρέας. Καθαρίζετε το μπάρμπεκιου μετά από κάθε ψήσιμο για να αποφύγετε τη συσσώρευση λίπους και να μειώσετε τον κίνδυνο ανάφλεξης.

Μετά το ψήσιμο, κλείστε το καπάκι και βάλτε τη συσκευή για περίπου 10 λεπτά στη θέση πλήρους παροχής (4), για να εξασφαλιστεί η καύση των υπολειμμάτων τροφών ή λίπους στη σχάρα ή τις καλύτερες προστασίες του καυστήρα (αποτέλεσμα αυτοκαθαρισμού).

Είναι φυσιολογικό το χρώμα της φλόγας να είναι κίτρινο.

Σημαντικό:

Σε περίπτωση που, κατά τη διάρκεια λειτουργίας της συσκευής, οβήσουν οι καυστήρες, τοποθετήστε αμέσως τις λαβές ρύθμισης στη θέση «OFF» (0). Περιμένετε για 5 λεπτά προκειμένου να εκκενωθεί το άκαυστο αέριο. Προβείτε για μια ακόμη φορά στη διαδικασία ανάμματος, αποκλειστικά και μόνο μετά από αυτό το διάστημα.

ιδ) Καθαρισμός και συντήρηση

Μην τροποποιείτε ποτέ τη συσκευή: οποιαδήποτε τροποποίηση μπορεί να αποβεί επικίνδυνη.

Για τη διατήρηση της συσκευής σε άριστη λειτουργική κατάσταση, συνιστάται να την καθαρίζετε περιοδικά (μετά από 4 ή 5 χρήσεις).

Πριν από κάθε διαδικασία καθαρισμού, περιμένετε να κρυώσει η συσκευή.

Κλείστε τη φιάλη αερίου και ξεβιδώστε τον εκτονωτή. Καθαρίστε το επάνω μέρος του καυστήρα, χρησιμοποιώντας ένα βρεγμένο σφουγγάρι (νερό με υγρό για το πλύσιμο των πιάτων). Εάν χρειαστεί, χρησιμοποιήστε μια διαβρεγμένη βούρτσα από χάλυβα. Για να το κάνετε αυτό, αφαιρέστε τις σχάρες ψησίματος, βγάλτε στη συνέχεια τις καλύτερες προστασίες των καυστήρων, αφαιρώντας με τη βοήθεια ενός κατσαβιδιού τις βίδες που τις συγκρατούν.

Ελέγξτε ότι οι τρύπες εξόδου του καυστήρα δεν είναι φραγμένες και αφήστε να στεγνώσει πριν την επαναχρησιμοποίηση. Εάν χρειαστεί, χρησιμοποιήστε μια μεταλλική βούρτσα για να αποφράξετε τις τρύπες εξόδου του καυστήρα.

Εάν η συσκευή δεν έχει χρησιμοποιηθεί για περισσότερες από 30 ημέρες, ελέγξτε επίσης ότι ιστοί αράχνης δεν φράσσουν τα στόμια των σωλήνων του καυστήρα, το οποίο μπορεί να οδηγήσει σε μείωση της αποτελεσματικότητας του μπάρμπεκιου ή σε μια επικίνδυνη ανάφλεξη του αερίου έξω από τον καυστήρα. Καθαρίστε τα στόμια του σωλήνα venturi (δείτε το παρακάτω σχήμα) ή τον καυστήρα, κατά περίπτωση.

Ελέγξτε περιοδικά την κατάσταση του σωλήνα και αλλάξτε τον αν παρουσιάζει σημάδια γήρανσης ή σκασιματα ή όταν το απαιτεί η νομοθεσία της χώρας.

Στη Γαλλία αν έχει λήξει η τυπωμένη ημερομηνία ορίου ζωής του εύκαμπτου σωλήνα, ο εύκαμπτος σωλήνας μαζί με τα περικόχλια των άκρων του πρέπει να αντικατασταθεί με εύκαμπτο σωλήνα σύμφωνα με την προδιαγραφή XP D 36-110.

Σημείωση: Η συχνή συντήρηση των καυστήρων επιτρέπει τη διατήρησή τους σε καλή κατάσταση για πολλές χρήσεις και την αποφυγή της πρόωρης οξείδωσής τους, λόγω κυρίως των οξίνων υπολειμμάτων των

GR

GR

ψητών. Η οξειδωση των καυστήρων είναι ωστόσο ένα φυσιολογικό φαινόμενο με την πάροδο του χρόνου και ένας οξειδωμένος καυστήρας που λειτουργεί κανονικά δεν χρειάζεται να αντικατασταθεί. Η αντικατάσταση του καυστήρα είναι απαραίτητη, όταν αυτός δεν λειτουργεί σωστά: τρυπημένος καυστήρας...

Τοιχώματα εστίας, καπάκι, σχάρα ψησίματος, ταμπλό ελέγχου:

Καθαρίζετε επίσης περιοδικά τα στοιχεία αυτά, χρησιμοποιώντας ένα σφουγγάρι βρεγμένο με υγρό για το πλύσιμο των πιάτων. Μην χρησιμοποιείτε λειαντικά προϊόντα.

σχάρα ψησίματος

Μπορείτε να καθαρίσετε σχάρες μαγειρέματος σας στο πλυντήριο πιάτων.

Αποσυλλέκτης

Πρέπει να αδειάζει και να καθαρίζεται με σφουγγάρι και απορροπαντικό πιάτων μετά από κάθε χρήση.

ιε) Αποθήκευση

- Κλείνετε τη στρόφιγγα της φιάλης αερίου, μετά από κάθε χρήση.
- Εάν πρόκειται να αποθηκεύσετε το μπάρμπεκιού σας σε εσωτερικό χώρο, αποσυνδέστε την τροφοδοσία αερίου.
- Εάν πρόκειται να το αποθηκεύσετε σε εξωτερικό χώρο, συνιστάται να χρησιμοποιήσετε ένα κάλυμμα προστασίας.
- Σε περίπτωση παρατεταμένης διάρκειας μη χρησιμοποίησης, συνιστάται να αποθηκεύσετε τη συσκευή σε ένα στεγνό και στεγασμένο χώρο (π.χ.: ένα γκαράζ).

Αποσυναρμολόγηση

Για να μαζέψετε τη συσκευή, πρέπει να περιμένετε να κρυώσει τελείως.

Κρατήστε καλά τη βάση του μπάρμπεκιού με το πόδι σας, στη συνέχεια τραβήξτε τη λαβή του σταθερού ραφιού για να βγάλετε τους άξονες «a» από τα άγκιστρα «b» (Εικ. 15).

Κρατώντας τη βάση του μπάρμπεκιού με το πόδι σας, κατεβάστε τη λαβή (μετακινήστε τα άγκιστρα «b» πάνω από τους άξονες «a») έως ότου η συσκευή να διπλωθεί πλήρως (Εικ. 16).

Κατεβάστε τον κόκκινο μοχλό ασφαλείας στην υποδοχή του στηρίγματος, ώστε να κλειδώσετε το πτυσσόμενο τραπέζι (Εικ. 11).

Για να αποφύγετε βλάβη στο σωλήνα (κάμψη, στρέψη ...), σας συνιστούμε να αποθηκεύετε όπως φαίνεται στα παρακάτω σχήματα.



(Ανάλογα με τη χώρα)



Εάν δεν επιθυμείτε να αποσυνδέσετε την τροφοδοσία αερίου, βεβαιωθείτε ότι η φιάλη βρίσκεται στα δεξιά του προϊόντος, ώστε να αποφύγετε την ενσφίνωση του σωλήνα στον φορέα κατά το δίπλωμα.

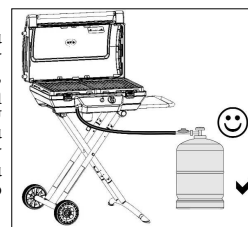

ιστ) Αξεσουάρ

Η ADG συνιστά τη συστηματική χρήση των μπάρμπεκιού αερίου της με αξεσουάρ και ανταλλακτικά που φέρουν το σήμα Campingaz®. Η ADG δεν θα φέρει καμία απολύτως ευθύνη σε περίπτωση βλάβης ή κακής λειτουργίας που θα προκύψει λόγω της χρήσης αξεσουάρ ή/και ανταλλακτικών διαφορετικής μάρκας.

ιζ) Προστασία του περιβάλλοντος

Σκεφτείτε το περιβάλλον! Η συσκευή σας περιέχει υλικά τα οποία μπορούν να ξαναχρησιμοποιηθούν ή να ανακυκλωθούν. Αφήστε την συσκευή στο συνεργείο καθαρισμού του δήμου σας και ξεχωρίστε τα υλικά της συσκευασίας.

Αντιμετώπιση προβλημάτων

| Πρόβλημα | Πιθανές αιτίες αντιμετώπιση | Πρόβλημα | Πιθανές αιτίες αντιμετώπιση |
|--|---|--|---|
| Αντιμετώπιση προβλημάτων Ο καυστήρας δεν ανάβει | <ul style="list-style-type: none"> - Κακή παροχή αερίου - Ο εκτονωτής δεν λειτουργεί - Ο σωλήνας, η στρόφιγγα, ο σωλήνας venturi ή οι τρύπες του καυστήρα είναι φραγμένα - Ο σωλήνας venturi δεν καλύπτει τον εγχυτήρα | Το λίπος αναφλέγεται κατά περίεργο τρόπο | <ul style="list-style-type: none"> - Καθαρίστε το έλασμα προστασίας που βρίσκεται στο επάνω μέρος του καυστήρα. - Καθαρίστε το ράφι συλλογής των λιπών. |
| Ο καυστήρας παρουσιάζει διαλείψεις ή σβήνει | <ul style="list-style-type: none"> - Ελέγξτε ότι υπάρχει αέριο - Ελέγξτε τη σύνδεση του σωλήνα - Δείτε τα κέντρα τεχνικής εξυπηρέτησης | Ο καυστήρας ανάβει με σπύρτο αλλά όχι με το άναμμα «PIEZO» | <ul style="list-style-type: none"> - Κουμπί, καλώδιο ή ηλεκτροδίο ελαττωματικά. Ελέγξτε τις συνδέσεις του καλωδίου του αναφλεκτήρα - Ελέγξτε την κατάσταση του κεραμικού και του καλωδίου σύνδεσης - Δείτε τα κέντρα τεχνικής εξυπηρέτησης |
| Ασταθείς, αδύναμες φλόγες | <ul style="list-style-type: none"> - Νέα φιάλη που μπορεί να περιέχει αέρα. Αφήστε τη συσκευή σε λειτουργία και το πρόβλημα θα αποκατασταθεί. - Δείτε τα κέντρα τεχνικής εξυπηρέτησης | Διαρροή με φλόγα στο ρακόρ | <ul style="list-style-type: none"> - Μη στεγανοποιημένο ρακόρ - Κλείστε αμέσως την παροχή αερίου - Δείτε τα κέντρα τεχνικής εξυπηρέτησης |
| Μεγάλος θύσανος φλογών στην επιφάνεια του καυστήρα | <ul style="list-style-type: none"> - Η υποδοχή του εγχυτήρα δεν έχει τοποθετηθεί σωστά μέσα στο σωλήνα venturi. Επανατοποθετήστε το σωλήνα venturi. - ο σωλήνας venturi είναι φραγμένος (π.χ.: ιστίοι αράχνης). Καθαρίστε το σωλήνα venturi. - Δείτε τα κέντρα τεχνικής εξυπηρέτησης | Ανεπαρκής θερμότητα | <ul style="list-style-type: none"> - Φραγμένος εγχυτήρας ή σωλήνας venturi. - Δείτε τα κέντρα τεχνικής εξυπηρέτησης |
| Φλόγα στον εγχυτήρα | <ul style="list-style-type: none"> - Η φιάλη είναι σχεδόν άδεια - Αλλάξτε φιάλη και το πρόβλημα θα αποκατασταθεί - Δείτε τα κέντρα τεχνικής εξυπηρέτησης | Διαρροή με φλόγα πίσω από το κουμπί ρύθμισης | <ul style="list-style-type: none"> - Ελαττωματική στρόφιγγα - Σταματήστε τη συσκευή - Κλείστε τη φιάλη - Δείτε τα κέντρα τεχνικής εξυπηρέτησης |
| | | Διαρροή με φλόγα κάτω από την κονσόλα | <ul style="list-style-type: none"> - Σταματήστε τη συσκευή - Κλείστε τη φιάλη - Δείτε τα κέντρα τεχνικής εξυπηρέτησης |

ΟΡΟΙ ΕΦΑΡΜΟΓΗΣ ΤΗΣ ΕΓΓΥΗΣΗΣ

- Το προϊόν καλύπτεται από συνολική εγγύηση για τα εξαρτημάτων και την εργασία, διάρκειας 2 (δύο) ετών από την ημερομηνία αγοράς.
- Η εγγύηση ισχύει όταν το παραδοθέν προϊόν δεν συμμορφώνεται με την παραγγελία ή είναι ελαττωματικό, εφόσον η απαίτηση συνοδεύεται από αποδεικτικό της ημερομηνίας αγοράς (π.χ: τιμολόγιο, ταμειακή απόδειξη) και περιγραφή του προβλήματος.
- Πριν από την επιστροφή οποιουδήποτε προϊόντος που λειτουργεί με αέριο σε εγκεκριμένο κέντρο επισκευής για μετά την πώληση, το προϊόν πρέπει να διαχωρίζεται από το δοχείο ή τον κύλινδρο όπου είναι συνδεδεμένο.
- Το προϊόν επισκευάζεται, αντικαθίσταται ή επιστρέφεται το ποσό αγοράς του εν όλω ή εν μέρει.
- Η εγγύηση θεωρείται άκυρη και δεν ισχύει σε περίπτωση που η ζημιά προκλήθηκε από (i) ακατάλληλη χρήση ή αποθήκευση του προϊόντος, (ii) μη συντήρηση του προϊόντος ή συντήρηση που δεν συμμορφώνεται προς τις οδηγίες χρήσης, (iii) επισκευή, μετατροπή ή συντήρηση του προϊόντος από μη εγκεκριμένο τρίτο μέρος (iv) χρήση ακατάλληλων ανταλλακτικών.
- **ΣΗΜΕΙΩΣΗ:** Η εγγύηση δεν καλύπτει την επαγγελματική χρήση του προϊόντος.
- Κάθε επισκευή κατά τη διάρκεια της περιόδου της εγγύησης δεν επηρεάζει την ημερομηνία λήξης της εγγύησης.
- Η παρούσα εγγύηση δεν θίγει δόλο ή νόμιμα δικαιώματα του καταναλωτή.
- Για την υποβολή οποιασδήποτε απαίτησης, συμβουλευτείτε την υπηρεσία εξυπηρέτησης πελατών μας.

ΚΕΝΤΡΟ ΕΞΥΠΗΡΕΤΗΣΗΣ ΠΕΛΑΤΩΝ

RESOUL HELLAS AE - Λεωφόρος Τυρταίου - 19014, Αφίδναι Αττικής
Τηλ: +30 22950 23111-13 / Fax: +30 22950 23511

site : www.resoul.gr / email : resoul@resoul.gr

www.campingaz.com

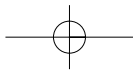
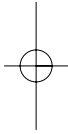
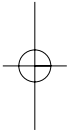

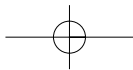
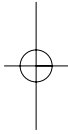
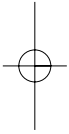

CAMPINGAZ®

APPLICATION DES GAZ SA
219, Route de Brignais - BP 55
69563 Saint Genis Laval
France

www.campingaz.com